

“İnsanların güvenini kaybetmektense,
para kaybetmeyi tercih ederim.”

Robert Bosch

Robert Bosch, 1861 - 1942



BOSCH

Yaşam için teknoloji



Bosch
Benzersiz St



Aksesuar Stant Çözümleri



Emre Acar

Aksesuar Satış ve Pazarlama Müdürü

emre.acar@tr.bosch.com

0216 432 04 13



Çağlar Tunç

Aksesuar Marka Yöneticisi

yusufcaglar.tunc@tr.bosch.com

0216 432 04 14



Büşra Son

Aksesuar Marka Yöneticisi

busra.son@tr.bosch.com

0216 432 04 51



Cengiz Şamer

Aksesuar İş Geliştirme Uzmanı

cengiz.samer@tr.bosch.com

0216 432 04 17

0533 234 17 86



Erhan Sevil

Aksesuar İş Geliştirme Uzmanı

erhan.sevil@tr.bosch.com

0531 684 64 20



Mustafa Kemal Akarsu

Aksesuar İş Geliştirme Uzmanı

mustafakemal.akarsu@tr.bosch.com

0530 549 69 19



Delme

Metal Matkap Uçları



Metal matkap uçları

	Çekme mukavemeti N/mm ²	Sertlik Rockwell	Optimum delme ucu	Optimum yiv açısı	HSS PointTeQ	HSS-G DIN 338	HSS-G DIN 340	HSS-Co DIN 338	HSS-TiN DIN 338	Önerilen soğutma
Metaller										
Alaşımsız inşaat çeliği	350	HRB 62	A	N	●	●	●		●	Delme emülsiyonu, kesme yağı
Alaşımsız inşaat çeliği	750	HRC 21	A/B/C	N	●	●	●		●	Delme emülsiyonu, kesme yağı
Sac	800	HRC 22	A	N	●	●			●	Delme emülsiyonu, ester yağı
Alaşımsız takım çeliği	800	HRC 22	A/B/C	N	●	●	●		●	Delme emülsiyonu, kesme yağı
Alaşımlı takım çeliği	880	HRC 26	A	N		●	●	●	●	Delme emülsiyonu, ester yağı
Alaşımlı takım çeliği	1000	HRC 31	A/D	N		●		●	●	Delme emülsiyonu, ester yağı
Paslanmaz çelik	550	HRB 85	A/D	N		●	●		●	Ester yağı, kesme yağı
Paslanmaz çelik	1100	HRC 34	D	N				●		Ester yağı, kesme yağı
Yangına dayanıklı çelik	800	HRC 22	D	N				●		Ester yağı, kesme yağı
Yay çeliği	1100	HRC 34	A/D	N				●		Ester yağı, kesme yağı
Dökme demir	800	HRC 22	A/C/D	N	●	●	●	●	●	Kuru
Temper dökme demir	700	HRB 95	A/C/D	N	●	●	●	●	●	Delme emülsiyonu, kesme yağı
Çelik döküm	770	HRC 20	A/C/D	N	●	●	●	●	●	Delme emülsiyonu, kesme yağı
Çelik döküm	1100	HRC 34	D	N				●		Delme emülsiyonu, kesme yağı
Alaşımsız alüminyum	180		D	W						Delme emülsiyonu, kesme yağı
Alaşımlı alüminyum	350		A	N/W	●	●				Delme emülsiyonu, kesme yağı
Alaşımsız bakır			D	W						Delme emülsiyonu, kesme yağı
Alaşımlı bakır			A/B	N/W		●			●	Delme emülsiyonu, kesme yağı
Bronz			A/B	N		●			●	Kuru
Pirinç			A/B	H					●	Delme emülsiyonu
Magnezyum			D	N				●		Kuru, hiçbir zaman su yok

	Çekme mukavemeti N/mm ²	Sertlik Rockwell	Optimum delme ucu	Optimum yiv açısı	HSS PointTeQ	HSS-G DIN 338	HSS-G DIN 340	HSS-Co DIN 338	HSS-TiN DIN 338	Önerilen soğutma
Plastikler										
PVC, Poliamid			A/B/C	N/W	●	●	●			Su
Pleksiglas			A/B/C	N	●	●	●		●	Su
Bakalit			A/B/C	N	●	●	●		●	Su
Pertinax			A/B/C	N	●	●	●			Kuru
Formika			A/B/C	N	●	●	●			Kuru
Sert lastik			A/B/C	N	●	●	●			Kuru

Yeni HSS PointTeQ

Metal matkap uçları

Metalleri hızla delin.
Hem de defalarca.

Bosch HSS spiral matkap ucu PointTeQ metallerde hızlı delme imkanı sunar.

Metal matkap uçları, HSS PointTeQ, DIN 338

Metalde hızlı delme

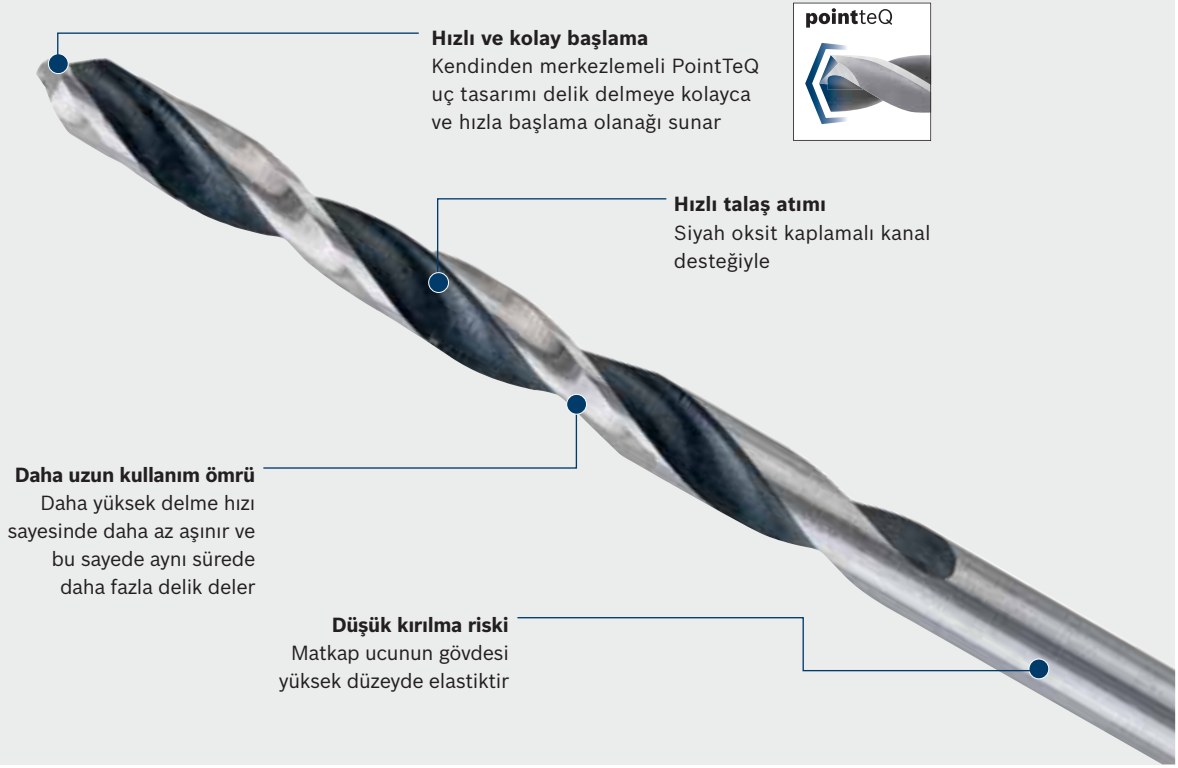

Metal matkap uçları, HSS PointTeQ, DIN 338



- Çekme mukavemeti 900 N/mm²'ye kadar olan alaşımlı ve alaşımsız çelik, demir olmayan metaller, dökme demir, sert plastikler için uygundur

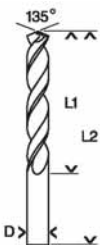

Çap (D) mm	Çalışma uzunluğu (L1) mm	Toplam uzunluk (L2) mm	Sipariş numarası	Ambalaj içeriği	EAN kodu 3165140...	Minimum Sipariş Adedi	Fiyat €
10'lu Ekonomik paketler							
10'lu paket							
1,0	12	34	2 608 577 178	10	906876	1	4,07
1,1	14	36	2 608 577 179	10	906883	1	5,63
1,2	16	38	2 608 577 180	10	906890	1	5,63
1,3	16	38	2 608 577 181	10	906906	1	5,63
1,4	18	40	2 608 577 182	10	906913	1	5,63
1,5	18	40	2 608 577 183	10	906920	1	3,49
1,6	20	43	2 608 577 184	10	906937	1	4,28
1,7	20	43	2 608 577 185	10	906944	1	4,28
1,8	22	46	2 608 577 186	10	906951	1	4,28
1,9	22	46	2 608 577 187	10	906968	1	4,28
2,0	24	49	2 608 577 188	10	906975	1	3,31
2,1	24	49	2 608 577 189	10	906982	1	4,28
2,2	27	53	2 608 577 190	10	906999	1	4,28
2,3	27	53	2 608 577 191	10	907002	1	4,28
2,4	30	57	2 608 577 192	10	907019	1	4,28
2,5	30	57	2 608 577 193	10	907026	1	3,31
2,6	30	57	2 608 577 194	10	907033	1	4,88
2,7	33	61	2 608 577 195	10	907040	1	4,88
2,8	33	61	2 608 577 196	10	907057	1	4,88
2,9	33	61	2 608 577 197	10	907064	1	4,88

Metal matkap uçları, HSS PointTeQ, DIN 338

- Çekme mukavemeti 900 N/mm²'ye kadar olan alaşımlı ve alaşımsız çelik, demir olmayan metaller, dökme demir, sert plastikler için uygundur

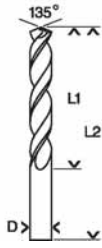

Çap (D) mm	Çalışma uzunluğu (L1) mm	Toplam uzunluk (L2) mm	Sipariş numarası	Ambalaj içeriği	EAN kodu 3765740...	Minimum Sipariş Adedi	Fiyat €
10'lu Ekonomik paketler							
10'lu paket							
3,0	33	61	2 608 577 198	10	907071	1	3,71
3,1	36	65	2 608 577 199	10	907088	1	4,88
3,2	36	65	2 608 577 200	10	907095	1	4,67
3,3	36	65	2 608 577 201	10	907101	1	4,47
3,4	39	70	2 608 577 202	10	907118	1	5,44
3,5	39	70	2 608 577 203	10	907125	1	4,28
3,6	39	70	2 608 577 204	10	907132	1	5,44
3,7	39	70	2 608 577 205	10	907149	1	6,23
3,8	43	75	2 608 577 206	10	907156	1	6,23
3,9	43	75	2 608 577 207	10	907163	1	6,23
4,0	43	75	2 608 577 208	10	907170	1	5,07
4,1	43	75	2 608 577 209	10	907187	1	6,61
4,2	43	75	2 608 577 210	10	907194	1	5,44
4,3	47	80	2 608 577 211	10	907200	1	6,61
4,4	47	80	2 608 577 212	10	907217	1	6,61
4,5	47	80	2 608 577 213	10	907224	1	5,84
4,6	47	80	2 608 577 214	10	907231	1	6,61
4,7	47	80	2 608 577 215	10	907248	1	7,60
4,8	52	86	2 608 577 216	10	907255	1	7,60
4,9	52	86	2 608 577 217	10	907262	1	7,60
5,0	52	86	2 608 577 218	10	907279	1	6,44
5,1	52	86	2 608 577 219	10	907286	1	6,83
5,2	52	86	2 608 577 220	10	907293	1	6,83
5,3	52	86	2 608 577 221	10	907309	1	7,77
5,4	57	93	2 608 577 222	10	907316	1	9,53
5,5	57	93	2 608 577 223	10	907323	1	7,97
5,6	57	93	2 608 577 224	10	907330	1	9,53
5,7	57	93	2 608 577 225	10	907347	1	9,53
5,8	57	93	2 608 577 226	10	907354	1	9,53
5,9	57	93	2 608 577 227	10	907361	1	9,73
6,0	57	93	2 608 577 228	10	907378	1	8,55
6,1	63	101	2 608 577 229	10	907385	1	11,87
6,2	63	101	2 608 577 230	10	907392	1	11,87
6,3	63	101	2 608 577 231	10	907408	1	11,87
6,4	63	101	2 608 577 232	10	907415	1	12,24
6,5	63	101	2 608 577 233	10	907422	1	10,50
6,6	63	101	2 608 577 234	10	907439	1	13,04
6,7	63	101	2 608 577 235	10	907446	1	13,04
6,8	69	109	2 608 577 236	10	907453	1	13,04
6,9	69	109	2 608 577 237	10	907460	1	15,56
7,0	69	109	2 608 577 238	10	907477	1	12,44
7,1	69	109	2 608 577 239	10	907484	1	16,74
7,2	69	109	2 608 577 240	10	907491	1	16,74
7,3	69	109	2 608 577 241	10	907507	1	16,74
7,4	69	109	2 608 577 242	10	907514	1	16,74
7,5	69	109	2 608 577 243	10	907521	1	14,01
7,6	75	117	2 608 577 244	10	907538	1	18,50
7,7	75	117	2 608 577 245	10	907545	1	18,50
7,8	75	117	2 608 577 246	10	907552	1	18,50
7,9	75	117	2 608 577 247	10	907569	1	18,50

Metal matkap uçları, HSS PointTeQ, DIN 338

Çap (D) mm	Çalışma uzunluğu (L1) mm	Toplam uzunluk (L2) mm	Sipariş numarası	Ambalaj içeriği	EAN kodu 3165140...	Minimum Sipariş Adedi	Fiyat €
10'lu Ekonomik paketler							
10'lu paket							
8,0	75	117	2 608 577 248	10	907576	1	15,17
8,1	75	117	2 608 577 249	10	907583	1	20,43
8,2	75	117	2 608 577 250	10	907590	1	20,43
8,3	75	117	2 608 577 251	10	907606	1	20,43
8,4	75	117	2 608 577 252	10	907613	1	20,43
8,5	75	117	2 608 577 253	10	907620	1	17,70
8,6	81	125	2 608 577 254	10	907637	1	26,27
8,7	81	125	2 608 577 255	10	907644	1	26,27
8,8	81	125	2 608 577 256	10	907651	1	26,27
8,9	81	125	2 608 577 257	10	907668	1	26,27
9,0	81	125	2 608 577 258	10	907675	1	19,63
9,1	81	125	2 608 577 259	10	907682	1	26,45
9,2	81	125	2 608 577 260	10	907699	1	26,45
9,3	81	125	2 608 577 261	10	907705	1	27,42
9,4	81	125	2 608 577 262	10	907712	1	27,42
9,5	81	125	2 608 577 263	10	907729	1	22,57
9,6	87	133	2 608 577 264	10	907736	1	29,17
9,7	87	133	2 608 577 265	10	907743	1	29,17
9,8	87	133	2 608 577 266	10	907750	1	31,12
9,9	87	133	2 608 577 267	10	907767	1	31,12
10,0	87	133	2 608 577 268	10	907774	1	24,33
5'li paket							
10,1	87	133	2 608 577 269	5	907781	1	17,80
10,2	87	133	2 608 577 270	5	907798	1	15,86
10,3	87	133	2 608 577 271	5	907804	1	21,39
10,4	87	133	2 608 577 272	5	907811	1	21,39
10,5	87	133	2 608 577 273	5	907828	1	14,09
10,6	87	133	2 608 577 274	5	907835	1	22,09
10,7	94	142	2 608 577 275	5	907842	1	26,45
10,8	94	142	2 608 577 276	5	907859	1	22,95
10,9	94	142	2 608 577 277	5	907866	1	26,66
11,0	94	142	2 608 577 278	5	907873	1	16,54
11,1	94	142	2 608 577 279	5	907880	1	27,53
11,2	94	142	2 608 577 280	5	907897	1	27,72
11,3	94	142	2 608 577 281	5	907903	1	27,81
11,4	94	142	2 608 577 282	5	907910	1	27,81
11,5	94	142	2 608 577 283	5	907927	1	17,39
11,6	94	142	2 608 577 284	5	907934	1	27,81
11,7	94	142	2 608 577 285	5	907941	1	27,81
11,8	94	142	2 608 577 286	5	907958	1	27,81
11,9	101	151	2 608 577 287	5	907965	1	32,76
12,0	101	151	2 608 577 288	5	907972	1	19,16
12,1	101	151	2 608 577 289	5	907989	1	34,91
12,2	101	151	2 608 577 290	5	907996	1	34,91
12,3	101	151	2 608 577 291	5	908009	1	34,62
12,4	101	151	2 608 577 292	5	908016	1	34,62
12,5	101	151	2 608 577 293	5	908023	1	20,71
12,6	101	151	2 608 577 294	5	908030	1	35,90
12,7	101	151	2 608 577 295	5	908047	1	31,54
12,8	101	151	2 608 577 296	5	908054	1	34,62
12,9	101	151	2 608 577 297	5	908061	1	39,78
13,0	101	151	2 608 577 298	5	908078	1	22,09



Metal matkap uçları, HSS PointTeQ, DIN 338

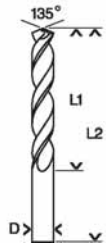

Çap (D) mm	Çalışma Uzunluğu (L1) mm	Toplam Uzunluk (L2) mm	Sipariş numarası	Ambalaj içeriği	EAN Kodu 31 65 140...	Minimum Sipariş Adedi	Fiyat €
Standart paketler							
2'li paket							
1,0	12	34	2 608 577 153	2	906623	5	0,89
1,5	18	40	2 608 577 154	2	906630	5	0,76
2,0	24	49	2 608 577 155	2	906647	5	0,73
2,5	30	57	2 608 577 156	2	906654	5	0,73
2,6	30	57	2 608 577 157	2	906661	5	1,09
3,0	33	61	2 608 577 158	2	906678	5	0,83
3,2	36	65	2 608 577 159	2	906685	5	1,04
3,5	39	70	2 608 577 160	2	906692	5	0,91
4,0	43	75	2 608 577 161	2	906708	5	1,14
1'li paket							
4,2	43	75	2 608 577 162	1	906715	5	0,60
4,5	47	80	2 608 577 163	1	906722	5	0,63
4,8	52	86	2 608 577 164	1	906739	5	0,86
5,0	52	86	2 608 577 165	1	906746	5	0,73
5,5	57	93	2 608 577 166	1	906753	5	0,89
6,0	57	93	2 608 577 167	1	906760	5	0,94
6,5	63	101	2 608 577 168	1	906777	5	1,17
7,0	69	109	2 608 577 169	1	906784	5	1,39
7,5	69	109	2 608 577 170	1	906791	5	1,56
8,0	75	117	2 608 577 171	1	906807	5	1,70
8,5	75	117	2 608 577 172	1	906814	5	1,97
9,0	81	125	2 608 577 173	1	906821	5	2,18
10,0	87	133	2 608 577 174	1	906838	5	2,70
11,0	94	142	2 608 577 175	1	906845	5	3,70
12,0	101	151	2 608 577 176	1	906852	5	4,26
13,0	101	151	2 608 577 177	1	906869	5	4,91
13,5	108	160	2 608 577 305	1	908146	1	9,36
14,0	108	160	2 608 577 306	1	908153	1	9,91
14,5	114	169	2 608 577 307	1	908160	1	11,07
15,0	114	169	2 608 577 308	1	908177	1	11,60
15,5	120	178	2 608 577 309	1	908184	1	12,62
16,0	120	178	2 608 577 310	1	908191	1	13,63
16,5	125	184	2 608 577 311	1	908207	1	15,55
17,0	125	184	2 608 577 312	1	908214	1	16,62
18,0	130	191	2 608 577 313	1	908221	1	19,20
19,0	135	198	2 608 577 314	1	908238	1	22,61
20,0	140	205	2 608 577 315	1	908245	1	26,04

Metal matkap uçları HSS-G, DIN 338 (Gümüş)

- ▶ Çekme mukavemeti 900 N/mm²'ye kadar olan alaşımlı ve alaşımsız çelik, çelik döküm, dökme demir, sinterli demir, dövülebilir dökme demir, demir harici metaller, sert plastikler için idealdir
- ▶ Hassas perdelikli HSS-G çelik matkap ucu, % 40'a kadar daha hızlı delme sağlar, aynı zamanda keski kenarlı, standart perdelanmış HSS matkap uçlarından % 50'ye kadar daha az itme gücü gerektirir
- ▶ Kendiliğinden merkezlenen çapraz perdelikli delme ucu kafası 10 mm Ø kadar ön delme veya ön zımbalama işlemini gereksiz hale getirmektedir

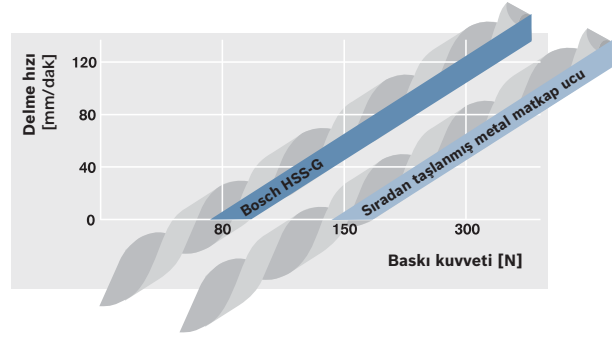

Bosch HSS-G Metal Matkap Ucu: % 40'a kadar daha hızlı veya % 50 daha az baskı kuvveti ile

Metal matkap uçları HSS-G, DIN 338 (Gümüş)



- ▶ DIN 338'e göre yüksek performanslı hız çeliğinden yapılan spiral matkap uçları Sağdan kesicili spiral matkap ucu Tip N, delme ucu 135°, DIN 1412 C'ye göre çapraz perdelama, çap toleransı h 8

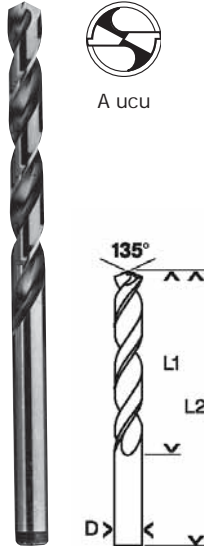

Çap (D) mm	Çalışma uzunluğu (L1) mm	Toplam uzunluk (L2) mm	Sipariş numarası	Ambalaj içeriği	EAN kodu 3165140...	Minimum Sipariş Adedi	Fiyat €
10'lu Ekonomik paketler							
10'lu paket							
1,0	12	34	2 608 595 049	10	290494	1	6,01
1,1	14	36	2 608 585 467	10	474726	1	9,18
1,2	16	38	2 608 585 468	10	474733	1	9,18
1,3	16	38	2 608 585 469	10	474740	1	9,18
1,4	18	40	2 608 585 470	10	474757	1	9,18
1,5	18	40	2 608 595 050	10	290500	1	5,85
1,6	20	43	2 608 585 471	10	474764	1	7,02
1,7	20	43	2 608 585 472	10	474771	1	7,02
1,8	22	46	2 608 585 473	10	474788	1	7,02
1,9	22	46	2 608 585 474	10	474795	1	7,02
2,0	24	49	2 608 595 051	10	290517	1	5,52
2,1	24	49	2 608 585 475	10	474801	1	7,18
2,2	27	53	2 608 595 052	10	290524	1	7,18
2,3	27	53	2 608 585 476	10	474818	1	7,18
2,4	30	57	2 608 585 477	10	474825	1	7,18
2,5	30	57	2 608 595 053	10	290531	1	5,52
2,6	30	57	2 608 585 478	10	474832	1	7,84
2,7	33	61	2 608 585 479	10	474849	1	7,84
2,8	33	61	2 608 595 054	10	290548	5	7,84
2,9	33	61	2 608 585 480	10	474856	1	7,84
3,0	33	61	2 608 595 055	10	290555	1	5,85
3,1	36	65	2 608 585 481	10	474863	1	7,84
3,2	36	65	2 608 595 056	10	290562	1	7,84
3,3	36	65	2 608 595 057	10	290579	1	7,49
3,4	39	70	2 608 585 482	10	474870	1	8,83
3,5	39	70	2 608 595 058	10	290586	1	6,83
3,6	39	70	2 608 595 332	10	323499	1	10,18

Metal matkap uçları HSS-G, DIN 338 (Gümüş)

A ucu

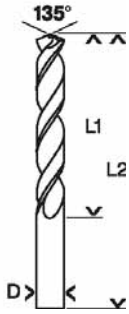

Çap (D) mm	Çalışma Uzunluğu (L1) mm	Toplam Uzunluk (L2) mm	Sipariş numarası	Ambalaj içeriği	EAN Kodu 3165140...	Minimum Sipariş Adedi	Fiyat €
10'lu Ekonomik paketler							
10'lu paket							
3,7	39	70	2 608 585 483	10	474887	1	10,18
3,8	43	75	2 608 585 484	10	474894	1	10,18
3,9	43	75	2 608 585 485	10	474900	1	10,00
4,0	43	75	2 608 595 059	10	290593	1	8,34
4,1	43	75	2 608 585 486	10	474917	1	10,66
4,2	43	75	2 608 595 060	10	290609	1	9,18
4,3	47	80	2 608 585 487	10	474924	1	10,66
4,4	47	80	2 608 595 333	10	323505	1	10,66
4,5	47	80	2 608 595 061	10	290616	1	9,35
4,6	47	80	2 608 585 488	10	474931	1	10,66
4,7	47	80	2 608 585 489	10	474948	1	10,66
4,8	52	86	2 608 595 334	10	323512	1	12,17
4,9	52	86	2 608 585 490	10	474955	1	12,17
5,0	52	86	2 608 595 062	10	290623	1	10,49
5,1	52	86	2 608 585 491	10	474962	1	11,01
5,2	52	86	2 608 595 063	10	290630	1	11,01
5,3	52	86	2 608 585 492	10	474979	1	15,51
5,4	57	93	2 608 585 493	10	474986	1	15,51
5,5	57	93	2 608 595 064	10	290647	1	13,01
5,6	57	93	2 608 585 494	10	474993	1	17,34
5,7	57	93	2 608 585 495	10	475006	1	17,34
5,8	57	93	2 608 595 065	10	290654	1	17,34
5,9	57	93	2 608 585 496	10	475013	1	17,34
6,0	57	93	2 608 595 066	10	290661	1	13,84
6,1	63	101	2 608 585 497	10	475020	1	19,19
6,2	63	101	2 608 595 067	10	290678	1	19,19
6,3	63	101	2 608 585 498	10	475037	1	19,19
6,4	63	101	2 608 595 335	10	323529	1	19,19
6,5	63	101	2 608 595 068	10	290685	1	16,83
6,6	63	101	2 608 585 499	10	475044	1	21,17
6,7	63	101	2 608 595 336	10	323536	1	22,18
6,8	69	109	2 608 595 069	10	290692	1	22,18
6,9	69	109	2 608 585 500	10	475051	1	22,18
7,0	69	109	2 608 595 070	10	290708	1	20,17
7,1	69	109	2 608 585 501	10	475068	1	27,34
7,2	69	109	2 608 595 337	10	323543	1	27,34
7,3	69	109	2 608 585 502	10	475075	1	27,34
7,4	69	109	2 608 585 503	10	475082	1	27,34
7,5	69	109	2 608 595 071	10	290715	1	22,85
7,6	75	117	2 608 585 504	10	475099	1	30,01
7,7	75	117	2 608 585 505	10	475105	1	30,01
7,8	75	117	2 608 585 506	10	475112	1	30,01
7,9	75	117	2 608 585 507	10	475129	1	30,01
5'li paket							
8,0	75	117	2 608 595 072	5	290722	1	12,42
8,1	75	117	2 608 585 508	5	475136	1	16,68
8,2	75	117	2 608 585 509	5	475143	1	16,68
8,3	75	117	2 608 585 510	5	475150	1	16,68
8,4	75	117	2 608 585 511	5	475167	1	16,68
8,5	75	117	2 608 595 073	5	290739	1	14,42
8,6	81	125	2 608 585 512	5	475174	1	21,25
8,7	81	125	2 608 585 513	5	475181	1	21,25
8,8	81	125	2 608 595 074	5	290746	1	21,25
8,9	81	125	2 608 585 514	5	475198	1	21,25

Metal matkap uçları HSS-G, DIN 338 (Gümüş)



A ucu

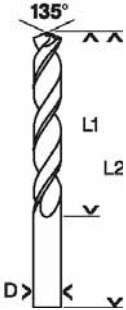

Çap (D) mm	Çalışma uzunluğu (L1) mm	Toplam uzunluk (L2) mm	Sipariş numarası	Ambalaj içeriği	EAN kodu 3165140...	Minimum Sipariş Adedi	Fiyat €
5'li Ekonomik paketler							
5'li paket							
9,0	81	125	2 608 595 075	5	290753	1	16,08
9,1	81	125	2 608 585 515	5	475204	1	22,09
9,2	81	125	2 608 585 516	5	475211	1	22,09
9,3	81	125	2 608 585 517	5	475228	1	22,09
9,4	81	125	2 608 585 518	5	475235	1	22,09
9,5	81	125	2 608 595 076	5	290760	1	18,34
9,6	87	133	2 608 585 519	5	475242	1	25,09
9,7	87	133	2 608 585 520	5	475259	1	25,09
9,8	87	133	2 608 595 338	5	323550	1	25,09
9,9	87	133	2 608 585 521	5	475266	1	25,09
10,0	87	133	2 608 595 077	5	290777	1	19,67
10,1	87	133	2 608 585 522	5	475273	1	24,68
10,2	87	133	2 608 585 523	5	475280	1	24,68
10,3	87	133	2 608 585 524	5	475297	1	24,68
10,4	87	133	2 608 585 525	5	475303	1	24,68
10,5	87	133	2 608 595 078	5	290784	1	22,92
10,6	87	133	2 608 585 526	5	475310	1	26,44
10,7	94	142	2 608 585 527	5	475327	1	26,44
10,8	94	142	2 608 585 528	5	475334	1	30,01
10,9	94	142	2 608 585 529	5	475341	1	30,01
11,0	94	142	2 608 595 079	5	290791	1	26,67
11,1	94	142	2 608 585 530	5	475358	1	30,36
11,2	94	142	2 608 585 531	5	475365	1	30,36
11,3	94	142	2 608 585 532	5	475372	1	30,36
11,4	94	142	2 608 585 533	5	475389	1	30,36
11,5	94	142	2 608 595 080	5	290807	1	28,19
11,6	94	142	2 608 585 534	5	475396	1	33,52
11,7	94	142	2 608 585 535	5	475402	1	33,52
11,8	101	151	2 608 585 536	5	475419	1	33,52
11,9	101	151	2 608 585 537	5	475426	1	33,52
12,0	101	151	2 608 595 081	5	290814	1	31,08
12,1	101	151	2 608 585 538	5	475433	1	35,26
12,2	101	151	2 608 585 539	5	475440	1	35,26
12,3	101	151	2 608 585 540	5	475457	1	35,26
12,4	101	151	2 608 585 541	5	475464	1	35,26
12,5	101	151	2 608 595 082	5	290821	1	33,52
12,6	101	151	2 608 585 542	5	475471	1	37,03
12,7	101	151	2 608 585 543	5	475488	1	37,03
12,8	101	151	2 608 585 544	5	475495	1	37,03
12,9	101	151	2 608 585 545	5	475501	1	37,03
13,0	101	151	2 608 595 083*	5	290838	1	35,78
4'lü paket							
14,0	108	160	2 608 585 593*	4	478786	1	52,02
15,0	114	169	2 608 585 594*	4	478793	1	60,82
16,0	120	178	2 608 585 595*	4	478809	1	69,56

* küçültülmüş shaft

Metal matkap uçları HSS-G, DIN 338 (Gümüş)

Çap (D) mm	Çalışma uzunluğu (L1) mm	Toplam uzunluk (L2) mm	Sipariş numarası	Ambalaj içeriği	EAN kodu 3165140...	Minimum Sipariş Adedi	Fiyat €
2'li paket							
1,0	12	34	2 608 585 906	2	521413	5	1,34
1,5	18	40	2 608 585 907	2	521420	5	1,31
2,0	24	49	2 608 585 908	2	521437	5	1,23
2,5	30	57	2 608 585 909	2	521444	5	1,23
2,6	30	57	2 608 585 910	2	521451	5	1,75
3,0	33	61	2 608 585 911	2	521468	5	1,31
3,2	36	65	2 608 585 912	2	521475	5	1,75
3,3	36	65	2 608 585 913	2	521482	5	1,67
3,5	39	70	2 608 585 914	2	521499	5	1,53
3,8	43	75	2 608 585 915	2	521505	5	2,26
4,0	43	75	2 608 585 916	2	521512	5	1,87
1'li paket							
4,1	43	75	2 608 585 917	1	521529	5	1,20
4,2	43	75	2 608 585 918	1	521536	5	1,01
4,3	47	80	2 608 585 919	1	521543	5	1,20
4,5	47	80	2 608 585 920	1	521550	5	1,03
4,8	52	86	2 608 585 921	1	521567	5	1,36
5,0	52	86	2 608 585 922	1	521574	5	1,17
5,1	52	86	2 608 585 923	1	521581	5	1,21
5,2	52	86	2 608 585 924	1	521598	5	1,21
5,5	57	93	2 608 585 925	1	521604	5	1,45
6,0	57	93	2 608 585 926	1	521611	5	1,53
6,5	63	101	2 608 585 927	1	521628	5	1,87
6,8	69	109	2 608 585 928	1	521635	5	2,46
7,0	69	109	2 608 585 929	1	521642	5	2,23
7,5	69	109	2 608 585 930	1	521659	5	2,54
7,8	75	117	2 608 585 931	1	521666	5	3,34
8,0	75	117	2 608 585 932	1	521673	5	2,79
8,5	75	117	2 608 585 933	1	521680	5	3,20
9,0	81	125	2 608 585 934	1	521697	5	3,57
9,5	81	125	2 608 585 935	1	521703	5	4,07
10,0	87	133	2 608 585 936	1	521710	5	4,38
10,5	87	133	2 608 585 937	1	521727	5	5,11
11,0	94	142	2 608 585 938	1	521734	5	5,94
11,5	94	142	2 608 585 939	1	521741	5	6,26
12,0	101	151	2 608 585 940	1	521758	5	6,90
12,5	101	151	2 608 585 941	1	521765	5	7,46
13,0	101	151	2 608 585 942	1	521772	5	7,97

Metal matkap ucu HSS-Co, DIN 338 (Altın Seri)



- ▶ Çekme mukavemeti 1000 N/mm²'ye kadar olan alaşımlı ve alaşımsız çelik, paslanmaz çelik V2A/V4A, dökme demir, çelik döküm, aside ve ısıya karşı dayanıklı çelikler için uygundur
- ▶ Isı ve aşınma dayanımları ile öne çıkan hassas delme uçları
- ▶ Delme sehalarında veya sütunlu matkaplarda kullanım için

Paslanmaz çelikte delme için sütunlu matkap ve soğutma sıvısı kullanınız

Metal matkap ucu HSS-Co, DIN 338 (Altın Seri)



- ▶ Spiral matkap uçlar DIN 338'e göre, alaşımlı, yüksek performanslı hızlı çelikten yapılmıştır, kobalt miktarı % 5
- ▶ Sağdan kesicili spiral matkap ucu Tip N, delme ucu 135°, DIN 1412 C'ye göre çapraz perdahlama, çap toleransı h 8



D ucu

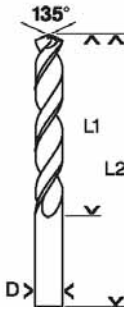

Çap (D) mm	Çalışma uzunluğu (L1) mm	Toplam uzunluk (L2) mm	Sipariş numarası	Ambalaj içeriği	EAN kodu 3765140...	Minimum Sipariş Adedi	Fiyat €
10'lu Ekonomik paketler							
10'lu paket							
1,0	12	34	2 608 585 872	10	521079	1	12,01
1,5	18	40	2 608 585 873	10	521086	1	8,68
2,0	24	49	2 608 585 874	10	521093	1	8,49
2,5	30	57	2 608 585 875	10	521109	1	8,68
2,8	33	61	2 608 588 088	10	6949509208729	1	11,83
3,0	33	61	2 608 585 876	10	521116	1	9,35
3,2	36	65	2 608 585 877	10	521123	1	11,83
3,3	36	65	2 608 585 878	10	521130	1	11,52
3,4	39	70	2 608 588 089	10	6949509208736	1	13,33
3,5	39	70	2 608 585 879	10	521147	1	10,84
3,6	39	70	2 608 588 090	10	6949509208743	1	13,33
3,7	39	70	2 608 588 091	10	6949509208750	1	15,35
3,8	43	75	2 608 588 092	10	6949509208767	1	15,35
4,0	43	75	2 608 585 880	10	521154	1	13,01
4,1	43	75	2 608 585 881	10	521161	1	16,18
4,2	43	75	2 608 585 882	10	521178	1	14,01
4,3	47	80	2 608 588 093	10	6949509208774	1	16,18
4,4	47	80	2 608 588 094	10	6949509208781	1	16,18
4,5	47	80	2 608 585 883	10	521185	1	14,66
4,8	52	86	2 608 585 884	10	521192	1	18,34
5,0	52	86	2 608 585 885	10	521208	1	16,68
5,1	52	86	2 608 585 886	10	521215	1	16,49
5,2	52	86	2 608 585 887	10	521222	1	16,49
5,3	52	86	2 608 588 095	10	6949509208798	1	19,19
5,5	57	93	2 608 585 888	10	521239	1	20,35
6,0	57	93	2 608 585 889	10	521246	1	21,68
6,2	63	101	2 608 588 096	10	6949509208804	1	29,01
6,5	63	101	2 608 585 890	10	521253	1	26,67
6,7	63	101	2 608 588 097	10	6949509208811	1	32,33
6,8	69	109	2 608 585 891	10	521260	1	33,70
7,0	69	109	2 608 585 892	10	521277	1	32,01
7,2	69	109	2 608 588 098	10	6949509208828	1	41,34
7,5	69	109	2 608 585 893	10	521284	1	36,18
7,8	75	117	2 608 588 099	10	6949509208835	1	45,52

Metal matkap ucu HSS-Co, DIN 338 (Altın Seri)

Çap (D) mm	Çalışma uzunluğu (L1) mm	Toplam uzunluk (L2) mm	Sipariş numarası	Ambalaj içeriği	EAN kodu 3165140...	Minimum Sipariş Adedi	Fiyat €
5'li paket							
8,0	75	117	2 608 585 894	5	521291	1	19,42
8,2	75	117	2 608 588 100	5	6949509208842	1	25,25
8,5	75	117	2 608 585 895	5	521307	1	22,60
8,8	81	125	2 608 588 101	5	6949509208859	1	32,19
9,0	81	125	2 608 585 896	5	521314	1	25,36
9,5	81	125	2 608 585 897	5	521321	1	28,77
9,8	87	133	2 608 588 102	5	6949509208866	1	37,94
9,9	87	133	2 608 588 103	5	6949509208873	1	37,94
10,0	87	133	2 608 585 898	5	521338	1	29,18
10,2	87	133	2 608 585 899	5	521345	1	38,22
10,5	87	133	2 608 585 900	5	521352	1	33,89
11,0	94	142	2 608 585 901	5	521369	1	42,03
11,5	94	142	2 608 585 902	5	521376	1	44,27
12,0	101	151	2 608 585 903	5	521383	1	48,95
12,5	101	151	2 608 585 904	5	521390	1	52,77
13,0	101	151	2 608 585 905	5	521406	1	56,29
1'li paket							
1,0	12	34	2 608 585 838	1	520737	5	1,34
1,5	18	40	2 608 585 839	1	520744	5	0,99
2,0	29	49	2 608 585 840	1	520751	5	0,95
2,5	30	57	2 608 585 841	1	520768	5	0,99
3,0	33	61	2 608 585 842	1	520775	5	1,03
3,2	36	65	2 608 585 843	1	520782	5	1,33
3,3	36	65	2 608 585 844	1	520799	5	1,28
3,5	39	70	2 608 585 845	1	520805	5	1,20
4,0	43	75	2 608 585 846	1	520812	5	1,45
4,1	43	75	2 608 585 847	1	520829	5	1,79
4,2	43	75	2 608 585 848	1	520836	5	1,56
4,5	47	80	2 608 585 849	1	520843	5	1,62
4,8	52	86	2 608 585 850	1	520850	5	2,05
5,0	52	86	2 608 585 851	1	520867	5	1,84
5,1	52	86	2 608 585 852	1	520874	1	1,82
5,2	52	86	2 608 585 853	1	520881	1	1,82
5,5	57	93	2 608 585 854	1	520898	1	2,26
6,0	57	93	2 608 585 855	1	520904	1	2,42
6,5	63	101	2 608 585 856	1	520911	1	2,97
6,8	69	109	2 608 585 857	1	520928	1	3,73
7,0	69	109	2 608 585 858	1	520935	1	3,56
7,5	69	109	2 608 585 859	1	520942	1	4,01
8,0	75	117	2 608 585 860	1	520959	1	4,34
8,5	75	117	2 608 585 861	1	520966	1	5,01
9,0	81	125	2 608 585 862	1	520973	1	5,65
9,5	81	125	2 608 585 863	1	520980	1	6,39
10,0	87	133	2 608 585 864	1	520997	1	6,88
10,2	87	133	2 608 585 865	1	521000	1	9,01
10,5	87	133	2 608 585 866	1	521017	1	7,98
11,0	94	142	2 608 585 867	1	521024	1	9,35
11,5	94	142	2 608 585 868	1	521031	1	9,84
12,0	101	151	2 608 585 869	1	521048	1	10,87
12,5	101	151	2 608 585 870	1	521055	1	11,70
13,0	101	151	2 608 585 871	1	521062	1	12,51

Metal matkap ucu HSS-TiN, DIN 338 (Titanyum)



- ▶ Çekme mukavemeti 900 N/mm²'ye kadar olan alaşımlı ve alaşımsız çelik için uygundur. Dövülebilir dökme demir, sinterli demir, nikel gümüş çinko alaşımı, bakır, bronz ve pleksiglas gibi sert plastikler.
- ▶ Çapraz perdahlama yapılmamış, 118°'lik delme ucu kafasına sahip benzer matkap uçlarına göre % 40 daha hızlı delme performansı sağlamaktadır

Pleksiglasta minimum sürtünme tortusu ve soğutma sıvısı ile delme

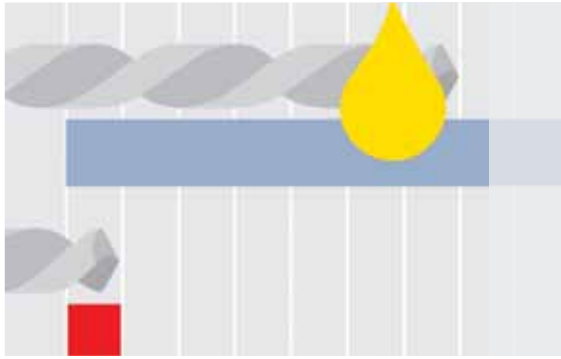

- ▶ **Doğru soğutma yöntemi ile altı kat daha uzun dayanım süresi**
- ▶ Sürtünme tortusunu etkin biçimde azaltan titan-nitrit kaplama sayesinde mümkün olan en düşük sürtünme
- ▶ **Uyarı:** Alüminyumda kullanmayınız. Sadece soğutma sıvısı ile çalışınız

Metal matkap ucu HSS-TiN, DIN 338 (Titanyum)



- ▶ DIN 338'e göre yüksek performanslı hız çeliğinden yapılan spiral matkap uçları
- ▶ Sağdan kesicili spiral matkap ucu Tip N, delme ucu 135°, DIN 1412 C'ye göre çapraz perdahlama, çap toleransı h 8



A ucu

Çap (D) mm	Çalışma uzunluğu (L1) mm	Toplam uzunluk (L2) mm	Sipariş numarası	Ambalaj içeriği	EAN kodu 31 65 140...	Minimum Sipariş Adedi	Fiyat €
1'li paket							
1,0	12	34	2 608 596 661	1	060769	1	1,34
1,5	18	40	2 608 596 666	1	060776	5	1,21
2,0	24	49	2 608 596 671	1	060783	5	1,34
2,5	30	57	2 608 596 676	1	060790	5	1,34
3,0	33	61	2 608 596 681	1	060806	5	1,42
3,2	36	65	2 608 596 683	1	060813	5	1,58
3,5	39	70	2 608 596 686	1	060820	5	1,52
4,0	43	75	2 608 596 691	1	060837	5	1,75
4,5	47	80	2 608 596 696	1	060844	5	2,09
5,0	52	86	2 608 596 701	1	060851	5	2,26
5,5	57	93	2 608 596 706	1	060868	1	2,66
6,0	57	93	2 608 596 711	1	060875	1	2,54
6,5	63	101	2 608 596 716	1	060882	1	4,69
7,0	69	109	2 608 596 721	1	060899	1	5,12
7,5	69	109	2 608 596 726	1	060905	1	5,52
8,0	75	117	2 608 596 731	1	060912	1	5,79
8,5	75	117	2 608 596 736	1	060929	1	6,32
9,0	81	125	2 608 596 741	1	060936	1	6,83
9,5	81	125	2 608 596 746	1	060943	1	7,56
10,0	87	133	2 608 596 751	1	060950	1	7,88
11,0	94	142	2 608 596 761	1	060967	1	10,02
12,0	101	151	2 608 596 771	1	060974	1	13,33
13,0	101	151	2 608 596 781	1	060981	1	14,98



Spiral kanallı kademeli matkap uçları



- **Şunlar için ideal:** Örneğin demir harici metaller, çelik sac, plastik veya paslanmaz çelik gibi neredeyse tüm malzemeler
- Ön delme olmadan, ince saclarda çapaksız delme
- Çapak alma ve yuvarlak delikler için, tek bir delici uçla farklı çaplarda delme, mevcut delik çaplarının büyütülmesi
- Daha uzun kullanım ömrü, daha az titreşim ve daha hızlı delme için spiralli kanal
- Her iki spiralde çap işaretlemesi
- Mandrende kaymayı önlemek için 3 yüzeyli şaft
- 3 farklı versiyonda mevcut:
HSS = % 100 kullanım ömrü
HSS-TiN = % 125 kullanım ömrü
HSS-AlTiN = % 150 kullanım ömrü
(soğutma gerekli değil)

Kademeli matkap uçları, altıgen şaft

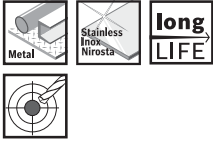













Tipler	Kademe çap mm	Kademe yüksekliği mm	Şaft çap inç	Şaft çap mm	Toplam uzunluk mm	Sipariş numarası	Ambalaj içeriği	EAN kodu 3165140...	Minimum Sipariş Adedi	Fiyat €
Ürün özellikleri										
9 kademe Ø 4-6-8-10-12-14-16-18-20 mm										
HSS	4-20	4	1/4	-	70,5	2 608 597 524	1	107396	1	44,28
HSS-TiN	4-20	4	1/4	-	70,5	2 608 587 433	1	630276	1	50,59
HSS-AlTiN	4-20	4	1/4	-	70,5	2 608 588 070	1	666503	1	54,62

Kademeli matkap uçları, 3 yüzeyli şaft



Tipler	Kademe çap mm	Kademe yüksekliği mm	Şaft çap inç	Şaft çap mm	Toplam uzunluk mm	Sipariş numarası	Ambalaj içeriği	EAN kodu 3165140...	Minimum Sipariş Adedi	Fiyat €
Ürün özellikleri										
5 kademeli Ø 4-6-8-10-12 mm										
HSS	4-12	4	-	6,0	50	2 608 597 518	1	107334	1	22,74
HSS-TiN	4-12	4	-	6,0	50	2 608 587 429	1	630238	1	25,62
HSS-AlTiN	4-12	4	-	6,0	50	2 608 588 064	1	666442	1	29,55

Kademeli matkap uçları, 3 yüzeyle şaft

	Tipler	Kademe çap mm	Kademe yüksekliği mm	Şaft çap inç	Şaft çap mm	Toplam uzunluk mm	Sipariş numarası	Ambalaj içeriği	EAN kodu 3165140...	Minimum Sipariş Adedi	Fiyat €
Ürün özellikleri											
9 kademe Ø 4-5-6-7-8-9-10-11-12 mm											
	HSS	4-12	4	-	6,0	66,5	2 608 587 425	1	630191	1	27,70
	HSS-TiN	4-12	4	-	6,0	66,5	2 608 597 525	1	107402	1	31,82
	HSS-AITiN	4-12	4	-	6,0	66,5	2 608 588 065	1	666459	1	35,93
9 kademe Ø 4-6-8-10-12-14-16-18-20 mm											
	HSS	4-20	4	-	8,0	70,5	2 608 597 519	1	107341	1	49,36
	HSS-TiN	4-20	4	-	8,0	70,5	2 608 597 526	1	107419	1	47,76
	HSS-AITiN	4-20	4	-	8,0	70,5	2 608 588 066	1	666466	1	51,92
13 kademe Ø 6-8-10-12-14-16-18-20-22-24-26-28-30 mm											
	HSS	6-30	4	-	10,0	93,5	2 608 597 520	1	107358	1	58,16
	HSS-TiN	6-30	4	-	10,0	93,5	2 608 587 430	1	630245	1	66,72
	HSS-AITiN	6-30	4	-	10,0	93,5	2 608 588 067	1	666473	1	75,55
12 kademe Ø 6-9-12-15-18-21-24-27-30-33-36-39 mm											
	HSS	6-39	4	-	10,0	93,5	2 608 597 521	1	107365	1	77,44
	HSS-TiN	6-39	4	-	10,0	93,5	2 608 587 431	1	630252	1	89,09
	HSS-AITiN	6-39	4	-	10,0	93,5	2 608 588 068	1	666480	1	100,71

Kademeli matkap uçları, 3 yüzeyle şaft, kablo vidalamaları için

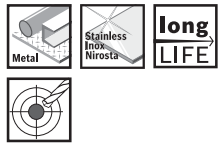



Kablo vidalamaları için dişli çekirdek delikleri:

Ø 6-8,5-10,5-14,5-18,5-23,5-30,5-38,5 mm;
M10x1,5-M12x1,5-M16x1,5-M20x1,5-M25x1,5-M32x1,5-M40x1,5

Kablo vidalamaları için geçiş delikleri:

Ø 6-10,5-12,5-16,5-20,5-25,5-28-32,5-35,5-40,5 mm;
M10x1,5-M12x1,5-M16x1,5-M20x1,5-M25x1,5-M32x1,5-M40x1,5

	HSS	M10-M40	6/4	-	10,0	125,5	2 608 587 427	1	630214	1	96,76
	HSS-TiN	M10-M40	6/4	-	10,0	125,5	2 608 587 434	1	630283	1	111,29
	HSS-AITiN	M10-M40	6/4	-	10,0	125,5	2 608 588 071	1	666510	1	125,76

Kademeli matkap uçları, 3 yüzeyli şaft, kablo vidalamaları için

Tipler	Kademe çap mm	Kademe yüksekliği mm	Şaft çap inç	Şaft çap mm	Toplam uzunluk mm	Sipariş numarası	Ambalaj içeriği	EAN kodu 3165140...	Minimum Sipariş Adedi	Fiyat €
--------	---------------	----------------------	--------------	-------------	-------------------	------------------	-----------------	---------------------	-----------------------	---------

12 kademe Ø 6-9-12,5-15,2-18,6-20,4-22,5-26-28,3-30,5-34-37;
PG7-PG9-PG11-PG13,5-PG16-PG21-PG29



Ürün özellikleri	Tipler	Kademe çap mm	Kademe yüksekliği mm	Şaft çap inç	Şaft çap mm	Toplam uzunluk mm	Sipariş numarası	Ambalaj içeriği	EAN kodu 3165140...	Minimum Sipariş Adedi	Fiyat €
HSS	6-37	4	-	10,0	93	2 608 587 428	1	630221	1	77,44	
HSS-TiN	6-37	4	-	10,0	93	2 608 587 435	1	630290	1	89,09	
HSS-AiTIN	6-37	4	-	10,0	93	2 608 588 072	1	666527	1	100,71	

Kademeli matkap ucu seti, 3 yüzeyli şaft



3 parçalı kademeli matkap ucu seti
Ø 4-12 mm (9 kademe), 4-20 mm (9 kademe), 6-30 mm (13 kademe)

HSS	4-12	4	-	6,0	66,5	2 608 587 426	3	630207	1	111,08
	4-20	4		8,0	70,5					
	6-30	4		10,0	93,5					



HSS-TiN	4-12	4	-	6,0	66,5	2 608 587 432	3	630269	1	124,41
	4-20	4		8,0	70,5					
	6-30	4		10,0	93,5					



HSS-AiTIN	4-12	4	-	6,0	66,5	2 608 588 069	3	666497	1	139,66
	4-20	4		8,0	70,5					
	6-30	4		10,0	93,5					

Ahşap matkap uçları

Ahşap ve levha malzemeler	Ahşap matkap ucu	Yılan matkap ucu	Matkap freze ucu	Sert metal matkap ucu	Menteseli deliği matkap ucu	Multi Construction çok amaçlı matkap ucu	İzolasyon/Kalıp matkap ucu	Yassı freze matkap ucu
Yumuşak ahşap	●	●	●	●		●	●	●
Sert ahşap	●	●	●	●	●	●	●	●
Tropikal ahşaplar	●	●	●	●	●	●		
Kontrplak	●	●	●	●	●	●	●	●
Kaplanmış sunta	●		●	●		●		●
Laminat ve elyafli plaka	●			●	●	●	●	●
Formika	●			●	●	●		
Formika	●			●	●	●		
Çimento katkıli sunta				●	●	●		
Alçıpan						●	●	●
Yanmaz taş yünü plakaları						●	●	●
Gözenekli beton						●	●	●
Termoplast				●	●	●		
Duroplast	●			●	●	●		
Sert köpüklü malzemeler	●			●	●	●	●	●

Spiralli ahşap matkap uçları



► Tüm spiralli ahşap matkap uçları, Bosch'un yüksek fabrika standardına göre imal edilmiştir

Çap (D) mm	Çalışma uzunluğu (L ₁) mm	Toplam uzunluk (L ₂) mm	Giriş şaftı mm	Sipariş numarası	Ambalaj içeriği	EAN kodu 3165140...	Minimum Sipariş Adedi	Fiyat €
------------	---------------------------------------	-------------------------------------	----------------	------------------	-----------------	---------------------	-----------------------	---------

Standart spiralli ahşap matkap uçları

Sert ve yumuşak ahşaplar için uygun.

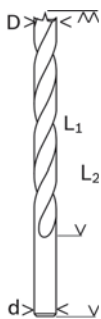

3	33	61	3	2 608 596 300	1	059060	5	1,05
4	43	75	4	2 608 596 301	1	059077	5	1,12
5	52	86	5	2 608 596 302	1	059084	5	1,18
6	57	93	6	2 608 596 303	1	059091	5	1,38
7	69	109	7	2 608 596 304	1	059107	5	1,50
8	75	117	8	2 608 596 305	1	059114	5	1,52
9	80	120	9	2 608 596 306	1	059121	5	1,53
10	80	120	10	2 608 596 307	1	059138	5	2,09
11	89	142	10	2 608 596 308	1	059145	5	2,53
12	96	151	10	2 608 596 309	1	059152	5	2,53
13	96	151	10	2 608 596 310	1	059169	1	3,15
14	96	151	10	2 608 596 311	1	059176	1	3,36
15	100	160	10	2 608 596 312	1	059183	1	4,85
16	100	160	10	2 608 596 313	1	059190	1	5,95
18	130	180	10	2 608 597 202	1	099684	1	11,26
20	140	200	10	2 608 597 203	1	099691	1	12,36
22	140	210	13	2 608 597 204	1	099707	1	14,24
24	140	215	13	2 608 597 205	1	099714	1	15,62
26	140	215	13	2 608 597 206	1	099721	1	15,97
28	140	220	13	2 608 597 207	1	099738	1	16,94
30	145	220	13	2 608 597 208	1	099745	1	18,06

90° havşa uçlu, spiralli ahşap matkap uçları

► Sert ve yumuşak ahşap, kaplamalı ve kaplamasız suntalar, kontrplak için uygun



Çap (D) mm	Diş çapı mm	Sipariş numarası	Ambalaj içeriği	EAN kodu 3165140...	Minimum Sipariş Adedi	Fiyat €
Standart paketler						
3	16	2 608 595 345	1	323666	1	6,21
4	16	2 608 596 391	1	059978	1	12,34
5	16	2 608 596 392	1	059985	1	12,34
6	16	2 608 596 393	1	059992	1	12,62
7	16	2 608 596 394	1	060004	1	12,62
8	20	2 608 596 395	1	060011	1	12,84
10	20	2 608 596 396	1	060028	1	12,84
12	20	2 608 596 397	1	060035	1	13,03

Menteşe açma uçları

► Sert ve yumuşak ahşap ve cilalı ahşaplar için uygun

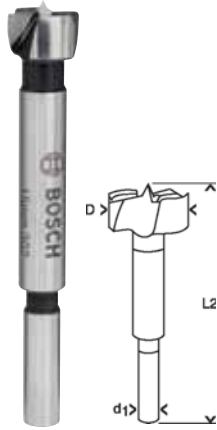

Çap (D) mm	Diş çapı mm	Saft çapı (d) mm	Sipariş numarası	Ambalaj içeriği	EAN kodu 3165140...	Minimum Sipariş Adedi	Fiyat €
Standart paketler							
10	90	8	2 608 596 971	1	076043	1	6,26
12	90	8	2 608 597 101	1	097918	1	7,20
14	90	8	2 608 597 102	1	097925	1	7,64
15	90	8	2 608 596 972	1	076050	1	8,01
16	90	8	2 608 597 104	1	097949	1	8,58
18	90	8	2 608 597 105	1	097956	1	8,73
20	90	8	2 608 596 973	1	076067	1	9,17
22	90	8	2 608 597 107	1	097970	1	9,60
24	90	8	2 608 597 108	1	097987	1	10,67
25	90	8	2 608 596 974	1	076074	1	10,67
26	90	8	2 608 596 975	1	076081	1	11,26
27	90	8	2 608 597 111	1	098014	1	11,82
28	90	8	2 608 597 112	1	098021	1	11,84
30	90	8	2 608 596 976	1	076098	1	12,62
32	90	10	2 608 597 114	1	098045	1	14,18
34	90	10	2 608 597 115	1	098052	1	14,18
35	90	10	2 608 596 977	1	076104	1	14,80
36	90	10	2 608 597 117	1	098076	1	17,14
38	90	10	2 608 597 118	1	098083	1	17,24
40	90	10	2 608 596 978	1	076111	1	17,33
45	90	10	2 608 597 120	1	098106	1	17,76
50	90	10	2 608 597 121	1	098113	1	18,48

5 parçalı menteşe açma ucu seti

15							
20							
25	90		2 607 018 395	5	098120	1	49,69
30							
35							



Yılan matkap ucu, altıgen shaft



► Tüm yumuşak ve sert ahşaplar, hatta ıslak ahşap için

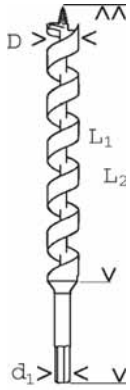

Çap (D) mm	Çalışma uzunluğu (L1) mm	Toplam uzunluk (L2) mm	Anahtar ağızı (mm)	Anahtar ağızı (inç)	Sipariş numarası	Ambalaj içeriği	EAN kodu 3165140...	Minimum Sipariş Adedi	Fiyat €
6	160	235	4,8	3/16	2 608 597 622	1	183314	1	5,58
8	160	235	6,35	1/4	2 608 597 623	1	183321	1	6,31
10	160	235	6,35	1/4	2 608 597 624	1	183338	1	7,34
11	160	235	6,35	1/4	2 608 597 625	1	183345	1	7,56
12	160	235	6,35	1/4	2 608 597 626	1	183352	1	7,85
13	160	235	7,9	5/16	2 608 597 627	1	183369	1	9,02
14	160	235	11,1	7/16	2 608 597 628	1	183376	1	9,52
15	160	235	11,1	7/16	2 608 597 629	1	183383	1	10,21
16	160	235	11,1	7/16	2 608 597 630	1	183390	1	10,48
18	160	235	11,1	7/16	2 608 597 631	1	183406	1	11,56
20	160	235	11,1	7/16	2 608 597 632	1	183413	1	13,03
22	160	235	11,1	7/16	2 608 597 633	1	183420	1	14,65
24	160	235	11,1	7/16	2 608 597 634	1	183437	1	16,35
25	160	235	11,1	7/16	2 608 597 635	1	183444	1	17,69
26	160	235	11,1	7/16	2 608 597 636	1	183451	1	19,07
28	160	235	11,1	7/16	2 608 597 637	1	183468	1	21,23
30	160	235	11,1	7/16	2 608 597 638	1	183475	1	22,88
32	160	235	11,1	7/16	2 608 597 639	1	183482	1	25,46
8	360	450	6,35	1/4	2 608 597 640	1	183499	1	7,89
10	360	450	6,35	1/4	2 608 597 641	1	183505	1	8,21
12	360	450	6,35	1/4	2 608 597 642	1	183512	1	9,37
14	360	450	11,1	7/16	2 608 597 643	1	183529	1	10,48
16	360	450	11,1	7/16	2 608 597 644	1	183536	1	12,72
18	360	450	11,1	7/16	2 608 597 645	1	183543	1	13,54
20	360	450	11,1	7/16	2 608 597 646	1	183550	1	15,18
22	360	450	11,1	7/16	2 608 597 647	1	183567	1	16,87
24	360	450	11,1	7/16	2 608 597 648	1	183574	1	19,70
25	360	450	11,1	7/16	2 608 585 730	1	505925	1	22,06
26	360	450	11,1	7/16	2 608 597 649	1	183581	1	24,20
28	360	450	11,1	7/16	2 608 597 650	1	183598	1	26,23
30	360	450	11,1	7/16	2 608 597 651	1	183604	1	28,57
32	360	450	11,1	7/16	2 608 597 652	1	183611	1	32,69
10	470	600	7,9	5/16	2 608 585 716	1	488860	1	12,15
12	470	600	7,9	5/16	2 608 585 717	1	488877	1	13,54
14	470	600	11,1	7/16	2 608 585 718	1	488884	1	16,35
16	470	600	11,1	7/16	2 608 585 719	1	488891	1	17,69
18	470	600	11,1	7/16	2 608 585 720	1	488907	1	19,91
20	470	600	11,1	7/16	2 608 585 721	1	488914	1	21,87
22	470	600	11,1	7/16	2 608 585 722	1	488921	1	25,32
24	470	600	11,1	7/16	2 608 585 723	1	488938	1	28,65
26	470	600	11,1	7/16	2 608 585 724	1	488945	1	34,33
28	470	600	11,1	7/16	2 608 585 725	1	488952	1	37,14
30	470	600	11,1	7/16	2 608 585 726	1	488969	1	42,53
32	470	600	11,1	7/16	2 608 585 727	1	488976	1	47,57

SelfCut Speed yassı freze matkap uçları

Son derece hızlı ve temiz delme

Olağanüstü fiyat/performans oranı ve delme hassasiyeti: Yılan matkap uçları için uygun maliyetli ve hızlı alternatif

Biçimlendirilmiş uç kısım,
hızlı talaş atımı için



Temiz delikler
temiz ve hassas delme için yeni kesim geometrisi

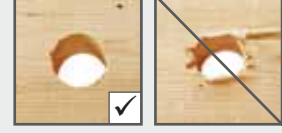

Yenilikçi kendiliğinden içeri çekilen dişli uç,
düşük güç sarfıyla hızlı ve hassas delme için.

Yaprak matkap uçları, Self Cut Speed, 1/4" altıgen şaftlı

**SELF CUT
SPEED**

► Yumuşak ve sert ahşap, hafif yapı malzemeleri ve alçıpan için uygun

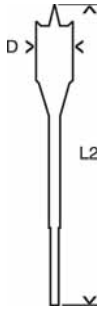

	Çap (D) mm	Toplam uzunluk (L2) mm	Sipariş numarası	Ambalaj içeriği	EAN Kodu 3165140...	Minimum Sipariş Adedi	Fiyat ₺
Kısa uçlar							
	6	152	2 608 595 481	1	352963	5	2,17
	8	152	2 608 595 482	1	352970	5	2,30
	10	152	2 608 595 483	1	352987	5	2,50
	12	152	2 608 595 484	1	352994	5	2,57
	13	152	2 608 595 485	1	353007	5	2,63
	14	152	2 608 595 486	1	353014	5	2,81
	16	152	2 608 595 487	1	353021	5	2,90
	17	152	2 608 595 488	1	353038	5	3,02
	18	152	2 608 595 489	1	353045	5	3,06
	19	152	2 608 595 490	1	353052	5	3,28
	20	152	2 608 595 491	1	353069	5	3,32
	22	152	2 608 595 492	1	353076	5	3,47
	24	152	2 608 595 493	1	353083	5	3,94
	25	152	2 608 595 494	1	353090	5	3,98
	26	152	2 608 595 495	1	353106	5	4,17
	28	152	2 608 595 496	1	353113	5	4,45
	30	152	2 608 595 497	1	353120	5	4,64
	32	152	2 608 595 498	1	353137	5	4,76
	35	152	2 608 595 499	1	353144	5	4,80
	36	152	2 608 595 500	1	353151	5	5,32
	38	152	2 608 595 501	1	353168	5	5,80
	40	152	2 608 595 502	1	353175	5	6,35

Yaprak matkap uçları, Self Cut, 1/4" altıgen shaftlı

**SELF CUT
SPEED**

► Yumuşak ve sert ahşap, hafif yapı malzemeleri ve alçıpan için uygun



	Çap (D) mm	Toplam uzunluk (L2) mm	Sipariş numarası	Ambalaj içeriği	EAN kodu 3 765 140...	Minimum Sipariş Adedi	Fiyat €
Uzun uçlar							
	6	400	2 608 595 400	1	346238	1	5,52
	8	400	2 608 595 401	1	346245	1	5,82
	10	400	2 608 595 402	1	346252	1	6,09
	12	400	2 608 595 403	1	346269	1	6,48
	13	400	2 608 595 404	1	346276	1	6,48
	14	400	2 608 595 405	1	346283	1	6,54
	16	400	2 608 595 406	1	346290	1	6,67
	17	400	2 608 595 407	1	346306	1	6,79
	18	400	2 608 595 408	1	346313	1	7,06
	19	400	2 608 595 409	1	346320	1	7,43
	20	400	2 608 595 410	1	346337	1	7,58
	22	400	2 608 595 411	1	346344	1	8,48
	24	400	2 608 595 412	1	346351	1	8,64
	25	400	2 608 595 413	1	346368	1	8,70
	26	400	2 608 595 414	1	346375	1	8,70
	28	400	2 608 595 415	1	346382	1	8,92
	30	400	2 608 595 416	1	346399	1	8,92
	32	400	2 608 595 417	1	346405	1	9,52
	35	400	2 608 595 418	1	346412	1	9,68
	36	400	2 608 595 419	1	346429	1	9,72
	38	400	2 608 595 420	1	346436	1	10,13
	40	400	2 608 595 421	1	346443	1	10,77

► Toplam uzunluğu 152 mm olan kısa uçlar için uygundur

Quickchange için uzatma 1/4"							
-	152	2 608 587 520	1	638821	1	11,94	
-	305	2 608 587 521	1	638838	1	19,88	



HEX-9 MultiConstruction

Akülü darbeleri vidalama makineleri ile delme imkanı

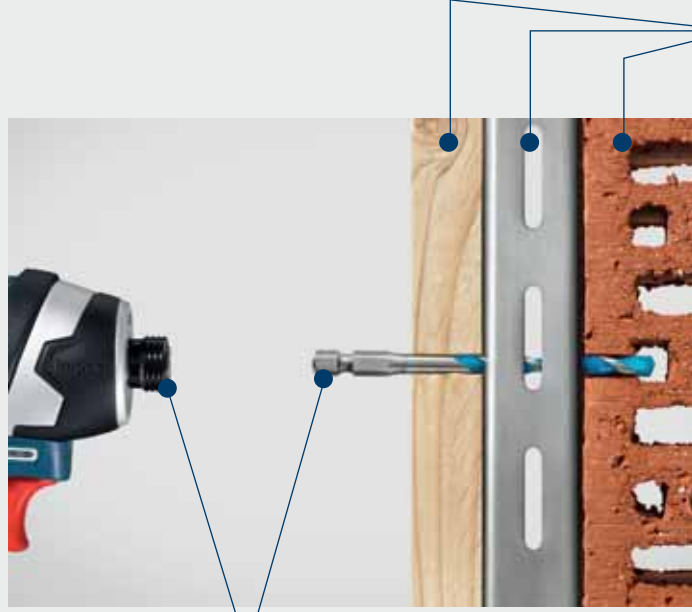

MultiConstruction

(multi malzeme)
ahşap, metal, tuğla vb.
tüm yapı malzemelerinde
çalışma imkanı sağlar

HEX (Altıgen) Şaft sistemi

akülü darbeleri vidalama makineleri ile
delme işlemi yapma imkanı

HEX-9 MultiConstruction (Altıgen şaftlı çok amaçlı matkap ucu)

MULTI CONSTRUCTION ► Şunlar için uygun: İç mekan tadilatında kullanılan tüm malzemeler, örn. beton, duvar, yapı tuğlası, eternit, hafif yapı malzemeleri, çok katmanlı malzemeler, seramik ve fayans, ahşap, plastik, metal saclar, alüminyum



► Altıgen şaftıyla GDR tipi makinalarda çalışmak için uygun



Çap (D) mm	Çalışma uzunluk mm	Toplam uzunluk mm	Sipariş numarası	Ambalaj içeriği	EAN kodu 3765140...	Minimum Sipariş Adedi	Fiyat €
3	45	90	2 607 002 773	1	790567	1	2,58
4	45	90	2 607 002 774	1	790574	1	2,69
5	50	100	2 607 002 775	1	790581	1	2,82
5,5	60	100	2 607 002 776	1	790598	1	3,03
5,5	90	150	2 608 579 836	1	4059952511320	1	3,01
6	60	100	2 607 002 777	1	790604	5	3,22
6	90	150	2 608 579 837	1	4059952511337	5	2,91
6,5	60	100	2 608 579 838	1	4059952511344	1	2,85
7	60	100	2 607 002 778	1	790611	5	3,62
7	90	150	2 608 579 839	1	4059952511351	5	3,03
8	60	100	2 607 002 779	1	790628	5	3,92
10	90	150	2 607 002 780	1	790635	5	4,53
12	90	150	2 608 579 840	1	4059952511368	1	4,24
5-6-8	50-60-60	100	2 608 589 529	3	800259	1	8,89
4-5-6-8-10	45-50-60-60-90	90-100-100-100-150	2 608 589 530	5	800266	1	15,48



HEX-9 Ceramic

Akülü darbeli vidalama makineleri ile fayansta çok temiz delikler

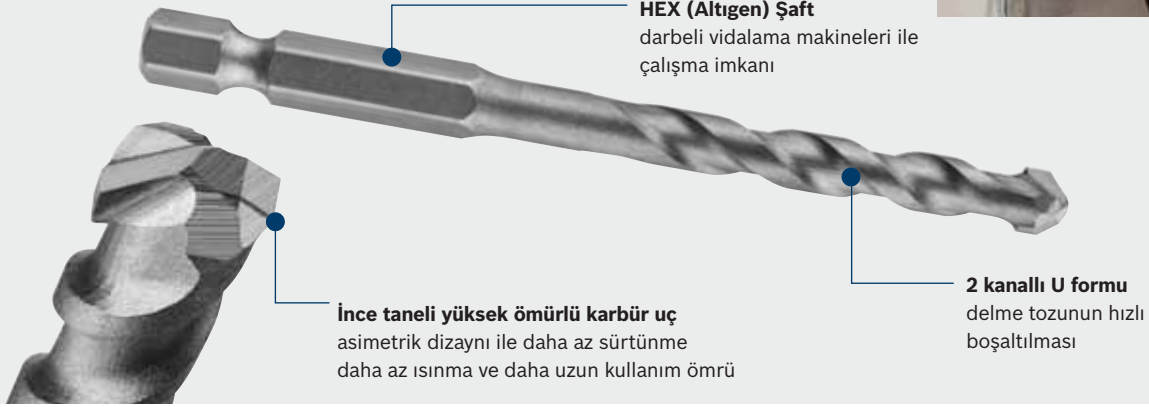

HEX-9 Ceramic (Altıgen şaftlı seramik matkap ucu)



- **Şunlar için uygun:** Tüm yumuşak ile orta sert arası fayanslar, porselen, seramik ve sertleştirilmemiş cam
- Altıgen şaftıyla GDR tipi makinalarda çalışmak için uygun



Çap (D) mm	Çalışma uzunluğu mm	Toplam uzunluk mm	Sipariş numarası	Ambalaj içeriği	EAN kodu 3165140...	Minimum Sipariş Adedi	Fiyat €
3	40	90	2 608 589 519	1	800150	1	4,53
4	40	90	2 608 589 520	1	800167	1	4,53
5	40	90	2 608 589 521	1	800174	1	5,17
5,5	40	90	2 608 589 522	1	800181	1	5,17
6	40	90	2 608 589 523	1	800198	1	5,17
7	40	90	2 608 589 524	1	800204	1	6,48
8	40	90	2 608 589 525	1	800211	1	6,48
10	40	90	2 608 589 526	1	800228	1	7,48
5-6-8	40	90	2 608 589 527	3	800235	1	15,12
4-5-6-8-10	40	90	2 608 589 528	5	800242	1	25,90

HSS altıgen şaftlı spiralli ahşap matkap uçları

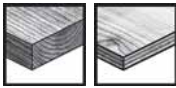

- Sert ve yumuşak ahşap için uygun

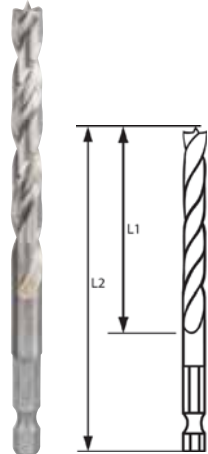

Çap (D) mm	Çalışma uzunluğu (L1) mm	Toplam uzunluk (L2) mm	Sipariş numarası	Ambalaj içeriği	EAN kodu 3165140...	Minimum Sipariş Adedi	Fiyat €
Standart paketler							
2	24	62	2 608 595 518	1	395434	5	2,06
3	33	74	2 608 595 519	1	395441	5	2,32
4	43	88	2 608 595 520	1	395458	5	2,57
5	52	99	2 608 595 521	1	395465	5	2,57
6	63	106	2 608 595 522	1	395472	5	2,80
8	75	117	2 608 595 523	1	395489	5	4,79
10	87	133	2 608 595 524	1	395496	5	6,54
2-3-4-5-6	24-33-43-52-63	62-74-88-99-106	2 608 595 525	5	395502	1	7,47

HSS PointTeQ Altıgen Şaftlı metal matkap uçları

Akülü darbeli vidalama makineleri ile kullanıma uygun tüm standart uygulamalar için hızlı ve güvenilir



Kaydırma yapmayan Şaft Tasarımı

¼" hex şaft yapısı ucun daha iyi kenetlenmesini sağlayarak mandren ile ucun birleştiği noktada kaydırma olmamasını sağlar.



Universal Kullanım

Matkap ve Akülü darbeli delme makinelerinde universal kullanıma olanak sağlar



Hızlı ve Kolay Başlangıç

Kendinden merkezlemeli PoinTeQ uç tasarımı delme işlemine hızlı ve verimli bir başlangıç sağlar

Hızlı talaş atma

Siyah-Oksit kaplı kanalları hızlı talaş atımını destekler

1/4" altıgen şaftlı HSS PointTeQ metal matkap uçları



▶ Altıgen şaftıyla akülü darbeli vidalama makineleriyle kullanıma uygun

Çap (D) mm	Çalışma uzunluğu (L1) mm	Toplam uzunluk (L2) mm	Sipariş numarası	Ambalaj içeriği	EAN kodu 3165140...	Minimum Sipariş Adedi	Fiyat €
10'lu paket							
2.0	24	60	2 608 577 540	10	231550	1	11,94
3.0	33	72	2 608 577 541	10	231567	1	11,94
3.5	39	79	2 608 577 542	10	231574	1	13,19
4.0	43	83	2 608 577 543	10	231581	1	13,84
4.2	43	83	2 608 577 544	10	231598	1	14,47
5.0	52	91	2 608 577 545	10	231604	1	15,82
6.0	57	98	2 608 577 546	10	231611	1	19,18
5'li paket							
8.0	75	117	2 608 577 547	5	231628	1	13,22
10.0	87	133	2 608 577 548	5	231635	1	18,87
12.0	101	151	2 608 577 549	5	231642	1	28,79
1'li paket							
2.0	24	60	2 608 577 517	1	231321	5	1,87
2.5	30	69	2 608 577 518	1	231338	5	1,78
3.0	33	72	2 608 577 519	1	231345	5	1,84
3.2	36	75	2 608 577 520	1	231352	5	1,90
3.3	36	75	2 608 577 521	1	231369	5	2,08
3.5	39	79	2 608 577 522	1	231376	5	1,96
4.0	43	83	2 608 577 523	1	231383	5	1,95
4.2	43	83	2 608 577 524	1	231390	5	1,99
4.5	47	87	2 608 577 525	1	231406	5	2,06
5.0	52	91	2 608 577 526	1	231413	5	2,17
5.5	57	98	2 608 577 527	1	231420	5	4,27
6.0	57	98	2 608 577 528	1	231437	5	3,84
6.5	63	107	2 608 577 529	1	231444	5	4,00
6.8	69	109	2 608 577 530	1	231451	5	5,16
7.0	69	109	2 608 577 531	1	231468	5	3,84
7.5	69	109	2 608 577 532	1	231475	5	3,78
8.0	75	117	2 608 577 533	1	231482	5	3,39
8.5	75	117	2 608 577 534	1	231499	5	4,04
9.0	81	125	2 608 577 535	1	231505	5	4,30
9.5	81	125	2 608 577 536	1	231512	5	4,77
10.0	87	133	2 608 577 537	1	231529	5	4,83
11.0	94	142	2 608 577 538	1	231536	5	6,28
12.0	101	151	2 608 577 539	1	231543	5	5,96



5 parça ve 9 parça set versiyonları için fiyat listesinin sonundaki ekonomik ürünler bölümüne bakabilirsiniz.

Impact Control HSS metal matkap ucu



Akülü darbeleri vidalama makineleri ile kullanıma uygun altıgen şaftlı metal matkap uçları

2 parçalı lehimleme ile güçlendirilmiş gövde mükemmel dayanıklılık



135°'lik merkezleme ucu hızlı başlangıç ve kusursuz merkezleme

Özel işlenmiş kanal yapısı daha hızlı toz atma

HEX (Altıgen) Şaft
darbeleri vidalama makineleri ile çalışma imkanı ve mandrene mükemmel sabitleme

1/4" altıgen şaftlı Impact Control HSS metal matkap uçları



▶ Altıgen şaftıyla akülü darbeleri vidalama makineleriyle kullanıma uygun

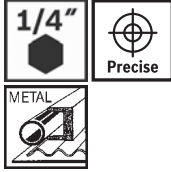





Çap (D) mm	Çalışma uzunluğu (L1) mm	Toplam uzunluk (L2) mm	Sipariş numarası	Ambalaj içeriği	EAN kodu 3165140...	Minimum Sipariş Adedi	Fiyat €
------------	--------------------------	------------------------	------------------	-----------------	---------------------	-----------------------	---------

1'li paket

2,0	24	60	2 608 577 045	1	858731	5	2,55
2,5	30	69	2 608 577 047	1	858755	5	2,39
3,0	33	72	2 608 577 048	1	858786	5	2,55
3,2	36	75	2 608 577 049	1	858762	5	2,60
3,3	36	75	2 608 577 050	1	858779	5	2,67
3,5	39	79	2 608 577 051	1	858793	5	2,78
4,0	43	83	2 608 577 052	1	858809	5	2,88
4,2	43	83	2 608 577 054	1	858823	5	3,07
4,5	47	87	2 608 577 055	1	858830	5	3,17
5,0	52	91	2 608 577 056	1	858847	5	3,14
5,5	57	98	2 608 577 057	1	858854	5	3,58
6,0	57	98	2 608 577 058	1	858861	5	3,45
6,5	63	104	2 608 577 059	1	858878	5	3,99
6,8	69	109	2 608 577 149	1	883603	5	4,66
7,0	69	109	2 608 577 060	1	858885	5	4,66
7,5	69	109	2 608 577 128	1	872157	5	4,80
8,0	75	117	2 608 577 061	1	858892	5	4,89
8,5	75	117	2 608 577 129	1	872164	5	5,30
9,0	81	125	2 608 577 062	1	858908	5	6,24
9,5	81	125	2 608 577 130	1	872171	5	6,52
10,0	87	133	2 608 577 063	1	858915	5	7,08
11,0	94	142	2 608 577 064	1	858922	5	9,31
12,0	101	151	2 608 577 065	1	858939	5	11,45



Silindirik şaftlı beton matkap uçları

Yeni ürün Eski ürün	CYL-1 Impact	CYL-3 Silver Percussion	CYL-5 Blue Granite Turbo	CYL-9 MultiConstruction	CYL-9 Ceramic
					
Kullanım ömrü	•	•••	••••	•••	•••
Hız	••	•••	•••••	•••••	•••
Matkap tozu taşıma	•••	•••	•••••	••••	•••
Uç			activeteq	Merkezleme ucu	Merkezleme ucu
			Elmasla taşlanmış kesici kenarlar	Elmasla taşlanmış kesici kenarlar	Güçlendirilmiş kafa
Kesme	2 kesici	2 kesici	2 kesici	2 kesici	2 kesici
Sert metal		Uzun ömürlü sert metal	Çok ince kum büyüklüğüne sahip uzun ömürlü sert metal	Çok ince kum büyüklüğüne sahip uzun ömürlü sert metal	Uzun ömürlü sert metal
	Standart sert metal				
Spiral			2 spiralli Vario tasarım	4 spiralli Dura tasarım	
	2 spiralli U formu	2 spiralli U formu			



•/•• = iyi

•••/••••• = daha iyi

••••• = en iyi

CYL-5**% 20 daha hızlı delme**

activetec
Betonda etkin delme için aktif merkezleme ucu



2 kesici
Standard

Çok ince tane büyüklüğüne sahip uzun ömürlü karbür
Ekstra uzun kullanım ömrü/ maksimum mukavemet

Elmasla taşlanmış kesici kenarlar
Betonu daha hızlı delmek için



Yeni Power-Grip sistemi makine gücünün % 100 oranında delici uca aktarılmasını sağlar

2 spiralli Vario tasarım
Hızlı delme için daha az sürtünme ve delme tozunu matkaptan daha hızlı atma

Beton matkap ucu CYL-5**CYL-5**

Blue Granite



long
LIFE

fast
DRILL

100%
PowerTransfer

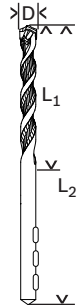

- **Şunlar için uygun:** Granit, beton, duvar, kireçli kum taşı, doğal ve yapay taşta delik açma
- Dayanıklı, yüksek performanslı matkap uçları, ISO 5468'e göre, tüm darbeli matkaplar için
- Dübel delikleri için ideal
- Matkap ucu rengi: Mavi, parlak bilenmiş

Standart paketler	Çap (D) mm	Çalışma uzunluğu (L1) mm	Toplam uzunluk (L2) mm	Sipariş numarası	Ambalaj içeriği	EAN kodu 3165140...	Minimum Sipariş Adedi	Fiyat €
1'li paket	3	50	90	2 608 588 136	1	690270	5	2,21
	4	50	90	2 608 588 138	1	690294	5	2,21
	5	50	100	2 608 588 140	1	690317	5	2,51
	5	100	150	2 608 588 141	1	690324	5	4,11
	6	50	100	2 608 588 144	1	690355	5	2,66
	6	100	150	2 608 588 145	1	690362	5	4,18
	7	50	100	2 608 588 149	1	690409	5	4,00
	7	100	150	2 608 588 150	1	690416	1	4,18
	8	50	100	2 608 588 151	1	690423	5	4,18
	8	100	150	2 608 588 152	1	690430	5	4,18
	8	200	250	2 608 588 153	1	690447	5	7,19
	10	100	150	2 608 588 155	1	690454	5	4,18
	10	200	250	2 608 588 156	1	690461	1	8,73
	12	90	150	2 608 588 157	1	690478	1	6,10
	12	190	250	2 608 588 158	1	690485	1	10,51
	14	90	150	2 608 588 159	1	690492	1	11,17
	16	140	200	2 608 588 161	1	690515	1	14,47
	18	140	200	2 608 588 162	1	690522	1	19,36
	20	140	200	2 608 588 163	1	690539	1	22,76
	5-6-8	50	100	2 608 588 164	3	690546	1	7,19

CYL-3

Betonda uzun ömür

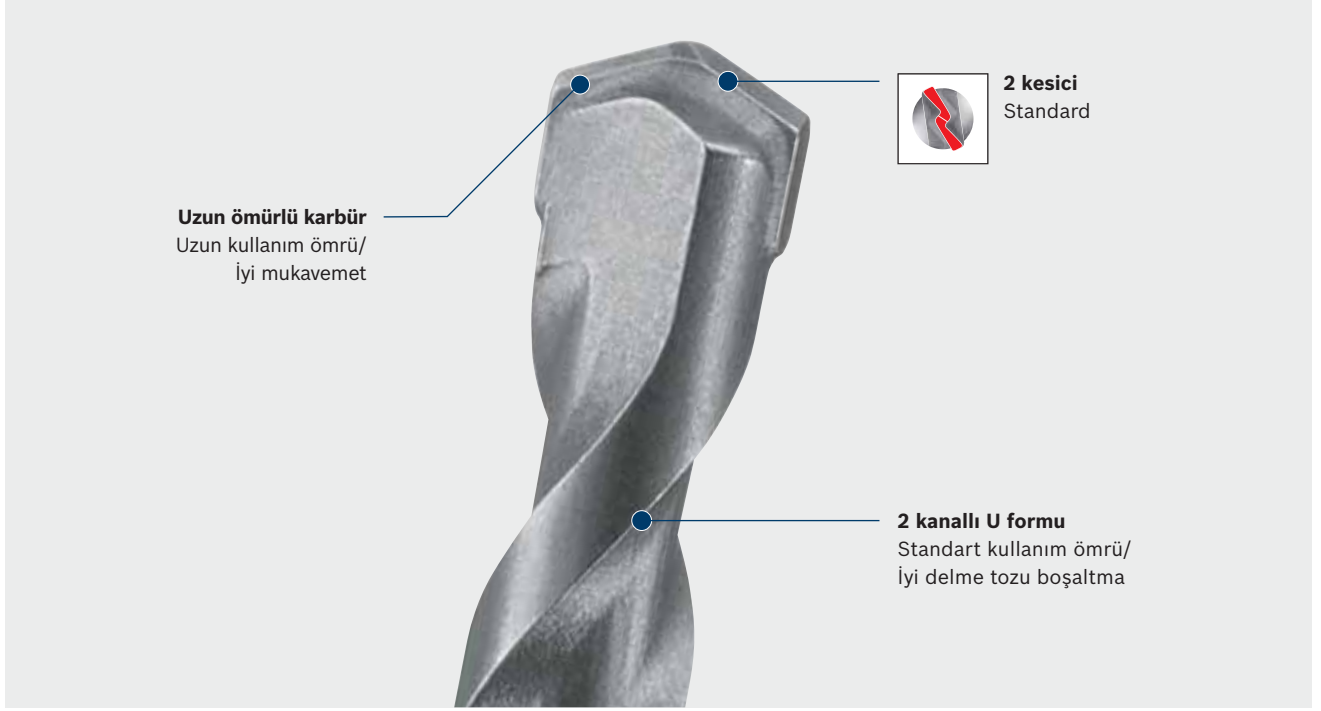

Beton matkap ucu CYL-3

CYL-3

SILVER PERCUSSION**long fast**
LIFE DRILL

- **Şunlar için uygun:** Beton, duvar, kireçli kum taşında delik açma
- Dayanıklı, yüksek performanslı matkap uçları, ISO 5468'e göre, tüm darbeli matkaplar için
- Dübел delikleri için ideal
- Matkap ucu rengi: Gümüş gri, kumlanmış

Çap (D) mm	Çalışma uzunluğu (L1) mm	Toplam uzunluk (L2) mm	Sipariş numarası	Ambalaj içeriği	EAN kodu 3165140...	Minimum Sipariş Adedi	Fiyat €
10'lu Ekonomik paketler							
4	40	75	2 608 597 713	10	187251	1	10,49
5	50	85	2 608 597 715	10	187275	1	11,73
6	60	100	2 608 597 716	10	187282	1	11,73
7	60	100	2 608 597 718	10	187305	1	19,39
8	80	120	2 608 597 719	10	187312	1	20,92
10	80	120	2 608 597 720	10	187329	1	20,92
12	90	150	2 608 597 721	10	187336	1	30,47
Standart paketler							
3	40	70	2 608 597 655	1	186674	5	1,35
4	40	75	2 608 597 656	1	186681	5	1,35
5	50	85	2 608 597 658	1	186704	5	1,55
6	60	100	2 608 597 660	1	186728	5	1,55
7	60	100	2 608 597 662	1	186742	5	2,56
8	80	120	2 608 597 663	1	186759	5	2,81
9	80	120	2 608 597 664	1	186766	5	2,81
10	80	120	2 608 597 665	1	186773	5	2,81



Beton matkap ucu CYL-3

CYL-3

SILVER PERCUSSION



Standart paketler	Çap (D) mm	Çalışma uzunluğu (L1) mm	Toplam uzunluk (L2) mm	Sipariş numarası	Ambalaj içeriği	EAN kodu 3165140...	Minimum Sipariş Adedi	Fiyat €
	11	90	150	2 608 597 666	1	186780	5	3,82
	12	90	150	2 608 597 667	1	186797	5	4,08
	13	90	150	2 608 597 668	1	186803	5	5,92
	14	90	150	2 608 597 669	1	186810	5	6,74
	15	100	160	2 608 597 670	1	186827	1	8,57
	16	100	160	2 608 597 671	1	186834	5	8,84
	5	90	150	2 608 597 677	1	186896	5	2,56
	6	90	150	2 608 597 679	1	186919	5	2,56
	7	90	150	2 608 597 681	1	186933	5	5,24
	8	90	150	2 608 597 898	1	212878	5	5,24
	8	150	200	2 608 597 682	1	186940	5	5,32
	10	150	200	2 608 597 683	1	186957	5	5,53
	12	150	200	2 608 597 684	1	186964	5	6,74
	10	250	300	2 608 597 685	1	186971	5	7,25
	12	250	300	2 608 597 686	1	186988	5	8,84
	13	250	300	2 608 597 687	1	186995	5	12,35
	14	250	300	2 608 597 688	1	187008	1	15,17
	6	350	400	2 608 585 634	1	484428	1	7,89
	8	350	400	2 608 597 690	1	187022	1	10,70
	10	350	400	2 608 597 691	1	187039	1	11,17
	12	350	400	2 608 597 692	1	187046	1	13,20
	14	350	400	2 608 597 693	1	187053	1	17,25
	16	350	400	2 608 597 694	1	187060	1	20,36
5-6-8	50-60-80	85-100-120	2 608 597 709	3	187213	1	4,18	

CYL-1 Optimum delme performansı

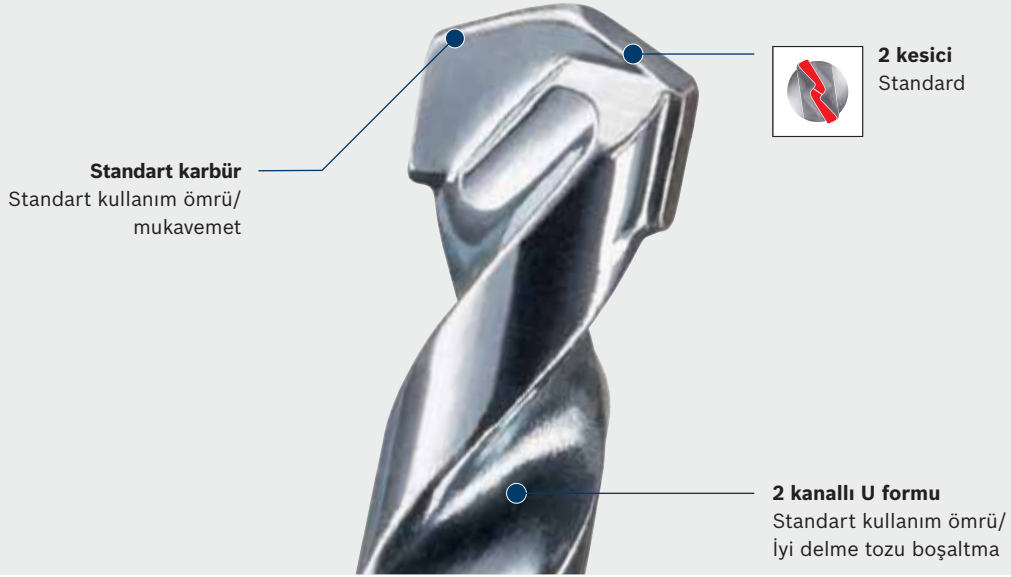

Taş matkap ucu CYL-1

CYL-1

IMPACT

- Şunlar için uygun: Duvar, kireçli kum taşında delik açma
- Sert metalle donatılmış darbeli matkap uçları, ISO 5468'e uygun

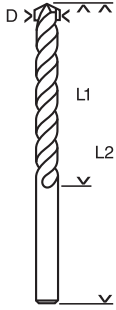

Çap (D) mm	Çalışma uzunluğu (L1) mm	Toplam uzunluk (L2) mm	Sipariş numarası	Ambalaj içeriği	EAN kodu 3165740...	Minimum Sipariş Adedi	Fiyat €
10'lu Ekonomik paketler							
3	30	60	2 608 590 200	10	439503	5	6,91
4	40	75	2 608 590 202	10	439527	5	6,91
5	50	85	2 608 590 205	10	439558	5	6,91
6	60	100	2 608 590 208	10	439589	5	7,46
6	85	150	2 608 590 209	10	439596	5	7,46
7	60	100	2 608 590 211	10	439619	5	8,00
5'li Ekonomik paketler							
8	80	120	2 608 590 212	5	439626	5	4,27
9	80	120	2 608 590 213	5	439633	1	4,27
10	80	120	2 608 590 214	5	439640	5	4,89
10	85	150	2 608 590 215	5	439657	5	5,75
11	85	150	2 608 590 216	5	439664	1	7,10
12	85	150	2 608 590 217	5	439671	5	7,10
13	85	150	2 608 590 219	5	439695	5	8,00
16	85	150	2 608 590 221	5	439718	1	9,47
Standart paketler							
3	30	60	2 608 590 066	1	434799	5	1,05
4	40	75	2 608 590 068	1	434812	5	1,05
5	50	85	2 608 590 071	1	434843	5	1,05
6	60	100	2 608 590 074	1	434874	5	1,17
7	60	100	2 608 590 077	1	434904	5	1,17
8	80	120	2 608 590 078	1	434911	5	1,21
9	80	120	2 608 590 079	1	434928	5	1,21
10	80	120	2 608 590 081	1	434942	5	1,35
11	85	150	2 608 590 083	1	434966	5	2,03
12	85	150	2 608 590 084	1	434973	5	2,03
13	85	150	2 608 590 087	1	435000	5	2,26
14	85	150	2 608 590 088	1	435017	5	2,48
15	85	150	2 608 590 126	1	438087	5	2,56
16	85	150	2 608 590 089	1	435024	5	2,72

CYL-9 MultiConstruction Her türlü malzemede delme

Merkezeleme ucu
Betonda etkin delme için aktif merkezeleme ucu

Çok ince tane büyüklüğüne sahip uzun ömürlü karbür
Yüksek kullanım ömrü ve maksimum mukavemet

4 kanallı Dura tasarım
Betonda delme sırasında daha yüksek mukavemet ve hassaslık için kalınlaştırılmış gövde çapı



2 kesici, AWB lehimleme ve sertleştirme

Matkap ucunun dayanımını artırmak ve delme sırasında titreşimi düşürmek için çap optimizasyonlu lehimleme ve sertleştirme teknolojisi

Elmasla taşlanmış kesici kenarlar
Özel taşlama yöntemi değişik malzemelerde delme işleminin yapılabilmesini sağlar

Çok amaçlı matkap ucu CYL-9 Multi Construction

CYL-9 MultiConstruction

MULTI CONSTRUCTION

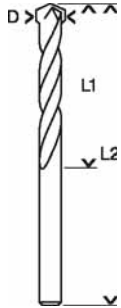
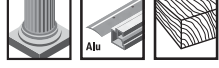

- **Şunlar için uygun:** İç mekan tadilatında kullanılan tüm malzemeler, örn. beton, duvar, yapı tuğlası, eternit, hafif yapı malzemeleri, çok katmanlı malzemeler, seramik ve fayans, ahşap, plastik, metal saclar, alüminyum
- Darbesiz ve darbeli delmede optimum sonuçlar

	Çap (D) mm	Çalışma uzunluğu (L1) mm	Toplam uzunluk (L2) mm	Sipariş numarası	Ambalaj içeriği	EAN Kodu 31 65140...	Minimum Sipariş Adedi	Fiyat €
Kısa uçlar								
	3	40	70	2 608 595 359	1	328753	5	2,64
	4	40	75	2 608 596 050	1	044790	5	2,64
	5	50	85	2 608 596 051	1	044806	5	2,64
	5,5	50	85	2 608 596 052	1	044813	5	2,64
	6	60	100	2 608 596 053	1	044820	5	2,79
	7	60	100	2 608 596 054	1	044844	5	3,05
	8	80	120	2 608 596 055	1	044851	5	3,05
	9	80	120	2 608 596 056	1	044868	5	4,38
	10	80	120	2 608 596 057	1	044875	5	3,98
	11	90	150	2 608 595 360	1	328760	5	6,72
	12	90	150	2 608 596 058	1	044882	5	6,72
Uzun uçlar								
	6	90	150	2 608 596 060	1	044899	5	3,59
	7	90	150	2 608 596 076	1	046978	5	3,98
	8	90	150	2 608 585 223	1	462242	5	3,98
	10	90	150	2 608 585 224	1	462259	5	5,43
	5	200	250	2 608 589 241	1	773010	1	5,43
	6	200	250	2 608 595 506	1	366465	5	5,43
	6,5	200	250	2 608 595 507	1	366472	5	5,46
	7	200	250	2 608 595 508	1	366489	1	5,50
	8	200	250	2 608 596 062	1	044912	5	5,50
	8	350	400	2 608 595 361	1	328777	1	20,53
	10	200	250	2 608 596 063	1	044929	5	5,83
	12	200	250	2 608 596 064	1	044936	5	7,34
	14	200	250	2 608 596 065	1	044943	5	9,16

HEX-9 HardCeramic

En sert seramiklerde uzun ömürlü kullanım

Asimetrik uç dizaynı
En seramiklerde bile uzun ömürlü ve hızlı delme imkanı sağlar

Aktif merkezleme ucu
Sayesinde en sert seramiklerde dahi optimum delme performansı sunar. Delme esnasında aktif merkezleme ile sabit bir merkezleme noktası olmadığından daha az ısı üretir ve daha iyi delme imkanı sağlar

İnceltmiş kesici uç
Malzeme ile ilk temas noktasında ideal merkezleme sağlayarak istenilen kalitede ve hassaslıkta delme imkanı sağlar

Fayans matkap ucu CYL-9 Ceramic

CYL-9 Ceramic ► Şunlar için uygun: Sert seramikler

expert Ceramic

Not: Düşük devir sayılarında ve darbesiz olarak kullanılmalıdır. Soğutma gerekli değildir.



Çap (D) mm	Toplam uzunluk (L2) mm	Sipariş numarası	Ambalaj içeriği	EAN kodu 3165140...	Minimum Sipariş Adedi	Fiyat €
Standart paketler						
3	70	2 608 579 503	1	232526	5	7,36
4	90	2 608 579 504	1	232533	5	7,36
5	90	2 608 579 505	1	232540	5	8,36
6	90	2 608 579 506	1	232557	5	8,36
7	90	2 608 579 507	1	232564	5	10,48
8	90	2 608 579 508	1	232571	5	10,48
9	90	2 608 579 509	1	232588	5	12,14
12	90	2 608 579 510	1	232595	5	14,26
5-6-8	90	2 608 579 511	1	232601	5	24,50



CYL-9 SoftCeramic

Yumuşak ve orta sertlikte fayanslarda optimum delme sonucu

Uzun ömürlü karbür
Yüksek kullanım ömrü/
mukavemet

Güçlendirilmiş kafa
Matkap ucunun
kullanım ömrünü en
yüksek seviyeye taşır

Merkezeleme ucu
Kayma olmadan hassas
bir başlangıç için

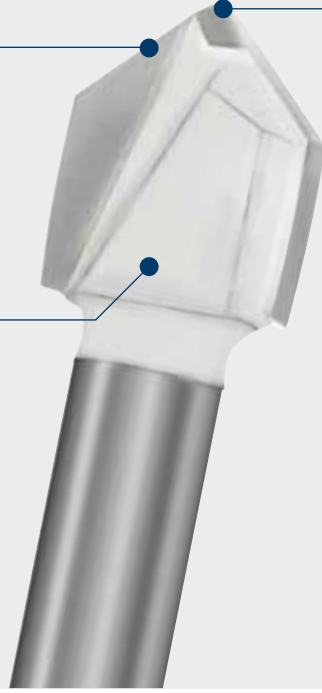

Fayans matkap ucu CYL-9 Ceramic

CYL-9 Ceramic
expert Ceramic



- **Şunlar için uygun:** Tüm yumuşak ile orta sert arası fayanslar, porselen, seramik ve sertleştirilmemiş cam
- Matkap ucu rengi: Beyaz
- **Not:** Düşük devir sayılarında ve darbesiz olarak kullanılmalıdır. Soğutma gerekli değildir.



Çap (D) mm	Toplam uzunluk (L) mm	Sipariş numarası	Ambalaj içeriği	EAN kodu 3165140...	Minimum Sipariş Adedi	Fiyat €
Standart paketler						
3	70	2 608 587 157	1	599184	5	3,68
4	70	2 608 587 158	1	599191	5	3,68
5	70	2 608 587 159	1	599207	5	4,18
6	80	2 608 587 161	1	599221	5	4,18
7	80	2 608 587 163	1	599245	5	5,24
8	80	2 608 587 164	1	599252	5	5,24
10	90	2 608 587 165	1	599269	5	6,07
12	90	2 608 587 166	1	599276	5	7,13
14	90	2 608 587 167	1	599283	5	7,13
16	90	2 608 587 168	1	599290	5	8,06



Bosch UNEO için matkap uçları

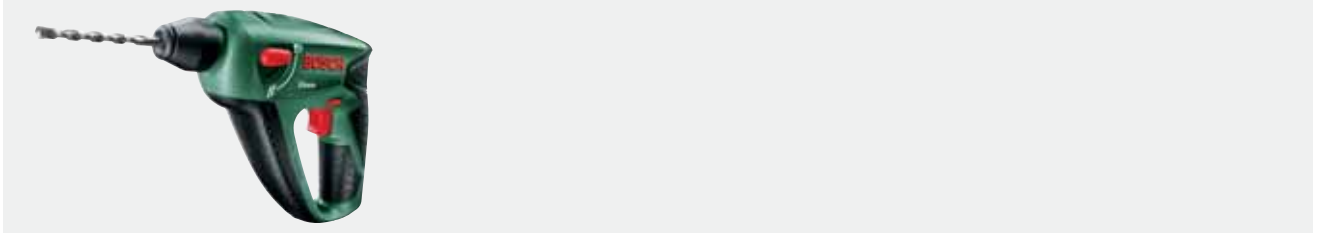

SDS-Quick matkap uçları - beton



► Uneo ile kullanıma uygun yüksek performanslı **SDS-Quick** beton matkap ucu



	Çap (D) mm	Çalışma uzunluğu (L1) mm	Toplam uzunluk (L2) mm	Sipariş numarası	Ambalaj içeriği	EAN kodu 3165140...	Minimum Sipariş Adedi	Fiyat €
Standart paketler								
-	4	40	85	2 609 256 900	1	480666	5	2,61
-	5	55	100	2 609 256 901	1	480673	5	2,47
-	5,5	55	100	2 609 256 902	1	480680	1	2,47
-	6	55	100	2 609 256 903	1	480697	5	2,47
-	6,5	55	100	2 609 256 904	1	480703	1	2,47
-	7	55	100	2 609 256 905	1	480710	5	2,47
-	8	70	120	2 609 256 906	1	480727	5	2,67
-	10	70	120	2 609 256 907	1	480727	5	2,75
5.0x100, 6.0x100 ve 8.0x100 3'lü set	-	-	-	2 609 256 908	3	480471	1	5,80
5.5x100, 6.0x100 ve 7.0x100 3'lü set	-	-	-	2 609 256 909	3	480758	1	5,72

SDS-Quick matkap uçları - çok amaçlı







► Uneo ile kullanıma uygun neredeyse tüm malzemeler için yüksek performanslı çok amaçlı matkap ucu – sürekli matkap ucu değişimine gerek yok



-	4	40	85	2 609 256 910	1	480765	5	2,75
-	5	55	100	2 609 256 911	1	480772	5	2,67
-	5,5	55	100	2 609 256 912	1	480789	1	2,67
-	6	55	100	2 609 256 913	1	480796	5	2,67
-	6,5	55	100	2 609 256 914	1	480802	1	2,67
-	7	55	100	2 609 256 915	1	480819	5	2,67
-	8	70	120	2 609 256 916	1	480826	5	3,04
-	10	70	120	2 609 256 917	1	480833	5	3,13
5.0x100, 6.0x100 ve 8.0x100 3'lü set	-	-	-	2 609 256 918	3	480840	1	7,03
5.5x100, 6.0x100 ve 7.0x100 3'lü set	-	-	-	2 609 256 919	3	480857	1	6,94
Uneo set - 19 parçalı Beton için SDS-quick- 4.0x85, 6.0x100 ve 8.0x120 Ahşap için 1/4" Hex- 5.0x97, 6.0x102, 8.0x102 Metal için 1/4" Hex- 2.0x69, 3.0x73, 4.0x87 Vida uçları PH1, PH2, PH3, PZ1, PZ2, PZ3, T15, T20, T25, T30	-	-	-	2 609 256 989	19	602945	1	15,94



SDS-plus matkap uçları

Yeni ürün Eski ürün	plus-9 Speed Clean	plus-5X	plus-7X	plus-9 RebarCutter	plus-9 CoreCutter
					
Kullanım ömrü	•••••	••••	•••••	••	••••
Hız	•••••	•••	•••••	•••	•••••
Tozu dışarı atma	•••••	••••	•••••	••	••
Uç	– 2 adet toz atma deliği – Merkezleme ucu – Aşınma göstergesi	Diş açılmış sert metal	Aşınma göstergesi	Havalandırma açıklığı	
Kesme	Tamamı Tungsten Karbür 4 kesici	– AWB lehimleme ve sertleştirme – 4 kesici	4 Kesicili Tam Carbide Kafa, Güçlendirilmiş Donatılı Betonda Uzun Kullanım Ömrü	Sert metal dişler	Asimetrik sert metal dişler
Sert metal	Çok ince kum büyüklüğüne sahip uzun ömürlü sert metal	Uzun ömürlü sert metal	Çok ince kum büyüklüğüne sahip uzun ömürlü sert metal	Uzun ömürlü sert metal	Çok ince kum büyüklüğüne sahip uzun ömürlü sert metal
Spiral		4 spiralli turbo tasarım	4 kanallı tasarım ve büyük toz tahliye kanalları	– 2 + 2 benzersiz spiral tasarımı	

Ekstra temiz delme

Donatıya ekstra dayanıklı

3 kat daha uzun kullanım ömrü ve hassasiyet

Donatı çubukları

Şalter kutuları için

•/••• = iyi

••••/••••• = daha iyi

••••• = en iyi

SDS-plus-9 Speed Clean

Tek adımda delme ve toz emme



Mükemmel toz atımı için 2 adet toz emme kanalı



Betonda etkili delme için aktif merkezleme ucu

Hızlı delme işlemi için son derece dayanıklı ve keskin **4 karbür kesici** donatıda takılma yapmaz ve uzun ömürlü kullanım sağlar

Aşınma çizgisi görünürlüğü metal dübel yerleştirmek için tolerans sınırları içinde olup, olunmadığının işaretini verir

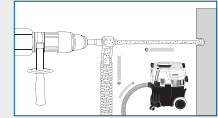

Kırıcı delici ucu plus-9 SpeedClean

SDS plus-9 SpeedClean

- **Şunlar için uygun:** Duvar, beton ve donatılı beton
- **Uygun olduğu aletler:** SDS-plus girişli tüm kırıcı-deliciler



Standart paketler	Çap (D) mm	Çalışma uzunluğu (L1) mm	Toplam uzunluk (L2) mm	Sipariş numarası	Ambalaj içeriği	EAN Kodu 3165140...	Minimum Sipariş Adedi	Fiyat €
6	100	230	2 608 579 291	1	976534	1	45,77	
8	100	230	2 608 579 292	1	976541	1	45,77	
10	100	230	2 608 579 293	1	976558	1	48,83	
12	200	330	2 608 578 962	1	954006	1	54,93	
14	250	380	2 608 578 963	1	954013	1	67,15	
15	250	380	2 608 578 964	1	954020	1	68,67	
16	250	380	2 608 576 286	1	857352	1	70,19	
18	150	280	2 608 579 294	1	976565	1	71,72	
18	320	450	2 608 576 287	1	857369	1	74,77	
20	150	280	2 608 579 295	1	976572	1	77,83	
20	320	450	2 608 576 288	1	857376	1	90,03	
22	320	450	2 608 576 289	1	857383	1	105,29	
24	320	450	2 608 576 290	1	857390	1	106,81	

Bağlantı adaptörü SDS Plus

-	-	-	2 608 576 291	1	857406	1	7,11
---	---	---	---------------	---	--------	---	------

SDS-plus-7X

4 Kesicili Tam Carbide Başlık



Tam Çapında Delikler
Garantili

Etkin ve sabit merkezleme için çok keskin, 90°'lik merkezleme ucu

Aşınma çizgisi



Aşınma çizgisi görünürlüğü metal dübel yerleştirmek için tolerans sınırları içinde olup, olunmadığının işaretini verir

4 kanallı tasarım ve büyük toz tahliye kanalları
Tozu hızlı tahliye eder ve yüksek hızlı delme performansı gösterir.



4 Kesicili Tam Carbide Başlık

Olağanüstü kullanım ömrü ve betonarme betona karşı yüksek direnç sunar. Kesici uçların eşsiz 180°'lik dizaynı, delme sırasında gücün %100 iletilmesini sağlar.

Eşsiz IDS Teknolojisi

Zorlu koşullar altında, yüksek strese ve ısılara uzun süre dayanım

Kırıcı delici ucu plus-7X

SDS-plus-7X ▶ Şunlar için uygun: Duvar, beton ve donatılı beton
▶ Uygun olduğu aletler: SDS-plus girişli tüm kırıcı-deliciler



long LIFE x3 **fast DRILL**



Çap (D) mm	Çalışma uzunluğu (L1) mm	Toplam uzunluk (L2) mm	Sipariş numarası	Ambalaj içeriği	EAN kodu 3165140...	Minimum Sipariş Adedi	Fiyat €
50'li Ekonomik paketler							
6	100	165	2 607 017 536	50	980128	1	166,29
8	100	165	2 607 017 537	50	980135	1	199,09
10	100	165	2 607 017 538	50	980142	1	235,38
10	150	215	2 607 017 539	50	980159	1	279,23
30'lu Ekonomik paketler							
5	50	115	2 608 576 190	30	845007	1	99,72
5	100	165	2 608 576 191	30	845014	1	113,82
6	50	115	2 608 576 192	30	845021	1	99,72
6	100	165	2 608 576 193	30	845038	1	105,02
6	150	215	2 607 017 532	30	980081	1	178,74
8	100	165	2 608 576 194	30	845045	1	125,75
8	150	215	2 608 576 195	30	845052	1	150,37
8	200	265	2 607 017 533	30	980098	1	179,61
10	100	165	2 608 576 196	30	845069	1	148,68
10	150	215	2 608 576 197	30	845076	1	176,36
10	200	265	2 608 576 198	30	845083	1	222,83
12	150	215	2 607 017 534	30	980104	1	207,93
12	200	265	2 607 017 535	30	980111	1	254,90

Kırıcı delici ucu plus-7X SDS-plus-7X



Çap (D) mm	Çalışma uzunluğu (L1) mm	Toplam uzunluk (L2) mm	Sipariş numarası	Ambalaj içeriği	EAN kodu 3165140...	Minimum Sipariş Adedi	Fiyat €
10'lu Ekonomik paketler							
4	50	115	2 608 576 171	10	844819	1	45,87
5	50	115	2 608 576 172	10	844826	1	38,04
5	100	165	2 608 576 173	10	844833	1	45,41
6	50	115	2 608 576 174	10	844840	1	38,04
6	100	165	2 608 576 175	10	844857	1	41,75
6	150	215	2 608 576 176	10	844864	1	70,92
6	200	265	2 607 017 529	10	980050	1	78,25
6,5	100	165	2 608 576 177	10	844871	1	54,38
6,5	150	215	2 608 576 178	10	844888	1	75,48
6,5	200	265	2 608 576 179	10	844895	1	89,86
7	100	165	2 608 576 180	10	844901	1	54,58
8	100	165	2 608 576 181	10	844918	1	49,93
8	150	215	2 608 576 182	10	844925	1	59,77
8	200	265	2 608 576 183	10	844932	1	71,26
10	100	165	2 608 576 184	10	844949	1	58,90
10	150	215	2 608 576 185	10	844956	1	70,04
10	200	265	2 608 576 186	10	844963	1	88,16
12	100	165	2 608 576 187	10	844970	1	70,92
12	150	215	2 608 576 188	10	844987	1	82,52
12	200	265	2 608 576 189	10	844994	1	101,17
14	200	265	2 607 017 530	10	980067	1	128,55
16	200	265	2 607 017 531	10	980074	1	165,56
Standart paketler							
3,5	50	115	2 608 576 100	1	844109	1	5,20
3,5	100	165	2 608 576 101	1	844116	1	6,95
4	50	115	2 608 576 102	1	844123	1	5,09
4	100	165	2 608 576 103	1	844130	1	7,76
5	50	115	2 608 576 104	1	844147	5	4,16
5	100	165	2 608 576 105	1	844154	5	4,76
5	150	215	2 608 576 106	1	844161	5	7,97
5	200	265	2 608 576 107	1	844178	5	9,62
5	250	315	2 608 576 108	1	844185	5	13,14
5	400	465	2 608 576 109	1	844192	1	18,41
5,5	50	115	2 608 576 110	1	844208	5	4,54
5,5	100	165	2 608 576 111	1	844215	5	5,07
5,5	150	215	2 608 576 112	1	844222	5	8,38
5,5	200	265	2 608 576 113	1	844239	5	9,91
5,5	250	315	2 608 576 114	1	844246	1	14,61
5,5	400	465	2 608 576 115	1	844253	1	19,72
6	50	115	2 608 576 116	1	844260	5	4,16
6	100	165	2 608 576 117	1	844277	5	4,47
6	150	215	2 608 576 118	1	844284	5	7,55
6	200	265	2 608 576 119	1	844291	5	8,42
6	250	315	2 608 576 120	1	844307	5	11,85
6	400	465	2 608 576 121	1	844314	1	18,91
6,5	50	115	2 608 576 122	1	844321	1	5,26
6,5	100	165	2 608 576 123	1	844338	5	5,72
6,5	150	215	2 608 576 124	1	844345	5	8,38
6,5	200	265	2 608 576 125	1	844352	5	9,96
6,5	250	315	2 608 576 126	1	844369	1	11,67
6,5	400	465	2 608 579 126	1	972390	1	23,74

Kırıcı delici ucu plus-7X SDS-plus-7X



Standart paketler	Çap (D) mm	Çalışma uzunluğu (L1) mm	Toplam uzunluk (L2) mm	Sipariş numarası	Ambalaj içeriği	EAN kodu 3765140...	Minimum Sipariş Adedi	Fiyat €
	7	50	115	2 608 576 127	1	844376	1	5,51
	7	100	165	2 608 576 128	1	844383	1	6,08
	7	150	215	2 608 576 129	1	844390	1	6,64
	7	200	265	2 608 579 127	1	972406	1	12,39
	8	50	115	2 608 576 130	1	844406	5	5,26
	8	100	165	2 608 576 131	1	844413	5	5,26
	8	150	215	2 608 576 132	1	844420	5	6,31
	8	200	265	2 608 576 133	1	844437	5	7,92
	8	250	315	2 608 576 134	1	844444	1	11,28
	8	300	365	2 608 576 135	1	844451	5	14,86
	8	400	465	2 608 576 136	1	844468	1	18,03
	9	50	115	2 608 576 137	1	844475	1	5,83
	9	100	165	2 608 576 138	1	844482	1	7,18
	10	50	115	2 608 576 139	1	844499	1	6,28
	10	100	165	2 608 576 140	1	844505	5	6,28
	10	150	215	2 608 576 141	1	844512	5	7,55
	10	200	265	2 608 576 142	1	844529	5	9,29
	10	250	315	2 608 576 143	1	844536	1	12,82
	10	300	365	2 608 576 144	1	844543	5	13,82
	10	400	465	2 608 576 145	1	844550	1	15,78
	10	550	600	2 608 579 128	1	972413	1	30,16
	10	950	1000	2 608 579 129	1	972420	1	55,76
	11	100	165	2 608 576 146	1	844567	1	7,65
	11	150	215	2 608 576 147	1	844574	1	9,11
	11	200	265	2 608 576 148	1	844581	1	13,18
	12	100	165	2 608 576 149	1	844598	5	7,55
	12	150	215	2 608 576 150	1	844604	5	8,76
	12	200	265	2 608 576 151	1	844611	5	11,26
	12	250	315	2 608 576 152	1	844628	5	13,57
	12	300	365	2 608 576 153	1	844635	5	18,83
	12	400	465	2 608 576 154	1	844642	1	19,61
	12	550	600	2 608 579 130	1	972437	1	32,00
	12	950	1000	2 608 579 131	1	972444	1	49,56
	13	100	165	2 608 576 155	1	844659	1	11,58
	13	150	215	2 608 576 156	1	844666	1	13,59
	13	200	265	2 608 576 157	1	844673	1	14,29
	14	100	165	2 608 576 158	1	844680	5	10,99
	14	150	215	2 608 576 159	1	844697	5	12,39
	14	200	265	2 608 576 160	1	844703	5	13,82
	14	250	315	2 608 576 161	1	844710	5	14,61
	14	300	365	2 608 576 162	1	844727	1	18,57
	14	400	465	2 608 576 163	1	844734	1	23,22
	14	550	600	2 608 579 132	1	972451	1	36,14
	14	950	1000	2 608 579 133	1	972468	1	59,89
	15	100	165	2 608 576 164	1	844741	1	13,45
	15	200	265	2 608 576 165	1	844758	1	18,03
	15	400	465	2 608 576 166	1	844765	1	33,95
	16	150	215	2 608 576 167	1	844772	5	16,04
	16	200	265	2 608 576 168	1	844789	5	17,80
	16	250	315	2 608 576 169	1	844796	1	18,91
	16	400	465	2 608 576 170	1	844802	1	31,86
	16	550	600	2 608 579 134	1	972475	1	36,14
	16	950	1000	2 608 579 135	1	972482	1	65,06

Kırıcı delici ucu plus-7X

SDS-plus-7X



	Çap (D) mm	Çalışma uzunluğu (L1) mm	Toplam uzunluk (L2) mm	Sipariş numarası	Ambalaj içeriği	EAN kodu 3765140...	Minimum Sipariş Adedi	Fiyat €
Standart paketler								
	17	150	215	2 608 579 136	1	972499	1	26,73
	17	250	315	2 608 579 137	1	972505	1	29,87
	18	200	250	2 608 579 138	1	972512	1	26,61
	18	400	450	2 608 579 139	1	972529	1	28,97
	18	550	600	2 608 579 140	1	972536	1	42,43
	18	950	1000	2 608 579 141	1	972543	1	57,62
	20	200	250	2 608 579 142	1	972550	1	30,06
	20	400	450	2 608 579 143	1	972567	1	34,02
	20	550	600	2 608 579 144	1	972574	1	42,64
	20	950	1000	2 608 579 145	1	972581	1	57,45
	22	200	250	2 608 579 146	1	972598	1	38,11
	22	400	450	2 608 579 147	1	972604	1	50,02
	22	550	600	2 608 579 148	1	972611	1	50,95
	22	950	1000	2 608 579 149	1	972628	1	70,97
	24	400	450	2 608 579 150	1	972635	1	54,58
	25	400	450	2 608 579 151	1	972642	1	57,57
	25	550	600	2 608 579 152	1	972659	1	62,15
	25	950	1000	2 608 579 153	1	972666	1	72,38
	28	400	450	2 608 579 154	1	972673	1	61,60
	30	400	450	2 608 579 155	1	972680	1	66,03

SDS-plus-5X

Etkin delme ve donatılı betonlara karşı dayanıklı

Merkezeleme ucu
Betonda etkin ve sabit bir merkezeleme için

Benzersiz dönme açılı kafa yapısı, geniş ve dar toz çıkarma kanalları ile birlikte piyasadaki en hızlı toz atma sistemini, matkap ucunun kullanım ömründen feragat etmeden sağlar.



4 kesici

4 kesicili geometri, donatılı betonda sıkışmayı engeller. Delme ucu kırılmaz.



4 kanallı tasarım

Daha yüksek delme hızı ve düşük aşınma için hızlı toz tahliyesi.



Tam Çapında Delikler
Garantili

SDS-plus 5X matkap ucu

SDS-plus-5X

► **Şunlar için uygun:** Duvar, beton ve donatılı beton

► **Uygun olduğu aletler:** SDS-plus girişli tüm kırıcı-deliciler

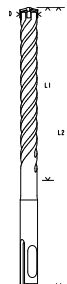

Çap (D) mm	Çalışma uzunluğu (L1) mm	Toplam uzunluk (L2) mm	Sipariş numarası	Ambalaj içeriği	EAN kodu 6949509...	Minimum Sipariş Adedi	Fiyat €
10'lu Ekonomik Paketler							
5	50	110	2 608 833 889	10	223838	1	19,25
5	100	160	2 608 833 890	10	223845	1	23,55
6	50	110	2 608 833 891	10	223852	1	20,24
6	100	160	2 608 833 892	10	223869	1	21,86
6	150	210	2 608 833 893	10	223876	1	32,34
7	100	160	2 608 833 897	10	223913	1	25,43
8	100	160	2 608 833 899	10	223937	1	23,55
8	150	210	2 608 833 900	10	223944	1	33,63
8	200	260	2 608 833 901	10	223951	1	40,17
10	100	160	2 608 833 902	10	223968	1	29,37
10	150	210	2 608 833 903	10	223975	1	37,88
10	200	260	2 608 833 904	10	223982	1	46,44
12	100	160	2 608 833 905	10	223999	1	35,60
12	150	210	2 608 833 906	10	224002	1	42,80
12	200	260	2 608 833 907	10	224019	1	53,87

• Minimum sipariş adedi ve katlarında sipariş geçilmesi gerekmektedir.

SDS-plus 5X matkap ucu

SDS-plus-5X

► Şunlar için uygun: Duvar, beton ve donatılı beton

► Uygun olduğu aletler: SDS-plus girişli tüm kırıcı-deliciler

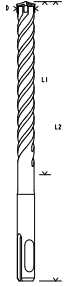

Çap (D) mm	Çalışma uzunluğu (L1) mm	Toplam uzunluk (L2) mm	Sipariş numarası	Ambalaj içeriği	EAN kodu 6949509...	Minimum Sipariş Adedi	Fiyat €
Tekli Standart Paketler							
4	50	110	2 608 836 604	1	227461	5	2,72
4	100	160	2 608 836 605	1	227478	5	3,51
5	50	110	2 608 833 771	1	223241	10	2,12
5	100	160	2 608 833 772	1	223258	10	2,60
5	150	210	2 608 833 773	1	223265	5	4,04
5	200	260	2 608 836 606	1	227485	5	6,72
5	250	310	2 608 836 607	1	227492	5	7,14
5	400	460	2 608 836 608	1	227508	5	13,42
5,5	50	110	2 608 833 774	1	223272	10	2,46
5,5	100	160	2 608 833 775	1	223289	5	2,73
5,5	150	210	2 608 833 776	1	223296	1	3,92
5,5	200	260	2 608 836 609	1	227515	5	6,72
5,5	250	310	2 608 836 610	1	227522	5	7,14
5,5	400	460	2 608 836 611	1	227539	5	13,42
6	50	110	2 608 833 777	1	223302	10	2,26
6	100	160	2 608 833 778	1	223319	10	2,43
6	150	210	2 608 833 779	1	223326	10	3,61
6	200	260	2 608 833 780	1	223333	10	5,28
6	250	310	2 608 836 612	1	227546	5	6,84
6	400	460	2 608 836 613	1	227553	5	13,13
6,5	50	110	2 608 833 781	1	223340	10	2,73
6,5	100	160	2 608 833 782	1	223357	10	3,07
6,5	150	210	2 608 833 783	1	223364	5	4,34
6,5	200	260	2 608 833 784	1	223371	5	6,02
6,5	250	310	2 608 836 614	1	227560	5	6,84
7	50	110	2 608 833 785	1	223388	10	2,60
7	100	160	2 608 833 786	1	223395	10	2,84
7	150	210	2 608 833 787	1	223401	5	4,07
7	200	260	2 608 836 615	1	227577	5	6,14
8	50	110	2 608 833 788	1	223418	10	2,60
8	100	160	2 608 833 789	1	223425	10	2,84
8	150	210	2 608 833 790	1	223432	10	3,70
8	200	260	2 608 833 791	1	223449	10	4,45
8	250	310	2 608 833 792	1	223456	5	6,20
8	400	460	2 608 833 794	1	223470	5	10,25
8	550	610	2 608 836 616	1	227584	1	15,34
9	100	160	2 608 833 795	1	223487	5	3,51
9	150	210	2 608 833 796	1	223494	5	4,69
9,5	100	160	2 608 836 617	1	227591	5	4,82
10	50	110	2 608 833 797	1	22350	10	3,07
10	100	160	2 608 833 798	1	223517	10	3,28
10	150	210	2 608 833 799	1	223524	10	4,23
10	200	260	2 608 833 800	1	223531	10	5,18
10	250	310	2 608 833 801	1	223548	5	6,36
10	400	460	2 608 833 803	1	223562	5	10,96
10	550	610	2 608 836 618	1	227607	1	16,20
11	100	160	2 608 833 804	1	223579	5	4,64
11	150	210	2 608 833 805	1	223586	1	5,51
11	200	260	2 608 833 806	1	223593	5	6,09

• Minimum sipariş adedi ve katlarında sipariş geçilmesi gerekmektedir.

SDS-plus 5X matkap ucu**SDS-plus-5X**

► Şunlar için uygun: Duvar, beton ve donatılı beton

► Uygun olduğu aletler: SDS-plus girişli tüm kırıcı-deliciler

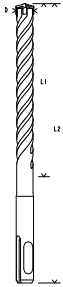

Çap (D) mm	Çalışma uzunluğu (L1) mm	Toplam uzunluk (L2) mm	Sipariş numarası	Ambalaj içeriği	EAN kodu 6949509...	Minimum Sipariş Adedi	Fiyat €
Tekli Standart Paketler							
12	100	160	2 608 833 807	1	223609	10	3,95
12	150	210	2 608 833 808	1	223616	10	4,74
12	200	260	2 608 833 809	1	223623	10	5,97
12	250	310	2 608 833 810	1	223630	5	7,99
12	400	460	2 608 833 812	1	223654	5	11,35
12	550	610	2 608 836 620	1	227614	1	18,96
13	100	160	2 608 833 813	1	223661	5	5,18
13	150	210	2 608 833 814	1	223678	1	7,61
13	200	260	2 608 833 815	1	223685	5	8,34
14	100	160	2 608 833 816	1	223692	10	5,48
14	150	210	2 608 833 817	1	223708	10	6,22
14	200	260	2 608 833 818	1	223715	10	7,80
14	250	310	2 608 833 819	1	223722	5	8,84
14	400	460	2 608 833 821	1	223746	5	12,19
14	550	610	2 608 836 623	1	227638	1	20,13
15	100	160	2 608 833 822	1	223753	5	6,45
15	200	260	2 608 833 823	1	223760	5	8,80
15	400	460	2 608 833 824	1	223777	1	17,49
16	150	210	2 608 833 825	1	223784	10	8,25
16	200	260	2 608 833 826	1	223791	5	10,35
16	250	310	2 608 833 827	1	223807	5	11,35
16	400	460	2 608 833 829	1	223821	5	17,22
16	550	610	2 608 836 626	1	227652	1	20,13
17	150	210	2 608 836 628	1	227669	5	16,45
17	250	310	2 608 836 629	1	227676	5	12,24
18	150	200	2 608 836 631	1	227690	5	15,29
18	250	300	2 608 836 632	1	227706	1	18,95
18	400	450	2 608 836 633	1	227713	1	19,87
18	550	600	2 608 836 634	1	227720	1	30,05
19	150	200	2 608 836 636	1	227737	5	20,66
19	250	300	2 608 836 637	1	227744	1	22,45
19	400	450	2 608 836 638	1	227751	1	23,57
20	150	200	2 608 836 639	1	227768	5	18,46
20	250	300	2 608 836 640	1	227775	1	21,26
20	400	450	2 608 836 641	1	227782	1	22,64
20	550	600	2 608 836 642	1	227799	1	30,87
22	200	250	2 608 836 644	1	227805	5	26,97
22	400	450	2 608 836 645	1	227812	1	35,66
22	550	600	2 608 836 646	1	227829	1	48,66
24	200	250	2 608 836 647	1	227836	1	30,39
24	400	450	2 608 836 648	1	227843	1	39,98
25	200	250	2 608 836 649	1	227850	1	32,90
25	400	450	2 608 836 650	1	227867	1	42,55
26	200	250	2 608 836 651	1	227874	1	33,97
26	400	450	2 608 836 652	1	227881	1	44,47

• Minimum sipariş adedi ve katlarında sipariş geçilmesi gerekmektedir.

SDS-plus 5**SDS-plus-5**

- Şunlar için uygun: Duvar, beton ve donatılı beton
- Uygun olduğu aletler: SDS-plus girişli tüm kırıcı-deliciler

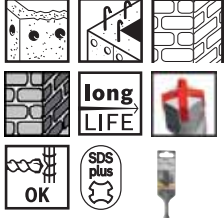

Çap (D) mm	Toplam uzunluk (L2) mm	Sipariş numarası	Ambalaj içeriği	EAN kodu 3165140...	Minimum Sipariş Adedi	Fiyat €
10	1000	2 608 597 122	1	98502	1	40,78
12	1000	2 608 597 123	1	98519	1	40,47
14	1000	2 608 597 124	1	98526	1	45,49
16	1000	2 608 597 125	1	98533	1	45,43
18	1000	2 608 597 126	1	98540	1	57,71
20	1000	2 608 597 127	1	98557	1	66,31
22	1000	2 608 597 128	1	98564	1	70,01
25	1000	2 608 597 129	1	98571	1	79,78

Kalıp ve izolasyon matkap uçları - SDS-plus

- SDS-plus girişli, tüm kırıcı-deliciler için uygundur

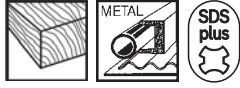

Çap (D) mm	Toplam uzunluk (L2) mm	Sipariş numarası	Ambalaj içeriği	EAN kodu 3165140...	Minimum Sipariş Adedi	Fiyat €
10	400	2 608 597 400	1	103947	1	13,02
12	400	2 608 597 402	1	103961	1	14,71
14	400	2 608 597 404	1	103985	1	16,44
16	400	2 608 597 406	1	104005	1	22,45
18	400	2 608 597 408	1	104029	1	29,39
20	400	2 608 597 410	1	104043	1	32,81
22	400	2 608 597 412	1	104067	1	37,13
24	400	2 608 597 414	1	104081	1	46,50
26	400	2 608 597 416	1	104104	1	55,06
28	400	2 608 597 418	1	104128	1	59,52
30	400	2 608 597 420	1	104142	1	65,40
10	600	2 608 597 401	1	103954	1	13,96
12	600	2 608 597 403	1	103978	1	15,57
14	600	2 608 597 405	1	103992	1	17,24
16	600	2 608 597 407	1	104012	1	24,20
18	600	2 608 597 409	1	104036	1	31,02
20	600	2 608 597 411	1	104050	1	34,43
22	600	2 608 597 413	1	104074	1	38,85
24	600	2 608 597 415	1	104098	1	48,19
26	600	2 608 597 417	1	104111	1	56,85
28	600	2 608 597 419	1	104135	1	61,00
30	600	2 608 597 421	1	104159	1	67,07

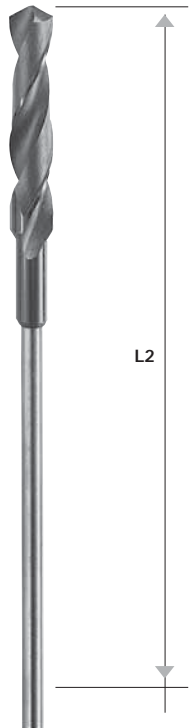

plus-9 RebarCutter

Donatı çubuklarını delmek için özel olarak tasarlanmıştır

Uzun ömürlü karbür
Yüksek kullanım ömrü/
mukavemet

Havalandırma açıklığı
Isı aktarımını hızlandırır ve
metal talaşların dışarı
atılmasını sağlar

Benzersiz kanal tasarımı
Dik kanal yapısı, delme tozunun
hızlı biçimde boşaltılmasını
sağlar ve kullanım ömrünü uzatır

Karbür dişler

Maksimum delme hızı için
özel olarak biçimlendirilmiş
ve ankastre karbür diş

2 + 2 kanallı tasarım

Maksimum yük aktarımı ve hız
için titreşimi optimize edilmiş
kanal tasarımı

1. Kırıcı-delici ucu ile donatıya kadar ön delme yapınız
2. Donatıyı aynı çapa sahip Rebar Cutter (donatı kesici) ile darbesiz olarak kesiniz
3. Deliği kırıcı-delici ucu ile sonuna kadar açınız

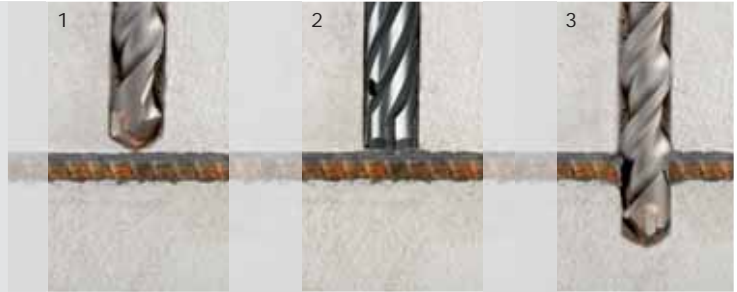

plus-9 Rebar Cutter

plus-9 RebarCutter ► **Şunlar için uygun:** Betondaki donatı çubukları



- SDS-plus girişli kırıcı-delicilerde darbesiz delme için kullanılmalıdır
- Donatıyı sadece yapı statiği mühendisinden onay aldıktan sonra kesiniz
- Rebar Cutter'ı (donatı kesici) sadece darbesiz kullanınız

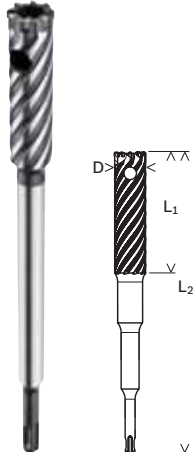

Çap (D) mm	Çalışma uzunluğu (L1) mm	Toplam uzunluk (L2) mm	Sipariş numarası	Ambalaj içeriği	EAN kodu 31 65 140...	Minimum Sipariş Adedi	Fiyat €
Standart paketler							
16	120	300	2 608 586 994	1	576673	1	29,53
18	120	300	2 608 586 995	1	576680	1	31,88
20	120	300	2 608 586 996	1	576697	1	33,34
22	120	300	2 608 586 997	1	576703	1	37,06
25	120	300	2 608 586 998	1	576710	1	39,28
28	120	300	2 608 586 999	1	576727	1	43,06
32	120	300	2 608 587 100	1	576734	1	48,30

plus-9 CoreCutter

Şalter kutuları için

Çok ince tane büyüklüğüne sahip uzun ömürlü karbür
Uzun kullanım ömrü/
maksimum mukavemet



Asimetrik karbür dişler
Kesicilerin sayısı çapa göre uyarlanmıştır

Buat uçları plus-9 Core Cutter

plus-9 CoreCutter ► **Şunlar için uygun:** Beton, duvar, kireçli kum taşı



► SDS-plus veya altıgen giriş şaftı ile kullanılmalıdır



Çap mm	Çalışma uzunluğu (L1) mm	Toplam uzunluk (L2) mm	Kesici kenar adedi	Sipariş numarası	Ambalaj içeriği	EAN kodu 31 65140...	Minimum Sipariş Adedi	Fiyat €
25	50	72	4	2 608 550 612	1	605328	1	31,54
30	50	72	6	2 608 550 613	1	605335	1	36,04
35	50	72	6	2 608 550 614	1	605342	1	36,34
40	50	72	6	2 608 550 074	1	084642	1	45,71
50	50	72	6	2 608 550 075	1	084659	1	46,54
68	50	72	6	2 608 550 076	1	084666	1	49,66
82	50	72	6	2 608 550 077	1	084673	1	56,88
90	50	72	6	2 608 550 615	1	605359	1	60,46
100	50	72	6	2 608 550 616	1	605366	1	63,98
112	50	72	6	2 608 550 617	1	605373	1	75,58



SDS-plus komple buat

Çap mm	Çalışma uzunluğu (L1) mm	Toplam uzunluk (L2) mm	Kesici kenar adedi	Sipariş numarası	Ambalaj içeriği	EAN kodu 3165140...	Minimum Sipariş Adedi	Fiyat €
--------	--------------------------	------------------------	--------------------	------------------	-----------------	---------------------	-----------------------	---------

3 parçalı buat uçları seti, SDS-plus
SDS-plus giriş şaftı ve merkezleme ucu



68	60	75	6	2 608 550 064	1	045206	1	77,80
82	60	75	6	2 608 550 065	1	046213	1	89,40

Buat adaptörleri ve merkezleme uçları

	Çap/anahtar ağız mm	Toplam uzunluğu mm	Sipariş numarası	Ambalaj içeriği	EAN kodu 3165140...	Minimum Sipariş Adedi	Fiyat €
M 16'lı buat uçları için altıgen giriş şaft	11	80	2 608 550 078	1	084680	1	16,92
M 16'lı buat uçları için SDS-plus giriş şaftı	-	105	2 608 550 057	1	046138	1	20,92
M 16'lı buat uçları için SDS-plus giriş şaftı	-	220	2 608 598 110	1	096751	1	27,99









Altıgen adaptör ve SDS-plus giriş şaftı için merkezleme ucu	8	120	2 608 596 157	1	046114	5	5,65
---	---	-----	---------------	---	--------	---	------



M 16'lı buat uçları için SDS-plus giriş şaftı Tek parça	-	175	2 608 598 046	1	332224	1	34,82
M 16'lı buat uçları için SDS-plus giriş şaftı Tek parça	-	340	2 608 598 047	1	332231	1	48,30
M 16'lı buat uçları için SDS-plus giriş şaftı Tek parça	-	440	2 608 598 048	1	332248	1	56,51



SDS-max şaftlı matkap uçları

Yeni ürün Eski ürün	max-9 Speed Clean	max-4* M4	max-7 Speed X	max-8X	max-9 BreakThrough	max-9 NaturalStone RamX
						
Kullanım ömrü	••••	•••	••••	•••••	•••	•••••
Hız	•••	•••	•••••	•••••	•••	•••
Matkap tozu taşıma	•••••	•••	•••••	•••••	••••	••••
Uç	<ul style="list-style-type: none"> - 2 adet toz atma deliği - Merkezleme ucu - Aşınma göstergesi 		<ul style="list-style-type: none"> - Activeteq - Aşınma göstergesi 	<ul style="list-style-type: none"> - Bütünüyle Carbide kafa (32 mm'ye kadar) - 90° merkezleme ucu - Aşınma göstergesi 		
Kesme	Tamamı Tungsten Karbür 4 kesici	4 Kesici	4 Kesicili tam sert metal, vakumda lehimleme ve sertleştirme	4 Kesicili tam Carbide kafa	3 Kesici, vakumda lehimleme ve sertleştirme	2 Ana kesici 2 sert metal pim
Sert Metal	Çok ince kum büyüklüğüne sahip uzun ömürlü sert metal	Uzun ömürlü sert metal	Çok ince kum büyüklüğüne sahip uzun ömürlü sert metal	Çok ince kum büyüklüğüne sahip uzun ömürlü sert metal	Çok ince kum büyüklüğüne sahip uzun ömürlü sert metal	Çok ince kum büyüklüğüne sahip uzun ömürlü sert metal
Spiral		2 Spiralli U formu	2 + 2 Spiralli tasarım	4 Kanallı tasarım	2 Spiralli U formu	2 + 2 Spiralli tasarım

Ekstra temiz delme

Hızlı delme

Uzun kullanım ömrü

Donatılı betonda uzun kullanım ömrü

Büyük delikler için

Doğal taşta uzun kullanım ömrü

•/•• = iyi

•••/••••• = daha iyi

••••• = en iyi

*Max-4 kırıcı delici uçlara ekonomik ürünler bölümünden ulaşabilirsiniz.

SDS max-9 Speed Clean

Tek adımda delme ve toz emme



Mükemmel toz atımı için 2 adet toz emme kanalı



Betonda etkili delme için aktif merkezleme ucu

Hızlı delme işlemi için son derece dayanıklı ve keskin **4 karbür kesici** donatıda takılma yapmaz ve uzun ömürlü kullanım sağlar

Aşınma çizgisi görünürlüğü metal dübel yerleştirmek için tolerans sınırları içinde olup, olunmadığının işaretini verir

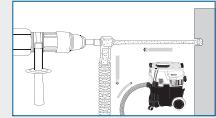

Kırcı delici ucu max-9 SpeedClean

SDS max-9 SpeedClean

- **Şunlar için uygun:** Duvar, beton ve donatılı beton
- **Uygun olduğu aletler:** SDS-max girişli tüm kırcı-deliciler

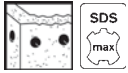

Çap (D) mm	Çalışma uzunluğu (L1) mm	Toplam uzunluk (L2) mm	Sipariş numarası	Ambalaj içeriği	EAN kodu 3165140...	Minimum Sipariş Adedi	Fiyat €
Standart paketler							
14	400	620	2 608 578 965	1	954037	1	138,14
16	400	620	2 608 576 293	1	857420	1	139,68
18	400	620	2 608 576 294	1	857437	1	141,19
20	400	620	2 608 576 295	1	857444	1	142,71
22	400	620	2 608 576 296	1	857451	1	144,22
24	400	620	2 608 576 779	1	893893	1	145,75
25	400	590	2 608 579 296	1	976589	1	147,26
25	500	720	2 608 576 297	1	857468	1	150,30
28	400	590	2 608 579 297	1	976596	1	153,34
28	600	820	2 608 576 298	1	857475	1	168,51
30	600	820	2 608 576 299	1	857482	1	180,66
32	400	590	2 608 579 298	1	976602	1	189,78
32	600	820	2 608 576 300	1	857499	1	198,87
35	400	590	2 608 579 299	1	976619	1	201,92
35	650	870	2 608 576 301	1	857819	1	211,03



Bağlantı adaptörü SDS max

-	-	-	2 608 576 302	1	857826	1	7,58
---	---	---	---------------	---	--------	---	------

max-8X

En zorlu işlerde bile uzun ömürlü kullanım



**Tam Çapında Delikler
Garantili**

Mükemmel dayanıklılık
Olağanüstü kullanım
ömürü ve güçlendirilmiş
beton için 4-kesici tam
tungsten Carbide kafa.



Derin merkezleme
Keskin 90° uç

Delme çapı hassaslığı
Aşınma çizgisi

**Son derece yüksek
baskı ve ısı direnci**

Benzersiz IDC lazer
teknolojisi gövde ile
kafanın birbirine mükemmel
bağlantısını sağlar. Bu
sayede zor koşullarda dahi
uzun kullanım ömrü sağlanır.



Hızlı Toz Atma
4 kanallı flüte geniş
dizayn sayesinde
hızlı toz atma.



Kırıcı Delici Ucu Max-8X

max-8X

SDS max-8X

- **Şunlar için uygun:** Beton ve donatılı betonda çalışmaya uygun
- SDS Max girişli kırıcı-delicilerde kullanım için uygun
- Çalışma uzunlukları 200,400,600,800 ve 1200 mm
- Açılıp-kapatılabilen profesyonel kullanıcı paketi

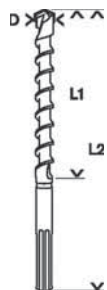
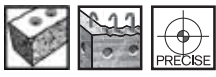

Çap (D) mm	Çalışma uzunluğu (L1) mm	Toplam uzunluk (L2) mm	Sipariş numarası	Ambalaj içeriği	EAN kodu 3165140...	Minimum Sipariş Adedi	Fiyat €
5'li paketler							
12	200	340	2 608 578 669	5	966559	1	122,62
16	200	340	2 608 578 679	5	966658	1	147,55
16	400	540	2 608 578 680	5	966665	1	172,71
18	200	340	2 608 578 686	5	966726	1	152,84
18	400	540	2 608 578 687	5	966733	1	181,30
20	200	320	2 608 578 693	5	966795	1	160,21
20	400	520	2 608 578 694	5	966801	1	185,60
22	400	520	2 608 578 699	5	966856	1	196,15
24	400	520	2 608 578 704	5	966900	1	217,64
25	400	520	2 608 578 706	5	966924	1	217,64
32	400	520	2 608 578 720	5	967068	1	289,41

Max-8X Serisi kırıcı delici uçlarında bulunmayan ara ölçü ve uzunluklar için bir sonraki sayfadaki max-7 Serisi ürünlere bakabilirsiniz.

Kırıcı Delici Ucu Max-8X

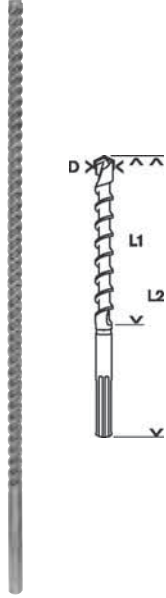
max-8X
SDS max-8X

Çap (D) mm	Çalışma uzunluğu (L1) mm	Toplam uzunluk (L2) mm	Sipariş numarası	Ambalaj içeriği	EAN kodu 3765740...	Minimum Sipariş Adedi	Fiyat €
Standart paketler							
12	200	340	2 608 578 602	1	961097	1	30,66
12	400	540	2 608 578 603	1	961103	1	36,39
12	600	740	2 608 578 604	1	961110	1	52,63
12	800	940	2 608 578 605	1	961127	1	69,20
14	200	340	2 608 578 606	1	961134	1	30,66
14	400	540	2 608 578 607	1	961141	1	36,39
14	600	740	2 608 578 608	1	961158	1	52,63
14	800	940	2 608 578 609	1	961165	1	69,20
16	200	340	2 608 578 612	1	961196	1	36,88
16	400	540	2 608 578 613	1	961202	1	43,17
16	600	740	2 608 578 614	1	961219	1	57,73
16	800	940	2 608 578 615	1	961226	1	71,10
18	200	340	2 608 578 619	1	961264	1	38,21
18	400	540	2 608 578 620	1	961271	1	45,33
18	600	740	2 608 578 621	1	961288	1	59,56
18	800	940	2 608 578 622	1	961295	1	71,49
20	200	320	2 608 578 626	1	961332	1	40,06
20	400	520	2 608 578 627	1	961349	1	46,41
20	600	720	2 608 578 628	1	961356	1	60,50
20	800	920	2 608 578 629	1	961363	1	72,98
22	200	320	2 608 578 631	1	961387	1	43,17
22	400	520	2 608 578 632	1	961394	1	49,05
22	600	720	2 608 578 633	1	961400	1	73,81
22	800	920	2 608 578 634	1	961417	1	73,73
24	200	320	2 608 578 636	1	961431	1	46,88
24	400	520	2 608 578 637	1	961448	1	54,40
25	200	320	2 608 578 638	1	961455	1	46,88
25	400	520	2 608 578 639	1	961462	1	54,40
25	600	720	2 608 578 640	1	961479	1	72,41
25	800	920	2 608 578 641	1	961486	1	88,16
26	200	320	2 608 578 643	1	961509	1	54,47
26	400	520	2 608 578 644	1	961516	1	62,73
28	200	320	2 608 578 645	1	961523	1	54,47
28	400	520	2 608 578 646	1	961530	1	62,73
28	600	720	2 608 578 647	1	961547	1	81,11
28	800	920	2 608 578 648	1	961554	1	99,84
30	200	320	2 608 578 650	1	961578	1	56,82
30	400	520	2 608 578 651	1	961585	1	67,73
32	200	320	2 608 578 652	1	961592	1	60,58
32	400	520	2 608 578 653	1	961608	1	72,36
32	600	720	2 608 578 654	1	961615	1	94,95
32	800	920	2 608 578 655	1	961622	1	110,41

Max-8X Serisi kırıcı delici uçlarında bulunmayan ara ölçü ve uzunluklar için bir sonraki sayfadaki max-7 Serisi ürünlere bakabilirsiniz.

max-7**Çok yüksek delme hızı**

activeteq
Betonda etkin delme için aktif merkezleme ucu



Çok ince tane büyüklüğüne sahip uzun ömürlü karbür
Uzun kullanım ömrü/
Maksimum mukavemet

Aşınma çizgisi
Aşınma çizgisinin görünürlüğü metal dübel yerleştirmek için tolerans sınırları içinde olup, olunmadığının işaretini verir



Tam Çapında Delikler Garantili

4 karbür kesici

Agresif delme hızı için son derece sağlam ve agresif tam sert metal S-kesici ve eğik yerleştirilmiş yan kesiciler

2 + 2 kanallı tasarım

Maksimum yük aktarımı ve hız için titreşimi optimize edilmiş kanal tasarımı

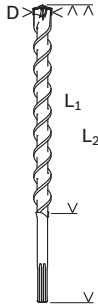
Kırıcı delici ucu max-7**max-7****Speed X**

- **Şunlar için uygun:** Beton ve donatılı beton, kireçli kum taşı, duvar
- SDS-max girişli kırıcı-delicilerde kullanım için
- Çalışma uzunlukları 200, 400, 600, 800 ve 1200 mm
- NOT: 12 ile 15 mm arası çaplarda çift kesici kenar mevcuttur
- Açılıp-kapatılabilen profesyonel kullanıcı paketi

Standart paketler	Çap (D) mm	Çalışma uzunluğu (L1) mm	Toplam uzunluk (L2) mm	Sipariş numarası	Ambalaj içeriği	EAN kodu 3 165 140...	Minimum Sipariş Adedi	Fiyat €
	15	200	340	2 608 586 749	1	564731	1	34,21
	15	400	540	2 608 586 750	1	564748	1	40,05
	16	1200	1340	2 608 586 755	1	564793	1	121,00
	17	200	340	2 608 586 756	1	564809	1	35,44
	17	400	540	2 608 586 757	1	564816	1	42,04
	18	1200	1340	2 608 586 762	1	564861	1	153,00
	19	200	320	2 608 586 763	1	564878	1	37,14
	19	400	520	2 608 586 764	1	565486	1	43,00
	20	1200	1320	2 608 586 769	1	565530	1	157,64
	22	1200	1320	2 608 586 774	1	565585	1	154,21
	25	1200	1320	2 608 586 781	1	565646	1	159,04
	28	1200	1320	2 608 586 788	1	565714	1	167,36
	32	1200	1320	2 608 586 795	1	565783	1	175,76
	35	400	520	2 608 586 796	1	565790	1	78,02
	35	600	720	2 608 586 797	1	565806	1	105,50
	35	800	920	2 608 586 798	1	565813	1	141,83
	35	1200	1320	2 608 586 799	1	565820	1	197,02
	37	450	570	2 608 597 900	1	213042	1	124,83
	37	800	920	2 608 597 901	1	213059	1	173,32
	38	400	520	2 608 586 800	1	565462	1	88,81
	38	600	720	2 608 586 801	1	565837	1	105,06
	40	400	520	2 608 586 802	1	565844	1	107,57
	40	600	720	2 608 586 803	1	565851	1	128,43
	40	800	920	2 608 586 804	1	565868	1	145,06
	40	1200	1320	2 608 586 805	1	565875	1	218,37
	45	400	520	2 608 586 806	1	565882	1	131,34
	52	400	520	2 608 586 807	1	565899	1	171,80

Max-7 Serisi kırıcı delici uçlarında bulunmayan ara ölçü ve uzunluklar için bir önceki sayfadaki max-8X Serisi ürünlere bakabilirsiniz.

max-9 NaturalStone

Maden ve doğal taşta uzun kullanım ömrü



Tam Çapında Delikler
Garantili

Çok ince tane büyüklüğüne sahip uzun ömürlü sert metal
Uzun kullanım ömrü/
maksimum mukavemet



2 ana kesici

2 sert metal pim

Yüksek delme hızı ve doğal taş delmede uzun kullanım ömrü için sağlam yanıl pim

2 + 2 kanallı tasarım

Maksimum yük aktarımı ve hız için titreşimi optimize edilmiş kanal tasarımı

Kırcı delici ucu max-9 Natural Stone

- max-9 NaturalStone** ► **Şunun için uygun:** Doğal taş (Beton uygulamalarında kesinlikle kullanılmaz)
Ram **X** ► Açılıp-kapatılabilen profesyonel ambalaj

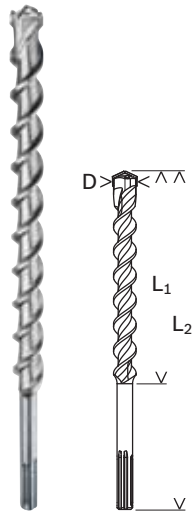

Çap (D) mm	Çalışma uzunluğu (L1) mm	Toplam uzunluk (L2) mm	Sipariş numarası	Ambalaj içeriği	EAN kodu 3165140...	Minimum Sipariş Adedi	Fiyat €
Standart paketler							
28	400	520	1 618 596 502	1	560115	1	92,55
28	600	720	1 618 596 503	1	560122	1	119,48
28	800	920	1 618 596 504	1	560139	1	147,17
32	400	520	1 618 596 505	1	560146	1	107,94
32	600	720	1 618 596 506	1	560153	1	135,70
32	800	920	1 618 596 507	1	560160	1	161,89

max-9 BreakThrough

Büyük delikler için

Çok ince tane büyüklüğüne sahip uzun ömürlü sert metal
Uzun kullanım ömrü/
maksimum mukavemet

Uzun shaft
Geçiş deliği açmak için

3 kesici, vakumda lehimleme ve sertleştirme
Hızlı delme işlemi ve büyük malzemelerin kaldırılma işlemi için

2 spiralli U formu
Standart kullanım ömrü/
İyi matkap tozu taşıma



Geçiş deliği matkap ucu max-9 Break Through

max-9 BreakThrough



- **Şunlar için uygun:** Örn. kablo veya boru dış bağlantıları için beton, duvar, kireçli kum taşında çapı 45 mm - 80 mm olan geçiş delikleri
- Tek parçadan oluşan uç, asimetrik düzenlenmiş sert metal pimler ve merkezi sert metal kesici ağız ile çan şeklinde matkap ucu kafası
- Büyük hacimli sevk spirali, konik shaft
- **Uyarı:** Geçiş deliği matkap uçlarını, aşırı yüklenme tehlikesi sebebiyle daima uygun kırıcı delici sınıflarında kullanınız. Kırıcı-delicinin kullanım kılavuzunu dikkate alınız

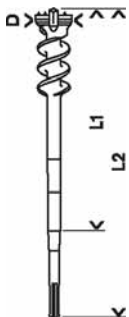

Çap (D) mm	Çalışma uzunluğu (L1) mm	Toplam uzunluk (L2) mm	Sipariş numarası	Ambalaj içeriği	EAN Kodu 3165140...	Minimum Sipariş Adedi	Fiyat €
Standart paketler							
45	450	600	1 618 596 455	1	021951	1	271,12
45	850	1000	1 618 596 456	1	021968	1	291,44
55	450	600	1 618 596 457	1	021975	1	263,43
55	850	1000	1 618 596 458	1	021982	1	306,06
65	450	600	1 618 596 459	1	021999	1	337,42
65	850	1000	1 618 596 460	1	022002	1	342,79
80	450	600	1 618 596 461	1	022019	1	398,47
80	850	1000	1 618 596 462	1	022026	1	369,01

Keskiler

% 100 Bosch:

Yeni SDS-max yassı keski RTec Sharp ve yeni SDS-max sivri keski RTec Speed



Son derece uzun ve kendiliğinden bilenen kesici uçlar daha da optimize edildi:

- Daha kısa zamanda daha fazla kazıma için
- Tüm kullanım ömrü boyunca değişmeyen, yüksek kazıma performansı için
- Aksaklıklar ve zaman alan sonradan bileme olmadan ekonomik çalışma için

Güçlendirilmiş performans



100h 0h

- Sıkışma yok
- 100 saatlik kullanım ömrü
- Standart sivri keskilere göre % 30 daha fazla kazıma performansı

İki kat kazıma performansı

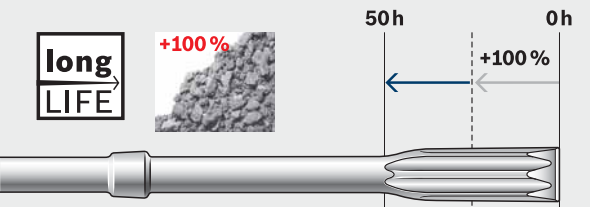

50h 0h

- Yeni, kendiliğinden bilenen kesici kenarın % 100 artırılmış kullanım ömrü. Bu sayede iki misli kazıma performansı

Yüksek darbe etkisi

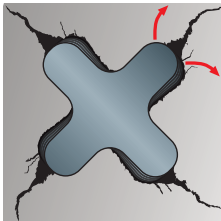

Bosch RTec Speed

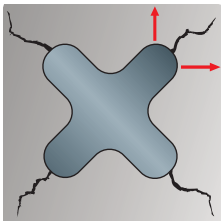

Star Point

İlave darbe enerjisi

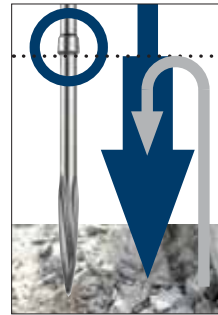

- Patentli yansıtıcı eleman performansı güçlendiriyor: Geri tepme enerjisi ilave darbe enerjisine dönüştürülüyor
- Daha fazla kazıma gücü için

Her kullanım için doğru keski

Bosch, betonda çalışmak için geliştirilmiş yenilikçi ve üstün nitelikli el aletleri ile uzman bayiler için piyasadaki en güçlü ortaktır. Üretimde uzun yıllara dayanan deneyim, en son üretim teknolojisi ve süregelen geliştirme çalışmaları, Bosch'un yüksek kalitesini ve yenilikçi gücünü ortaya koyar. Bunun yanı sıra, Bosch, her

uygulama için en uygun çözümü sunar: Tüm yaygın saftlar ve tüm kırıcı-delici ve kırıcı markaları için keskiiler. Böylelikle uzman bayiler, direkt satış kanalıyla piyasaya sunulan keskiiler ile rekabet edebilecek etkiileyici bir ürün gamına sahip olurlar.



SDS-plus kırıcı-deliciler için < 5 Joule

Yenileme ve restorasyon çalışmaları için

Tip	Uygulama
Sivri keski Yassı keski (hedeflenmiş kırma etkisi)	Duvar ve betonda ayarlama çalışmaları Fuga onarımı Donatıların ayrılması
Geniş yassı keski 40 ve 60 mm	Kaba siva ve kirli tabakaların temizlenmesi Kalıp plakalarındaki beton artıklarının temizlenmesi Çelik onarımı
Fayans keskisi	Duvar ve yer fayanslarının çıkarılmasında
Oluk keski	Betonda ince kanalların açılması
Kanal derinliği kumandalı kanatlı keski	Duvardaki kanal açılması
Fuga keski	Duvarlardaki derzlerin çıkarılması
Ahşap keski	Genel marangoz işçilikleri için



SDS-max kırıcı-deliciler için < 25 Joule

Tadilat, onarım, yarıp geçme, derz ve kırma çalışmaları için

Tip	Uygulama
Sivri keski Yassı keski (hedeflenmiş kırma etkisi)	Duvar ve betonda kaldırma ve kırma çalışmaları Duvar ve betonda ayarlama çalışmaları Fuga onarımı Donatıların ayrılması
Geniş yassı keski 50-115 mm	Kaba siva ve kirli tabakaların temizlenmesi Kalıp plakalarındaki beton artıklarının temizlenmesi Çelik onarımı
Fayans keskisi	Duvar ve yer fayanslarının çıkarılmasında
Oluk keski	Betonda ince kanalların açılması
Kanal keski	Duvardaki kanalların çekilmesi
Kanal derinliği kumandalı kanatlı keski	Duvardaki kanal açılması
Fuga keski	Duvarlardaki derzlerin çıkarılması
Kürek keskisi	Sert ve sıkı tabanda kazıma

Tip	Uygulama
Asfalt keski	Asfalt zeminde onarım
Zemine çivi çakma aleti	Kazık çakma
Yüzey sıkıştırma pleytleri	Taban ve çakıl zeminin sıkıştırılması
Düzleme plakaları	Beton ve asfaltın pürüzlendirilmesi

Altıgen (HEX) 22mm TE-S sistemine uygun

Geçiş delikleri, kırma ve düzeltme çalışmaları için

Tip	Uygulama
Sivri keski Yassı keski (hedeflenmiş kırma etkisi)	Duvar ve betonda kaldırma ve kırma çalışmaları Duvar ve betonda ayarlama çalışmaları Fuga onarımı Donatıların ayrılması
Geniş yassı keski	Duvar ve asfalt, betonda ayarlama çalışmaları
Kürek keski	Sert ve sıkı tabanda kazıma
Zemine çivi çakma aleti	Kazık çakma

Kırıcı-delici için altı köşe (HEX) 28 ve 30 mm > 25 Joule

Oyuklar, kaldırma ve kırma çalışmaları için

Tip	Uygulama
Sivri keski Yassı keski (hedeflenmiş kırma etkisi)	Duvar ve betonda kaldırma ve kırma çalışmaları Fuga onarımı Donatıların ayrılması
Geniş yassı keski	Duvar ve asfalt, betonda ayarlama çalışmaları
Kürek keski	Sert ve sıkı tabanda kazıma
Asfalt keski	Asfalt zeminde onarım
Zemine çivi çakma aleti	Kazık çakma
Yüzey sıkıştırma pleytleri	Taban ve çakıl zeminin sıkıştırılması



Sivri keski

Yassı keski

Geniş yassı keski

Fayans keski



Oluk keski

Kanal keski

Kanatlı keski

Fuga keski

Ahşap keski



Kürek keski

Asfalt keski

Zemine çivi
çakma aletiYüzey sıkıştırma
pleyti

Dişli pleyt

Yaygın kullanılan kırıcı-delici ve kırıcılar için uygun Bosch keski

Kırıcı-delici ve kırıcı
tedarikçisi

Makine modeli



Altıgen (HEX) 22 mm TE sistemi için

Hilti TE 805, TE 1000 AVR, TE 1500 AVR

Tornalanmış faturaya sahip altıgen SW 19

AEG PH 240 D, PH 350, PH 350 D, PHD 26, PH 38, PHD 38

Atlas Copco PB 10 H, PH 5 H, PH 11 H, PHE 50 H

Black & Decker HD 2032, HD 2038

Bosch 11206, 11208, 11209, 11306, UBH 6/35,
UBH 6/35 D, UBH 12/50, USH 6, GBH 7/45 DE

ELU BH 41 K, BH 41 EK, BH 46 EK

Kango 430 S, 501 S, 637 S, 950 S, 950 KS, 950 XS, 978 S

Makita HR 3850 B, HR 3520 B, HR 4040 C,
HR 5000, HM 0810 B, HM 1242 C, HM 1140 C

Milwaukee 5311, 5312, 5316, 5317, 5347, 5348, 5352, 5353, PH 11 H, PH 40 H

Ryobi CH 465, 1138

Altıgen SW 19

Atlas Copco PB 14 D

Bosch USH 10 (11305), HSH 10 (12312)

Casals Tornado

DeWalt DW 558 K

ELU SH 60 K

Kango 638 S, 900 B, 900 S, 900 KS, 900 XS, 1400 B

Makita HM 1200 B

Milwaukee 5335

Ryobi CH 486 K

Spit 400

Altıgen SW 28

Atlas Copco PB 32 B

Bosch USH 27, GSH 16, GSH 27

Makita HM 1303 B, HM 1304 B, HM 1800, HM 1801, HM 1810

Harç keski

Tuğalara zarar vermeden harç kazımak artık mümkün

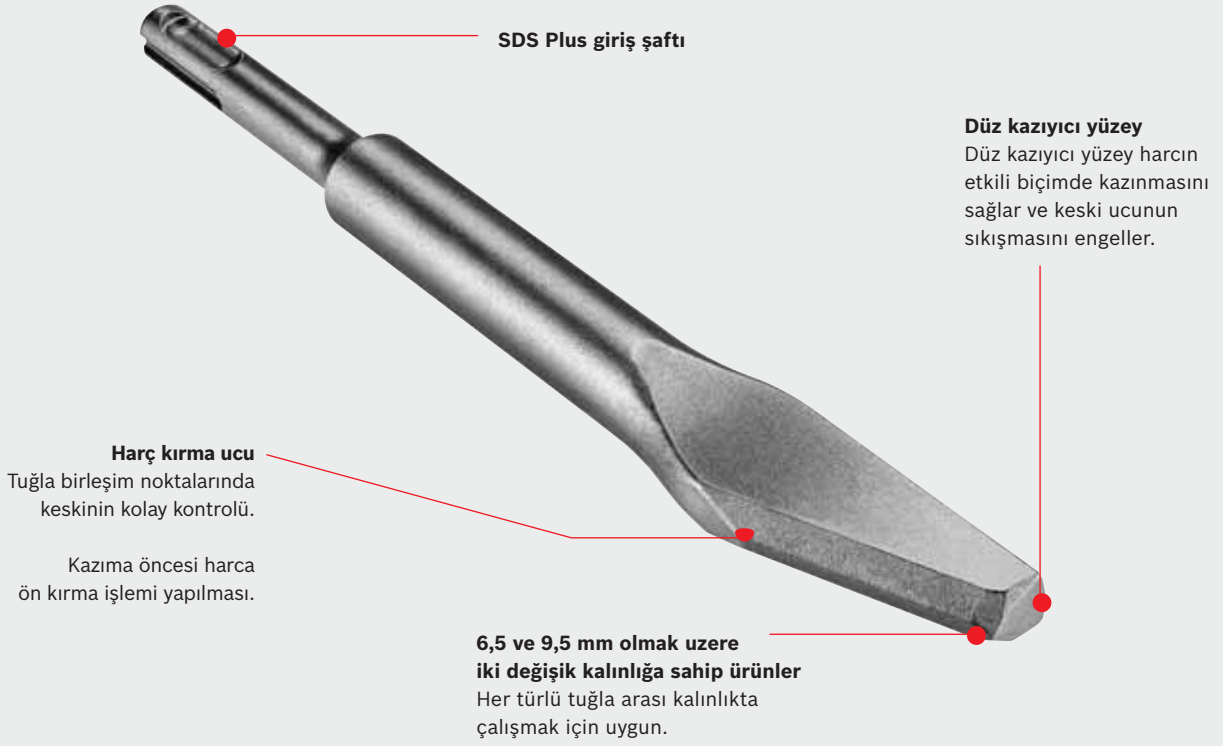

Keskiller, SDS-plus girişi ile



► SDS-plus keski adaptörü veya doğrudan dönme stoplu SDS-plus kırıcı-delici ile kullanım için



Toplam uzunluğu mm	Keski ucu mm	Sipariş numarası	Ambalaj içeriği	EAN kodu 3165140...	Minimum Sipariş Adedi	Fiyat €
Ürün özellikleri						
Tuğla arasındaki harçların tuğlalara zarar vermeden kazıma işlemi için.						
200	6,5	2 608 690 200	1	790505	1	14,87
200	9,5	2 608 690 201	1	790512	1	16,48



- Harçların dikey doğrultuda kazınması işlemi için uygundur. Yatay doğrultuda kazıma işlemleri için elmas disk kullanılması önerilir.
- En yüksek verim için harca keski ile dik giriş yapılması sonrasında ise 40-45 derece arası açıyla kazıma işlemine devam edilmesi önerilir.

Kesimler

hafif kırıcı-deliciler ve kırıcılar için



Kesimler, SDS-plus girişi ile



► SDS-plus keski adaptörü veya doğrudan dönme stoplu SDS-plus kırıcı-delici ile kullanım için



Toplam uzunluğu mm	Keski ucu mm	Sipariş numarası	Ambalaj içeriği	EAN kodu 3165140...	Minimum Sipariş Adedi	Fiyat €
--------------------	--------------	------------------	-----------------	---------------------	-----------------------	---------

% 30 daha uzun kullanım ömrüne ve % 15 daha fazla kazıma performansına sahip Long Life sivri keski



250	-	2 609 390 576	1	370936	1	12,40
250	-	2 607 019 051	5	293136	1	49,64

% 30 daha uzun kullanım ömrüne ve % 15 daha fazla kazıma performansına sahip Long Life yassı keski



250	20	2 609 390 394	1	308908	1	12,40
250	20	2 607 019 052	5	293143	1	49,64

Geniş yassı keski, kendiliğinden bilenen, % 30 daha fazla kazıma gücü ile uzun yaşam ömrü (Long Life)



250	40	2 608 690 101	1	425940	1	20,01
250	60	2 608 690 102	1	425957	1	24,06

Fayans keski, açılı, kendiliğinden bilenen, % 30 daha fazla kazıma gücü ile uzun yaşam ömrü (Long Life)



260	40	2 608 690 091	1	328012	1	15,62
-----	----	---------------	---	--------	---	-------

3 parçalı keski seti

1 sivri keski 250 mm, Long Life (2 609 390 576)

1 yassı keski 250 mm, Long Life (2 609 390 394)

1 fayans keski 260 mm, kendiliğinden bilenen (2 608 690 091)



250	20	2 607 019 159	3	334488	1	36,47
250	40					
260						

Keskiller, SDS-plus giriři ile

	Toplam uzunluđu mm	Keski ucu mm	Sipariř numarası	Ambalaj içeriđi	EAN kodu 3165140...	Minimum Sipariř Adedi	Fiyat ₺
Ürün özellikleri							
Sivri keski							
	250	-	2 608 690 145	1	506489	1	8,24
	250	-	2 608 690 132	10	462792	1	57,76
Yassı keski							
	250	20	2 608 690 144	1	506472	1	8,24
	250	20	2 608 690 131	10	462785	1	57,76
Geniř yassı keski							
	250	40	2 608 690 146	1	506496	1	16,65
	250	40	2 608 690 133	5	462808	1	66,67
Oluk keski							
	250	22	1 618 601 004	1	015844	1	24,21
Ařap keski							
	175	20	2 608 690 006	1	086721	1	31,58
Çivi çakıcı, Ø 13 mm							
	58	-	2 608 690 010	1	086769	1	18,83

Keskiiler

ađır kırıcı-delici ve kırıcılar için

Keskiiler, SDS-max giriři ile



Ürün özellikleri	Toplam uzunluđu mm	Keski ucu mm	Sipariş numarası	Ambalaj iřerđi	EAN kodu 3765140...	Minimum Sipariş Adedi	Fiyat €
------------------	--------------------	--------------	------------------	----------------	---------------------	-----------------------	---------

Sivri keski RTec Speed, % 30 daha fazla kazıma gücü ile kendiliđinden bilenen



400	-	2 608 690 167	1	533621	1	14,31
400	-	2 608 690 168	10	533638	1	128,89

Yassı keski RTec Sharp, kendiliđinden bilenen, % 100 daha fazla kazıma gücü ile uzun yaşam ömrü (Long Life)



400	25	2 608 690 124	1	460385	1	14,31
400	25	2 608 690 166	10	530200	1	128,89

Geniş yassı keski, kendiliđinden bilenen, % 30 daha fazla kazıma gücü ile uzun yaşam ömrü (Long Life)



350	50	2 608 690 097	1	397315	1	33,04
350	50	2 608 690 099	5	402996	1	131,98
400	80	2 608 690 198	1	670135	1	53,24
400	115	2 608 690 199	1	670142	1	74,27

Fayans keski, kendiliđinden bilenen, % 30 daha fazla kazıma gücü ile uzun yaşam ömrü (Long Life)



300	50	2 608 690 098	1	397322	1	39,59
300	50	2 608 690 100	5	403009	1	158,26

Sivri keski



400	-	2 608 690 142	1	506458	1	11,29
400	-	2 608 690 128	10	462754	1	99,01
600	-	1 618 600 012	1	022118	1	19,99
600	-	2 608 690 129	5	462761	1	80,05

Yassı keski













400	25	2 608 690 141	1	506441	1	11,29
400	25	2 608 690 125	10	462723	1	99,01
600	25	1 618 600 203	1	022132	1	19,99
600	25	2 608 690 126	5	462730	1	80,05

Geniş yassı keski



400	50	2 608 690 143	1	506465	1	19,57
400	50	2 608 587 184	5	605786	1	77,96
300	80	1 618 601 008	1	033398	1	37,78
350	115	1 618 601 007	1	022156	1	63,81

Keskiller, SDS-max giriři ile

	Toplam uzunluđu mm	Keski ucu mm	Ölçü mm	Diř sayısı	Sipariř numarası	Ambalaj içeriđi	EAN kodu 3165140...	Minimum Sipariř Adedi	Fiyat €
Ürün özellikleri									
	Oluk keski								
	300	26	-	-	1 618 601 101	1	022163	1	37,52
	Kanal keski								
	300	32	-	-	1 618 601 102	1	022170	1	38,86
	Kanatlı keski								
	380	35	-	-	2 608 690 000	1	069380	1	93,84
	Fuga keski, sert metalle donatılmış								
	280	38	-	-	2 607 990 010	1	058414	1	136,01
	Kürek keski								
	400	110	-	-	1 618 601 017	1	049283	1	78,68
	Asfalt keski								
	400	90	-	-	2 608 690 003	1	079761	1	100,15
	Zemine çivi çakma aleti								
	260	13	-	-	2 608 690 004	1	079778	1	71,80
	260	16,5	-	-	2 608 690 005	1	079785	1	93,94
	Diřli pleyt ve yüzey sıkıřtırma pleytleri için alet tutucu								
	220	-	-	-	1 618 609 003	1	022200	1	23,72
	Yüzey sıkıřtırma pleyti, alet tutucu 1 618 609 003 için								
	-	-	120 x 120	-	1 618 633 101	1	029339	1	159,66
	Yüzey sıkıřtırma pleyti, alet tutucu 1 618 609 003 için								
	-	-	150 x 150	-	1 618 633 102	1	029346	1	169,74
	Diřli pleyt, alet tutucu 1 618 609 003 için Restorasyon çalıřmaları için uygundur								
	-	-	50 x 50	5 x 5	2 608 690 179	1	608428	1	174,76
	Diřli pleyt, alet tutucu 1 618 609 003 için Restorasyon çalıřmaları için uygundur								
	-	-	60 x 60	5 x 5	1 618 623 205	1	029025	1	49,39
	-	-	60 x 60	7 x 7	1 618 623 206	1	029032	1	42,97

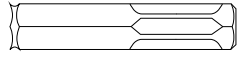
Keskiiler, 22 mm altıgen giriş şaftı ile

► TE-S sistemine (Hilti) uygun



Toplam uzunluğu mm	Keski ucu mm	Ölçü mm	Diş sayısı	Sipariş numarası	Ambalaj içeriği	EAN kodu 3165140...	Minimum Sipariş Adedi	Fiyat €
--------------------	--------------	---------	------------	------------------	-----------------	---------------------	-----------------------	---------

Ürün özellikleri

Sivri keski, kendiliğinden bilenen



400	-	-	-	2 608 690 188	1	670036	1	27,61
-----	---	---	---	---------------	---	--------	---	-------

Yassı keski, kendiliğinden bilenen



400	25	-	-	2 608 690 190	1	670050	1	27,61
-----	----	---	---	---------------	---	--------	---	-------

Geniş yassı keski, kendiliğinden bilenen



400	50	-	-	2 608 690 192	1	670074	1	39,65
400	80	-	-	2 608 690 193	1	670081	1	49,52

Zemine çivi çakma aleti



300	25	-	-	2 608 690 196	1	670111	1	42,02
-----	----	---	---	---------------	---	--------	---	-------

Keskiiler, tormalanmış kamaya (Ø 17 mm) sahip 19 mm altıgen giriş şaftı ile

Toplam uzunluğu mm	Keski ucu mm	Sipariş numarası	Ambalaj içeriği	EAN kodu 3165140...	Fiyat €
--------------------	--------------	------------------	-----------------	---------------------	---------

Ürün özellikleri

Sivri keski



400	-	1 618 630 002	1	029063	1	21,58
-----	---	---------------	---	--------	---	-------

Yassı keski



400	22	1 618 630 003	1	029070	1	21,58
-----	----	---------------	---	--------	---	-------

Keskiiler, 19 mm altıgen giriş şaftı ile

Sivri keski



400	-	1 618 630 001	1	029056	1	18,69
-----	---	---------------	---	--------	---	-------

Yassı keski



400	25	1 618 630 201	1	029209	1	15,92
-----	----	---------------	---	--------	---	-------

Kesimler

Altıgen giriş şaftlı kırıcılar için

Kesimler, 28 mm altıgen giriş şaftı ile



Toplam uzunluğu mm	Keski ucu mm	Öçü mm	Sipariş numarası	Ambalaj içeriği	EAN kodu 3165140...	Minimum Sipariş Adedi	Fiyat €
--------------------	--------------	--------	------------------	-----------------	---------------------	-----------------------	---------

Ürün özellikleri

Sivri keski, kendiliğinden bilenir



400	-	-	2 608 690 106	1	425995	1	40,62
-----	---	---	---------------	---	--------	---	-------

Sivri keski



520	-	-	1 618 600 019	1	042543	1	42,97
-----	---	---	---------------	---	--------	---	-------

Yassı keski



400	35	-	2 608 690 108	1	426015	1	36,24
520	35	-	1 618 600 206	1	042550	1	41,10

Geniş yassı keski



400	80	-	1 618 661 000	1	029414	1	88,12
-----	----	---	---------------	---	--------	---	-------

Asfalt keski



500	125	-	1 618 601 011	1	042574	1	148,78
-----	-----	---	---------------	---	--------	---	--------

Geniş yassı keski, yuvarlatılmış



400	135	-	1 618 662 000	1	029421	1	135,44
-----	-----	---	---------------	---	--------	---	--------

Zemine çivi çakma aleti

Kafa çapı 1inç'e (25,4 mm'ye) kadar olan çivi ve çadır kazıklarını çakmak için



300	-	-	1 618 609 005	1	042604	1	106,17
-----	---	---	---------------	---	--------	---	--------



Prüfgemeinschaft Mauerbohrer

(Beton Matkap Ucu Sertifikasyon Kurumu)

Dübellerin gücü ve dayanıklılığı en çok delinen deliğin tam ölçüsünde olmasına bağlıdır. Modern dübeller sadece tam ölçüsünde delinen deliklerde istenilen mükemmel sonuçları verebilir.

Bu yüzden profesyonel alanda kullanılacak dübeller için aynı zamanda deliği delen matkap ucunun da standartları kontrol edilir.

PGM işareti matkap uçlarının bu standardı yakaladığının bir garantisidir. PGM işareti sadece son teknolojinin kullanıldığı ve bağımsız kuruluşlar tarafından denetlenen üretim tesislerinde üretilen ürünlerde bulunabilir.

TAM ÇAPINDA DELİKLER, GÜVENLİ DÜBEL BAĞLANTILARI

Delik açma testereleri

Ürün gamı:

Her kullanım için uygun delik açma testeresi

Uzman bayiler gücünü yetkin müşteri desteğinden alır. Bosch, bu yüzden her türlü uygulama için ideal bir profesyonel delik açma testeresi programı sunuyor. Ürün isimleri, uygulamaya yönelik alt modeller ve farklı ürün renkleri müşterinin, ilgili malzeme için doğru delik testeresini hızlı ve güvenli şekilde bulmasına yardımcı olur.

	Endurance for Heavy Duty, Power Change Plus adaptörü ile	TCT Delik açma testeresi, Endurance for Heavy Metal	Yeni Progressor, Power Change Plus adaptörü ile	Sheet Metal, Power Change Plus adaptörü ile	Multi Construction, Power Change Plus adaptörü ile	HSS bimetal Progressor diş yapısına sahip	Çoklu delik açma testereleri	Kullanım uyarıları
Akrilik cam	●		○		●	○	●	Soğutma maddesi kullanılmalıdır
Alaşımli alüminyum	●	●	●			●		Kesme yağı kullanılmalıdır
Alaşısız alüminyum	●	●	●			●		Kesme yağı kullanılmalıdır
Alçıpan ve alçıpan bloklar	●		○		●	○		
Çelik, döküm	●		●			●		Kesme yağı kullanılmalıdır (döküm malzeme hariç)
Çimento katkıli elyaf plakalar	●				●			
Çimento katkıli suntalar	●				●			
Delikli tuğla	●				●			Fazla bastırmadan delme yapılmalıdır
Doğal ahşap, sert ahşap	●		○		●	○	○	
Duvar (yumuşak, orta)	○				●			
Duvar fayansları	●				●			Sertlik derecesi 6'ya kadar, düşük devir sayısı
Elyaf katkıli malzemeler	●		○		●	○	○	
İnce saclar (paslanmaz çelik, çelik, alüminyum, bakır, pirinç vs.)	●	●	○	●		○		Kesme yağı kullanılmalıdır
Kiremit	●				●			Beton kiremitler hariç
Kontrplak, sunta kaplama	●		○		●	○	●	
Laminat	●		○		●	○	●	
Paslanmaz çelik	●	●	○	●		○		Düşük devir sayısı, kesme yağı kullanılmalıdır
Plastikler	●	●	○		●	○	●	
Renkli metallere	●	●	●			●		Kesme yağı kullanılmalıdır
Sandviç malzemeler	●		○		●	○	○	
Suntalar, ham, kontrplak kaplı, plastik kaplamalı	●		○		●	○	●	
Yapı tuğlası	●				●			
Yer fayansı, porselen, porselen seramik	○							
Yumuşak beton	○				●			

● İdeal ○ uygun

Power Change Plus adaptör teknolojisi:

Delik açma testerelerini kolayca yerleştirin



Tek bir klik yeterli! Yeni Power Change Plus adaptör teknolojisi ile aksesuarları vidalayıp sökmenize gerek kalmaz. Yenilikçi adaptör sistemi ile delik açma testereleri ve merkezleme ucu hızlı ve güvenli şekilde sabitlenir ve tekrar çıkartılır. Merkezleme ucunun emniyet vidası dahi artık tarih oldu.

Adaptör de aletin kendisi kadar eşsiz: Artık bütün matkap uçları ve delik açma testereleri çapları için sadece tek bir adaptör yeterli.

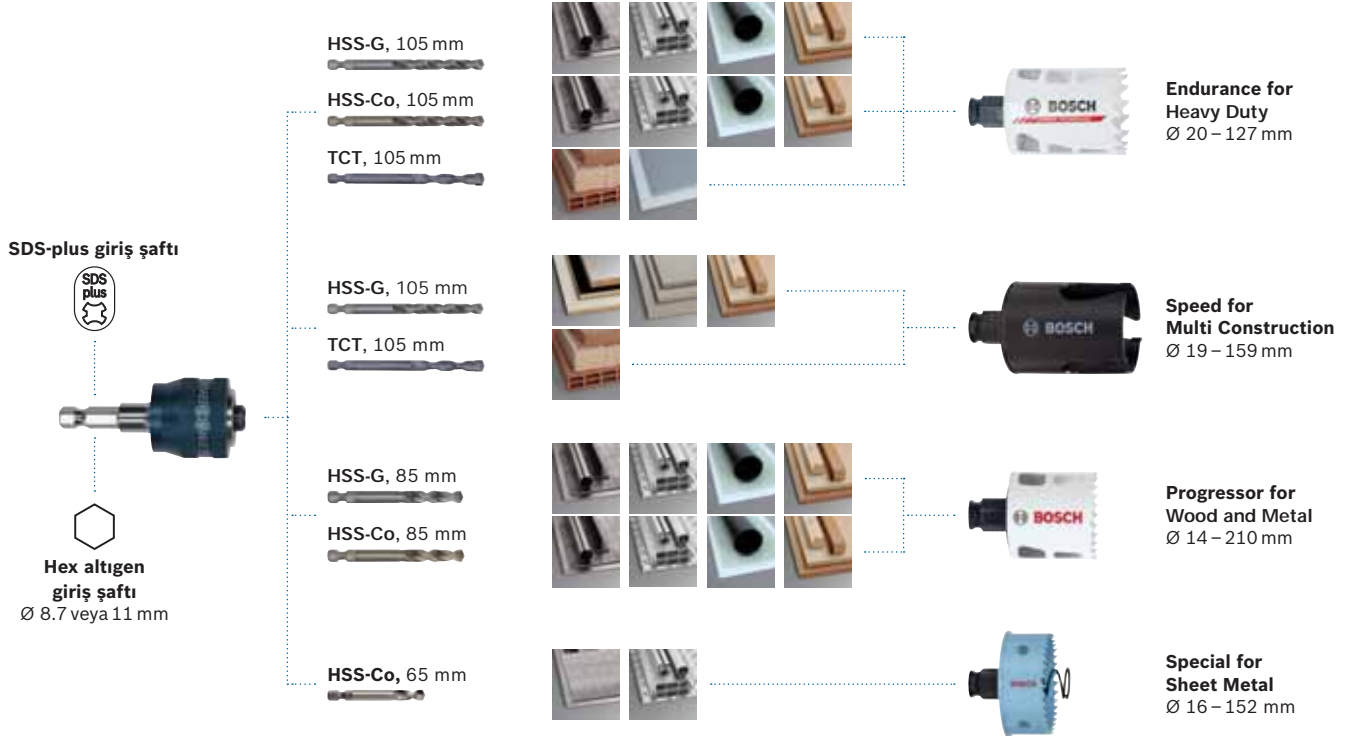

Önerilen iş güvenliği:



Koruyucu gözlük, solunum koruyucu maske ve kulaklık takılmalıdır



Eldiven takılmalıdır



Delme çekirdeğinin kolayca çıkarılması



Merkezeleme ucunun eğilmesiyle delme çekirdeği kolayca çıkarılabilir

Her Power Change Plus delik açma testeresi için doğru aksesuar

Elektrikli el aleti	Adaptör	Merkezeleme ucu			Seçeneğe bağlı		
		HSS-G ile	HSS-Co ile	TCT ile	Dışarı atma yayı	Uzatmalar	
		1 - 10 mm	2 608 594 264				Ø 11 - 152 mm
		1 - 13 mm	2 608 594 265				Ø 11 - 304 mm
SDS Plus	2 608 594 266	2 608 594 254	2 608 594 255			2 609 594 262-263	
		1 - 10 mm	2 608 594 264				
		1 - 13 mm	2 608 594 265				
SDS Plus	2 608 594 266		2 608 594 257		2 608 584 816	2 609 594 262-263	
		1 - 10 mm	2 608 594 264				
		1 - 13 mm	2 608 594 265				
SDS Plus	2 608 594 266	2 608 594 259		2 608 594 260		2 609 594 262-263	
		1 - 10 mm	2 608 594 264				
		1 - 13 mm	2 608 594 265				
SDS Plus	2 608 594 266	2 608 594 259	2 608 594 261	2 608 594 260		2 609 594 262-263	

Eski Power Change Adaptörler ile Uyumlu		Yeni Power Change Plus Adaptörler ile Uyumlu	
2608584750 HSS-Co Ø 7.15x65mm		2608594257 HSS-Co Ø 7.15x65mm	
2608584676 HSS-G Ø 6.35x80mm		2608594254 HSS-G Ø 7.15x85mm	
2608584677 HSS-Co Ø 7.15x80mm		2608594255 HSS-Co Ø 7.15x85mm	
2608584777 TCT Ø 7.15x120mm		2608594260 TCT Ø 7.15x105mm	
2608584843 HSS-Co Ø 7.15x120mm		2608594259 HSS-G Ø 7.15x105mm	
		2608594261 HSS-Co Ø 7.15x105mm	

• Eski tip adaptörler ile belirtilen merkezeleme uçları kullanılmalıdır. Yeni merkezeleme uçları eski tip adaptörlerle uyumlu değildir.

Devir sayısı önerisi

Delik açma testerelerinin optimum kullanım ömrüne ulaşabilmesi için devir sayısı önerilerine mutlaka uyulmalıdır. Doğru devir sayısı delik kalitesini de etkiler.



Yeni Progressor, HSS bimetal, Sheet metal ve Endurance for Heavy Duty

Çap, mm olarak	Ahşap, PVC, dev/dak	Çelik, dev/dak	Alüminyum, dev/dak	Paslanmaz çelik, dev/dak	Çap, inç olarak
14-25	3000-2700	550-350	900-525	300-175	9/16-1
27-51	2700-2000	325-170	480-255	160-85	1.1/16-2
52-76	2000-1800	165-115	240-170	80-55	2.1/16-3
79-102	1500-1000	110-85	165-130	55-40	3.1/8-4
105-210	1000-500	80-40	120-60	40-20	4.1/8-8.9/32

Multi Construction



Çap, mm olarak	Ahşap ve suntalar, dev/dak	PVC, dev/dak	Duvar, dev/dak	Fayans, dev/dak	Çap, inç olarak
19-25	1000	800	800	500	9/16-1
27-51	1000-800	800-600	800-700	500-400	1.1/16-2
52-76	800-600	600-400	700-600	400	2.1/16-3
79-102	600-400	400-300	600-300	400-300	3.1/8-4
105-159	400-300	300-200	300-200	300-200	4.1/8-8.9/32

Endurance for Heavy Metal, TCT



Çap, mm olarak	Çelik, dev/dak	Paslanmaz çelik, dev/dak
15	850-1270	530-1060
20	640-950	400-800
30	720-640	270-530
40	320-480	200-400
60	210-320	130-270
80	160-240	100-200
100	130-190	80-160
120	110-160	70-130

Çap ve kullanıcı bazında uygulama örnekleri

Çap, mm olarak	19	22	25	30	35	40	44	48	51	54	57	60	64	65	68	70	76	78	83	86	92	102	105	121	127	152	159	Kullanıcı	
Uygulama																													
Sihhi tesisat ve ısıtma boruları	•		•	•	•																								Sihhi tesisatçı ve ısıtma sistemi montajcısı
İzolasyonlu sihhi tesisat, pis su ve su boruları						•	•	•																					
Gömme lambalar	•	•	•	•	•	•	•	•	•	•	•	•	•	•	•	•	•	•	•	•	•	•	•	•	•	•	•	•	Elektrikçi
Kablo geçiş kutusu			•	•								•										•							
Şalter kutuları													•																
Prizler (boşluklu duvar prizleri)															•	•													
Buatlar																	•	•											
Dağıtım kutuları																						•	•						
Havalandırma boruları																								•	•		•	•	Isıtma sistemi ve havalandırma montajcısı

Endurance for Heavy Duty

En zorlu malzemelerde 20 kata kadar daha uzun kullanım ömrü



Artırılmış kesme derinliği
60 mm'e kadar uzunluktaki malzemeleri kesmeyi sağlar

POWER CHANGE PLUS ADAPTÖR

Geliştirilmiş daha dayanıklı altıgen şaft
8.7 mm Altıgen şaft



Geliştirilmiş tasarım ve malzeme kalitesi ile
Daha stabil ve kusursuz sistem adaptörü

Olağanüstü kullanım ömrü

Ayrı ayrı kaynaklanmış dişler aşırı dayanıklılık sağlarken zorlu kullanım sırasında Bi-metal delik açma testerelerine göre 20 kata kadar daha uzun kullanım ömrü

Heavy Duty – Bi-Metal pançların yeterli olmadığı durumlarda kullanılabilir

Bosch Carbide Teknolojisi, sertleştirilmiş vida / çivi, paslanmaz çelik, tuğla vb. gibi sert ve aşındırıcı malzemelerde dişlere daha fazla ısı direnci sağlar.

1 saniye içinde delik açma testeresi serbest

20 – 127 mm arasındaki tüm çaplar için standart adaptör somunu





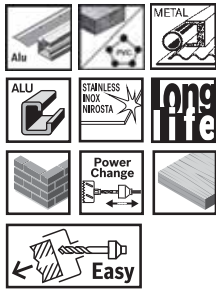





Endurance for Heavy Duty delik açma testereleri

endurance **HeavyDuty** ▶ Kesme kalitesi, doğru devir sayısı ve soğutmaya bağlıdır (bakınız kullanım kılavuzu)



Ürün özellikleri	Çap mm	Çap inç	Sipariş numarası	Ambalaj içeriği	EAN kodu 3165140...	Minimum Sipariş Adedi	Fiyat €
	20	25/32	2 608 594 163	1	949323	1	15,22
	22	7/8	2 608 594 164	1	949330	1	15,94
	25	1	2 608 594 165	1	949347	1	15,94
	32	1 1/4	2 608 594 166	1	949354	1	17,37
	35	1 3/8	2 608 594 167	1	949361	1	17,37
	38	1 1/2	2 608 594 168	1	949378	1	18,45
	40	1 9/16	2 608 594 169	1	949385	1	18,45
	44	1 3/4	2 608 594 170	1	949392	1	19,54
	51	2	2 608 594 171	1	949408	1	20,87
	54	2 1/8	2 608 594 172	1	949415	1	25,73
	60	2 3/8	2 608 594 173	1	949422	1	26,93
	64	2 1/2	2 608 594 174	1	949439	1	26,93
	67	2 5/8	2 608 594 175	1	949446	1	27,82
	68	2 11/16	2 608 594 176	1	949453	1	27,82
	70	2 3/4	2 608 594 177	1	949460	1	28,36
	73	2 7/8	2 608 594 178	1	949477	1	29,14
	76	3	2 608 594 179	1	949484	1	29,14
	83	3 1/4	2 608 594 180	1	949491	1	30,22
	102	4	2 608 594 181	1	949507	1	45,44
	127	5	2 608 594 182	1	949514	1	98,96

Endurance for Heavy Duty delik açma testereleri için adaptör ve merkezleme uçları

	Çap mm	Sipariş numarası	Ambalaj içeriği	EAN Kodu 3165140...	Minimum Sipariş Adedi	Fiyat €
Standart paketler						
						
Power Change Plus (hızlı değiştirme adaptörü) 8,7 mm altıgen giriş şaftlı. 105 mm HSS-G merkezleme uçu	-	2 608 594 258	1	950275	1	13,21
						
Power Change Plus (hızlı değiştirme adaptörü) 8,7 mm altıgen giriş şaftlı. 105 mm TCT merkezleme uçu	-	2 608 522 412	1	965538	1	15,09
						
Power Change Plus (hızlı değiştirme adaptörü) 8,7 mm altıgen giriş şaftlı. Merkezleme ucu hariç	-	2 608 594 264	1	950336	1	9,45
						
Power Change Plus (hızlı değiştirme adaptörü) Heavy Duty 11 mm altıgen giriş şaftlı. Merkezleme ucu hariç	-	2 608 594 265	1	950343	1	10,42
						
Power Change Plus (hızlı değiştirme adaptörü) Sds-plus giriş şaftlı. Merkezleme ucu hariç	-	2 608 594 266	1	950350	1	10,42
						
Uzatma eklentili Power Change Plus (hızlı değiştirme adaptörü) Uzatma eklentisi 150 mm, 11 mm altıgen giriş şaftlı PC Plus Adaptör. Merkezleme ucu hariç	-	2 608 594 262	1	950312	1	17,29
						
Uzatma eklentili Power Change Plus (hızlı değiştirme adaptörü) Uzatma eklentisi 300 mm, 11 mm altıgen giriş şaftlı PC Plus Adaptör. Merkezleme ucu hariç	-	2 608 594 263	1	950329	1	19,93
						
Merkezleme ucu HSS-G 1/4" altıgen şaft ile, 135° uç açısı ve çapraz pahlama. Ø 7,15 x 105mm	-	2 608 594 259	1	950282	5	5,98
						
Merkezleme ucu TCT 1/4" altıgen şaft ile. Ø 7,15 x 105mm	-	2 608 594 260	1	950299	5	7,05
						
Merkezleme ucu HSS-Co 1/4" altıgen şaft ile, 135° uç açısı ve çapraz pahlama. Ø 7,15 x 105mm	-	2 608 594 261	1	950305	5	8,38

Endurance for Heavy Metal

Ağır metaller için dayanıklı TCT delik açma testeresi

Tungsten karbür teknolojisi

Yüksek kaliteli karbür kumlar sayesinde arttırılmış sertlik çok uzun kullanım ömrü sağlar. Mükemmel lehimleme sayesinde diş kırılması yaşanmaz

Merkezlme ucu
Merkezlme ucu karbür dişlerin kalitesinin korunmasını sağlar

Optimize edilmiş diş yapısı
Oldukça keskin ve ince kesme uçları ve ideal kanal yapısı çok hızlı kesim ve verimli talaş atımını sağlar

Dışarı atma yayı
Sürekli delmeyi sağlayabilmek için otomatik talaş atımını garanti eder



TCT Delik açma testereleri

endurance **heavyMetal** ► Kesme kalitesi, doğru devir sayısı ve soğutmaya bağlıdır (bakınız kullanım kılavuzu)
► Metal işlerinde paslanmaz çelik, inox, sac metal, metal profiller, alüminyum, plastik, FRP, PVC malzemelerde kullanılır



	Çap mm	Sipariş numarası	Ambalaj içeriği	EAN Kodu 6949509...	Minimum Sipariş Adedi	Fiyat €
Standart paketler						
	14	2 608 594 126	1	942010	1	15,20
	16	2 608 594 127	1	942027	1	15,54
	17	2 608 594 128	1	942034	1	15,70
	18	2 608 594 129	1	942041	1	15,80
	19	2 608 594 130	1	942058	1	15,88
	20	2 608 594 131	1	942065	1	15,95
	21	2 608 594 132	1	942072	1	17,46
	22	2 608 594 133	1	942089	1	17,57
	24	2 608 594 134	1	942096	1	17,83
	25	2 608 594 135	1	942102	1	17,90
	27	2 608 594 136	1	942119	1	18,24
	28	2 608 594 137	1	942126	1	18,40
	29	2 608 594 138	1	942133	1	18,57
	30	2 608 594 139	1	942140	1	18,75
	32	2 608 594 140	1	942157	1	21,13
	33	2 608 594 141	1	942164	1	21,13
	35	2 608 594 142	1	942171	1	21,13



TCT Delik açma testereleri

endurance 

Çap mm	Sipariş numarası	Ambalaj içeriği	EAN kodu 6943509...	Minimum Sipariş Adedi	Fiyat €
Standart paketler					
37	2 608 594 143	1	942188	1	22,84
38	2 608 594 144	1	942195	1	24,50
40	2 608 594 145	1	942201	1	24,50
41	2 608 594 146	1	942218	1	28,59
43	2 608 594 147	1	942225	1	28,59
44	2 608 594 148	1	942232	1	28,59
46	2 608 594 149	1	942249	1	32,35
48	2 608 594 150	1	942256	1	32,35
50	2 608 594 151	1	942263	1	34,85
51	2 608 594 152	1	942270	1	36,25
52	2 608 594 153	1	942287	1	36,25
54	2 608 594 154	1	942294	1	36,25
55	2 608 594 155	1	942300	1	41,08
60	2 608 594 156	1	942317	1	41,08
65	2 608 594 157	1	942324	1	48,57
70	2 608 594 158	1	942331	1	52,25
95	2 608 594 159	1	942348	1	76,50



TCT Pançlar için aksesuarlar



Ürün Özellikleri	Sipariş numarası	Ambalaj içeriği	EAN kodu 6943509...	Minimum Sipariş Adedi	Fiyat €
Merkezi Ucu	2 608 594 160	1	942355	1	3,21
Yay	2 608 594 161	5	945530	1	1,62
Vida	2 608 594 162	10	945547	1	2,10

Speed for Multi Construction

En hızlı çok amaçlı delik açma testeresi



Speed for Multiconstruction delik açma testereleri

speed **MultiConstruction** ► Kesme kalitesi, doğru devir sayısı ve soğutmaya bağlıdır (bakınız kullanım kılavuzu)

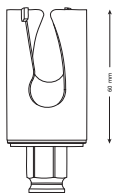
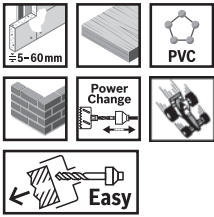

Ürün özellikleri	Çap mm	Çap inç	Sipariş numarası	Ambalaj içeriği	EAN kodu 3165140...	Minimum Sipariş Adedi	Fiyat €
	19	3/4	2 608 580 726	1	618403	1	10,37
	20	25/32	2 608 580 727	1	618410	1	10,37
	22	7/8	2 608 580 728	1	618427	1	10,56
	25	1	2 608 580 729	1	618434	1	10,97
	27	1 1/16	2 608 580 730	1	618441	1	11,34
	29	1 1/8	2 608 580 731	1	618458	1	11,49
	30	1 3/16	2 608 580 732	1	618465	1	11,49
	32	1 1/4	2 608 580 733	1	618472	1	11,56
	35	1 3/8	2 608 580 734	1	618489	1	13,52
	38	1 1/2	2 608 580 735	1	618496	1	14,36
	40	1 9/16	2 608 580 736	1	618502	1	14,36
	41	1 5/8	2 608 580 737	1	618519	1	14,36
	44	1 3/4	2 608 580 738	1	618526	1	15,08
	48	1 7/8	2 608 580 739	1	618533	1	15,84
	51	2	2 608 580 740	1	618540	1	15,97
	54	2 1/8	2 608 580 741	1	618557	1	17,30

Speed for Multiconstruction delik açma testereleri

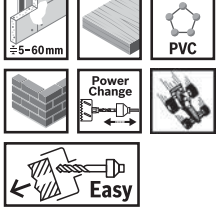
speed  MultiConstruction

	Çap mm	Çap İnç	Sipariş numarası	Ambalaj içeriği	EAN kodu 3165140...	Minimum Sipariş Adedi	Fiyat €
Ürün özellikleri							
	57	2 1/4	2 608 580 742	1	618564	1	17,30
	60	2 3/8	2 608 580 743	1	618571	1	17,87
	64	2 1/2	2 608 580 744	1	618588	1	18,28
	65	2 9/16	2 608 580 745	1	618595	1	18,38
	67	2 5/8	2 608 580 746	1	618601	1	18,50
	68	2 11/16	2 608 580 747	1	618618	1	18,38
	70	2 3/4	2 608 580 748	1	618625	1	19,70
	73	2 7/8	2 608 580 749	1	618632	1	20,60
	76	3	2 608 580 750	1	618649	1	22,12
	77	3 1/16	2 608 580 751	1	618656	1	22,29
	79	3 1/8	2 608 580 752	1	618663	1	22,71
	83	3 1/4	2 608 580 753	1	618670	1	25,41
	86	3 3/8	2 608 580 754	1	618687	1	25,80
	89	3 1/2	2 608 580 755	1	618694	1	26,20
	92	3 5/8	2 608 580 756	1	618700	1	27,66
	95	3 3/4	2 608 580 757	1	618717	1	28,07
	98	3 7/8	2 608 580 758	1	618724	1	28,86
	102	4	2 608 580 759	1	618731	1	31,30
	105	4 1/8	2 608 580 760	1	618748	1	32,86
	108	4 1/4	2 608 580 761	1	618755	1	37,39
	109	4 5/16	2 608 580 762	1	618762	1	37,46
	111	4 3/8	2 608 580 763	1	618779	1	37,52
	114	4 1/2	2 608 580 764	1	618786	1	38,85
	121	4 3/4	2 608 580 765	1	618793	1	40,56
	127	5	2 608 580 766	1	618809	1	46,92
	140	5 1/2	2 608 580 767	1	618816	1	57,29
	152	6	2 608 580 768	1	618823	1	58,86
	159	6 1/4	2 608 580 769	1	618830	1	59,65

Speed for Multiconstruction delik açma testereleri için adaptör ve merkezleme uçları

Standart paketler	Çap mm	Sipariş numarası	Ambalaj içeriği	EAN kodu 3 165 140...	Minimum Sipariş Adedi	Fiyat €
-------------------	--------	------------------	-----------------	--------------------------	--------------------------	---------

Power Change Plus (hızlı değiştirme adaptörü)
8,7 mm altıgen giriş şaftlı. 105 mm HSS-G merkezleme uçu



-	2 608 594 258	1	950275	1	13,21
---	---------------	---	--------	---	-------

Power Change Plus (hızlı değiştirme adaptörü)
8,7 mm altıgen giriş şaftlı. 105 mm TCT merkezleme uçu



-	2 608 522 412	1	965538	1	15,09
---	---------------	---	--------	---	-------

Power Change Plus (hızlı değiştirme adaptörü)
8,7 mm altıgen giriş şaftlı. Merkezleme ucu hariç



-	2 608 594 264	1	950336	1	9,45
---	---------------	---	--------	---	------

Power Change Plus (hızlı değiştirme adaptörü) Heavy Duty
11 mm altıgen giriş şaftlı. Merkezleme ucu hariç



-	2 608 594 265	1	950343	1	10,42
---	---------------	---	--------	---	-------



Power Change Plus (hızlı değiştirme adaptörü)
Sds-plus giriş şaftlı. Merkezleme ucu hariç



-	2 608 594 266	1	950350	1	10,42
---	---------------	---	--------	---	-------

Uzatma eklentili Power Change Plus (hızlı değiştirme adaptörü)
Uzatma eklentisi 150 mm, 11 mm altıgen giriş şaftlı PC Plus Adaptör. Merkezleme ucu hariç



-	2 608 594 262	1	950312	1	17,29
---	---------------	---	--------	---	-------

Uzatma eklentili Power Change Plus (hızlı değiştirme adaptörü)
Uzatma eklentisi 300 mm, 11 mm altıgen giriş şaftlı PC Plus Adaptör. Merkezleme ucu hariç



-	2 608 594 263	1	950329	1	19,93
---	---------------	---	--------	---	-------

Merkezleme ucu HSS-G
1/4" altıgen şaft ile, 135° uç açısı ve çapraz pahlama. Ø 7,15 x 105mm



-	2 608 594 259	1	950282	5	5,98
---	---------------	---	--------	---	------

Merkezleme ucu TCT
1/4" altıgen şaft ile. Ø 7,15 x 105mm



4 parçalı geçiş adaptörü seti
Ø 20-105 mm delik açma testereleri için 4 adaptör ile

-	2 608 584 774	4	375894	1	17,77
---	---------------	---	--------	---	-------



BOSCH



EXCHANGE PLUS, 801

Yeni Progressor metal ve ahşap



Artırılmış kesme derinliği
44 mm'e kadar uzunluktaki malzemeleri kesmeyi sağlar

POWER CHANGE PLUS ADAPTÖR
Geliştirilmiş daha dayanıklı altıgen şaft
8.7 mm Altıgen şaft



Geliştirilmiş tasarım ve malzeme kalitesi ile
Daha stabil ve kusursuz sistem adaptörü

1 saniye içinde delik açma testeresi serbest
14 – 210 mm arasındaki tüm çaplar için standart adaptör somunu

2 kata kadar daha uzun kullanım ömrü
Geliştirilmiş Bosch HSS Bi-Metal, % 8 oranında kobalt alaşımı, genişlemiş HSS şeritleri ve yeniden tasarlanmış dişler ile aşırı dayanıklılık sağlar.

Sıradışı performans
Hızlı ve düzgün kesim ve daha hızlı talaş temizleme için geliştirilmiş progressor diş yapısı

Program kapsamı
Ø 14-152 mm



Yeni Progressor delik açma testereleri



- ▶ Delik açma testereleri (ahşap-metal)
- ▶ Kesme kalitesi, doğru devir sayısı ve soğutmaya bağlıdır (bakınız kullanım kılavuzu)

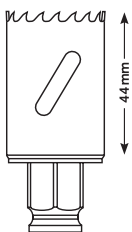

Çap mm	Çap inç	Sipariş numarası	Ambalaj içeriği	Koli adedi	EAN kodu 3165 740...	Minimum Sipariş Adedi	Fiyat €
Standart paketler							
14	9/16	2 608 594 195	1	112	949644	1	9,02
16	5/8	2 608 594 196	1	112	949651	1	7,66
17	11/16	2 608 594 197	1	112	949668	1	7,52
19	3/4	2 608 594 198	1	112	949675	1	7,52
20	25/32	2 608 594 199	1	112	949682	1	7,52
21	13/16	2 608 594 200	1	112	949699	1	7,66
22	7/8	2 608 594 201	1	112	949705	1	7,66
24	15/16	2 608 594 202	1	112	949712	1	7,66
25	1	2 608 594 203	1	88	949729	1	8,01
27	1 1/16	2 608 594 204	1	88	949736	1	8,25
29	1 1/8	2 608 594 205	1	88	949743	1	8,38
30	1 3/16	2 608 594 206	1	88	949750	1	8,38
32	1 1/4	2 608 594 207	1	88	949767	1	8,44
33	1 5/16	2 608 594 208	1	88	949774	1	9,02
35	1 3/8	2 608 594 209	1	88	949781	1	9,83
37	1 7/16	2 608 594 210	1	88	949798	1	10,20
38	1 1/2	2 608 594 211	1	88	949804	1	10,49
40	1 9/16	2 608 594 212	1	44	949811	1	10,49











Yeni Progressor delik açma testereleri



► Metal işlerinde universal kesme yağı kullanılması tavsiye edilir - 2 607 001 409

Çap mm	Çap İnç	Sipariş numarası	Ambalaj içeriği	Koli adedi	EAN kodu 3165140...	Minimum Sipariş Adedi	Fiyat €
Standart paketler							
41	1 5/8	2 608 594 213	1	44	949828	1	10,49
43	1 11/16	2 608 594 214	1	44	949835	1	10,87
44	1 3/4	2 608 594 215	1	44	949842	1	11,02
46	1 13/16	2 608 594 216	1	44	949859	1	11,27
48	1 7/8	2 608 594 217	1	44	949866	1	11,55
51	2	2 608 594 218	1	44	949873	1	11,67
52	2 1/16	2 608 594 219	1	44	949880	1	11,94
54	2 1/8	2 608 594 220	1	24	949897	1	12,59
56	2 3/16	2 608 594 221	1	24	949903	1	12,59
57	2 1/4	2 608 594 222	1	24	949910	1	12,59
59	2 5/16	2 608 594 223	1	24	949927	1	12,92
60	2 3/8	2 608 594 224	1	24	949934	1	13,00
64	2 1/2	2 608 594 225	1	24	949941	1	13,32
65	2 9/16	2 608 594 226	1	24	949958	1	13,42
67	2 5/8	2 608 594 227	1	24	949965	1	13,54
68	2 11/16	2 608 594 228	1	20	949972	1	13,42
70	2 3/4	2 608 594 229	1	20	949989	1	14,38
73	2 7/8	2 608 594 230	1	20	949996	1	15,06
76	3	2 608 594 231	1	20	950008	1	16,14
79	3 1/8	2 608 594 232	1	20	950015	1	16,58
83	3 1/4	2 608 594 233	1	16	950022	1	18,49
86	3 3/8	2 608 594 234	1	16	950039	1	18,86
89	3 1/2	2 608 594 235	1	16	950046	1	19,13
92	3 5/8	2 608 594 236	1	16	950053	1	20,22
95	3 3/4	2 608 594 237	1	16	950060	1	20,47
98	3 7/8	2 608 594 238	1	8	950077	1	21,04
102	4	2 608 594 239	1	8	950084	1	22,83
105	4 1/8	2 608 594 240	1	8	950091	1	23,97
108	4 1/4	2 608 594 241	1	8	950107	1	27,26
111	4 3/8	2 608 594 242	1	8	950114	1	27,37
114	4 1/2	2 608 594 243	1	8	950121	1	28,31
121	4 3/4	2 608 594 244	1	6	950138	1	29,56
127	5	2 608 594 245	1	6	950145	1	34,25
133	5 1/4	2 608 594 246	1	6	950152	1	35,05
140	5 1/2	2 608 594 247	1	6	950169	1	41,76
152	6	2 608 594 248	1	8	950176	1	42,89
168	6 5/8	2 608 594 249	1	8	950183	1	47,42
177	6 31/32	2 608 594 250	1	8	950190	1	49,96
210	8 9/32	2 608 594 251	1	6	950206	1	59,21

Yeni Progressor delik açma testereleri için adaptör ve merkezleme uçları

	Çap mm	Sipariş numarası	Ambalaj içeriği	EAN kodu 3 765740...	Minimum Sipariş Adedi	Fiyat €
Standart paketler						
						
Power Change Plus (hızlı değiştirme adaptörü) 8,7 mm altıgen giriş şaftlı. 85 mm HSS-G merkezleme uçlu	-	2 608 594 253	1	950220	1	12,45
						
Power Change Plus (hızlı değiştirme adaptörü) SDS-plus giriş şaftlı. 85 mm HSS-G merkezleme uçlu		2 608 522 411	1	965521	1	13,50
						
Power Change Plus (hızlı değiştirme adaptörü) 8,7 mm altıgen giriş şaftlı. Merkezleme ucu hariç	-	2 608 594 264	1	950336	1	9,45
						
Power Change Plus (hızlı değiştirme adaptörü) Heavy Duty 11 mm altıgen giriş şaftlı. Merkezleme ucu hariç	-	2 608 594 265	1	950343	1	10,42
						
Power Change Plus (hızlı değiştirme adaptörü) Sds-plus giriş şaftlı. Merkezleme ucu hariç	-	2 608 594 266	1	950350	1	10,42
						
Uzatma eklentili Power Change Plus (hızlı değiştirme adaptörü) Uzatma eklentisi 150 mm, 11 mm altıgen giriş şaftlı PC Plus Adaptör. Merkezleme ucu hariç	-	2 608 594 262	1	950312	1	17,29
						
Uzatma eklentili Power Change Plus (hızlı değiştirme adaptörü) Uzatma eklentisi 300 mm, 11 mm altıgen giriş şaftlı PC Plus Adaptör. Merkezleme ucu hariç	-	2 608 594 263	1	950329	1	19,93
						
Merkezleme ucu HSS-G 1/4" altıgen şaft ile, 135° uç açısı ve çapraz pahlama. Ø 7,15 x 85mm	-	2 608 594 254	1	950237	5	4,84
						
Merkezleme ucu HSS-Co 1/4" altıgen şaft ile, 135° uç açısı ve çapraz pahlama. Ø 7,15 x 85mm	-	2 608 594 255	1	950244	5	6,28
						
6 parçalı geçiş adaptörü seti 14-30 mm delik açma testereleri için 2 adaptör, Ø 32-152 mm delik açma testereleri için 4 adaptör ile	-	2 608 584 682	6	262705	1	8,84
						
Üniversal kesme yağı Üniversal kesme yağının kullanımı metal kesimlerinde dayanım süresini birkaç kat daha artırır	-	2 607 001 409	1	271240	1	10,72

Special for Sheet Metal

Metal yüzeylerde daha hızlı delik açma testeresi

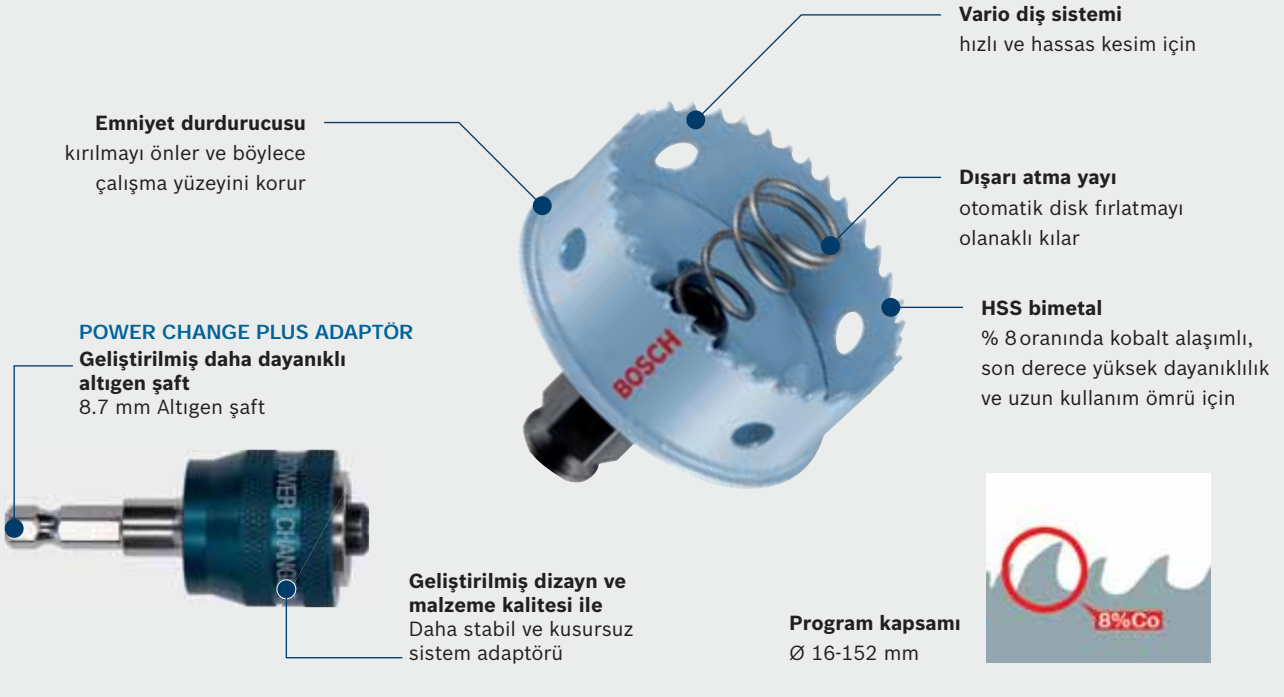

Emniyet durdurucusu
kırılmayı önler ve böylece çalışma yüzeyini korur

POWER CHANGE PLUS ADAPTÖR
Geliştirilmiş daha dayanıklı altıgen şaft
8.7 mm Altıgen şaft

Vario diş sistemi
hızlı ve hassas kesim için

Dışarı atma yayı
otomatik disk fırlatmayı olanaklı kılar

HSS bimetal
% 8 oranında kobalt alaşımı, son derece yüksek dayanıklılık ve uzun kullanım ömrü için

Geliştirilmiş tasarım ve malzeme kalitesi ile
Daha stabil ve kusursuz sistem adaptörü

Program kapsamı
Ø 16-152 mm

8%Co

Sheet Metal delik açma testereleri

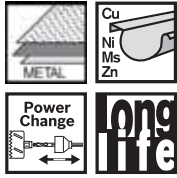

- Metal işlerinde paslanmaz çelik ve inox malzemeler için
- Kesme kalitesi, doğru devir sayısı ve soğutmaya bağlıdır (bakınız kullanım kılavuzu)
- 16-22 mm. ye kadar fırlama yayı yoktur.



Çap mm	Çap inç	Sipariş numarası	Ambalaj içeriği	Koli adedi	EAN Kodu 3165140...	Minimum Sipariş Adedi	Fiyat €
Standart paketler							
16	5/8	2 608 584 778	1	35	375993	1	8,49
17	11/16	2 608 584 779	1	35	376006	1	8,29
19	3/4	2 608 584 780	1	35	376013	1	8,29
20	25/32	2 608 584 781	1	35	376020	1	8,29
21	13/16	2 608 584 782	1	35	376037	1	8,49
22	7/8	2 608 584 783	1	35	376044	1	8,49
25	1	2 608 584 784	1	35	376051	1	8,81
27	1 1/16	2 608 584 785	1	35	376068	1	9,08
29	1 1/8	2 608 584 786	1	35	376075	1	9,21
30	1 3/16	2 608 584 787	1	35	376082	1	9,21
32	1 1/4	2 608 584 788	1	35	376099	1	9,30
33	1 5/16	2 608 584 789	1	35	376105	1	9,89
35	1 3/8	2 608 584 790	1	35	376112	1	10,80
38	1 1/2	2 608 584 791	1	35	376129	1	11,52
40	1 9/16	2 608 584 792	1	35	376136	1	11,52
41	1 5/8	2 608 584 793	1	30	376143	1	11,52
44	1 3/4	2 608 584 794	1	30	376150	1	12,12
48	1 7/8	2 608 584 795	1	30	376167	1	12,68
51	2	2 608 584 796	1	18	376174	1	12,81
54	2 1/8	2 608 584 797	1	18	376181	1	13,87
57	2 1/4	2 608 584 798	1	18	376198	1	13,87







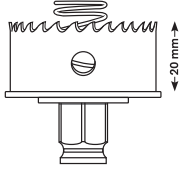



- Metal işlerinde universal kesme yağı kullanılması tavsiye edilir - 2 607 001 409

Sheet Metal delik açma testereleri



Çap mm	Çap inç	Sipariş numarası	Ambalaj içeriği	Koli adedi	EAN kodu 3165140...	Minimum Sipariş Adedi	Fiyat €
Standart paketler							
60	2 3/8	2 608 584 799	1	18	376204	1	14,31
64	2 1/2	2 608 584 800	1	18	376211	1	14,63
65	2 9/16	2 608 584 801	1	18	376228	1	14,72
67	2 5/8	2 608 584 802	1	18	376235	1	14,85
68	2 11/16	2 608 584 803	1	18	376242	1	14,72
70	2 3/4	2 608 584 804	1	18	376259	1	15,81
73	2 7/8	2 608 584 805	1	18	376266	1	16,53
76	3	2 608 584 806	1	18	376273	1	17,69
79	3 1/8	2 608 584 807	1	18	376280	1	18,19
83	3 1/4	2 608 584 808	1	18	376297	1	20,33
86	3 3/8	2 608 584 809	1	18	376303	1	20,73
89	3 1/2	2 608 584 810	1	18	376310	1	21,03
102	4	2 608 584 811	1	18	376327	1	25,08
127	5	2 608 584 854	1	16	433402	1	37,63
152	6	2 608 584 855	1	16	433419	1	47,19

Sheet Metal delik açma testereleri için adaptörler ve merkezleme uçları

	Çap mm	Sipariş numarası	Ambalaj içeriği	EAN kodu 3165140...	Minimum Sipariş Adedi	Fiyat €
Standart paketler						
	Power Change Plus (hızlı değiştirme adaptörü) 8,7 mm altıgen giriş şaftlı. 65 mm HSS-Co merkezleme ucu					
-	2 608 594 256	1	950251	1	12,45	
	Power Change Plus (hızlı değiştirme adaptörü) 8,7 mm altıgen giriş şaftlı. Merkezleme ucu hariç					
-	2 608 594 264	1	950336	1	9,45	
	Power Change Plus (hızlı değiştirme adaptörü) Heavy Duty 11 mm altıgen giriş şaftlı. Merkezleme ucu hariç					
-	2 608 594 265	1	950343	1	10,42	
	Power Change Plus (hızlı değiştirme adaptörü) Sds-plus giriş şaftlı. Merkezleme ucu hariç					
-	2 608 594 266	1	950350	1	10,42	
	Uzatma eklentili Power Change Plus (hızlı değiştirme adaptörü) Uzatma eklentisi 150 mm, 11 mm altıgen giriş şaftlı PC Plus Adaptör. Merkezleme ucu hariç					
-	2 608 594 262	1	950312	1	17,29	
	Uzatma eklentili Power Change Plus (hızlı değiştirme adaptörü) Uzatma eklentisi 300 mm, 11 mm altıgen giriş şaftlı PC Plus Adaptör. Merkezleme ucu hariç					
-	2 608 594 263	1	950329	1	19,93	
	Merkezleme ucu HSS-Co 1/4" altıgen şaft ile, 135° uç açısı ve çapraz pahlama. Ø 7,15 x 65mm					
-	2 608 594 257	1	950268	5	4,80	
	Dışarı atma yayı (x2)					
-	2 608 584 816	2	376372	5	1,68	
	Üniversal kesme yağı Üniversal kesme yağının kullanımı metal kesimlerinde dayanım süresini birkaç kat daha artırır					
-	2 607 001 409	1	271240	1	10,72	

HSS Bi-Metal

(Progressor diş yapısına sahip)

Optimum performanslı delik açma testeresi

Uzun kullanım ömrü

Standart adaptör sistemi
bilinen bağlantı sistemleri için

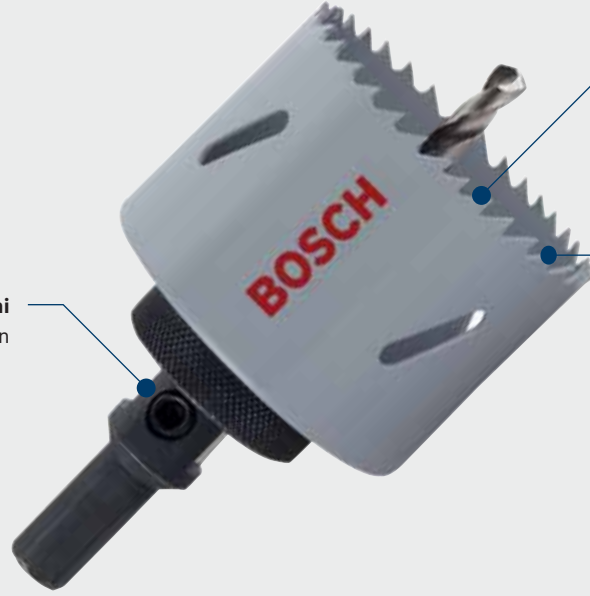

Progressor diş sistemi
hızlı ve hassas kesim için

HSS bimetal
% 8 oranında kobalt alaşımı, son derece yüksek dayanıklılık ve uzun kullanım ömrü için

Program kapsamı
Ø 14-210 mm



HSS Bi-Metal Standart adaptörlü delik açma testereleri



► Kesme kalitesi, doğru devir sayısı ve soğutmaya bağlıdır (bakınız kullanım kılavuzu)

Long Life



► Metal işlerinde universal kesme yağı kullanılması tavsiye edilir - 2 607 001 409

Çap mm	Çap inç	Sipariş numarası	Ambalaj içeriği	Koli Adedi	EAN kodu 3165140...	Minimum Sipariş Adedi	Fiyat €
Standart paketler							
14	9/16	2 608 580 463	1	48	542340	1	8,62
16	5/8	2 608 580 464	1	108	542357	1	7,37
17	11/16	2 608 580 465	1	48	542364	1	7,23
19	3/4	2 608 580 466	1	108	542371	1	7,23
20	25/32	2 608 580 467	1	108	542388	1	7,23
21	13/16	2 608 580 468	1	48	542395	1	7,37
22	7/8	2 608 580 469	1	108	542401	1	7,37
24	15/16	2 608 580 470	1	48	542418	1	7,37
25	1	2 608 580 471	1	108	542425	1	7,64
27	1 1/16	2 608 580 472	1	108	542432	1	7,89
29	1 1/8	2 608 580 473	1	48	542449	1	8,01
30	1 3/16	2 608 580 474	1	108	542456	1	8,01
32	1 1/4	2 608 580 475	1	108	542463	1	8,08
33	1 5/16	2 608 580 476	1	98	542470	1	8,62
35	1 3/8	2 608 580 477	1	98	542487	1	9,42
37	1 7/16	2 608 580 478	1	48	542494	1	9,73
38	1 1/2	2 608 580 479	1	98	542500	1	10,04
40	1 9/16	2 608 580 480	1	98	542517	1	10,04
41	1 5/8	2 608 580 481	1	48	542524	1	10,04
43	1 11/16	2 608 580 482	1	48	542531	1	10,41
44	1 3/4	2 608 580 483	1	48	542548	1	10,51

HSS Bi-Metal Standart adaptörlü delik açma testereleri



► Metal işlerinde universal kesme yağı kullanılması tavsiye edilir - 2 607 001 409

Çap mm	Çap İnç	Sipariş numarası	Ambalaj içeriği	Koll Adedi	EAN kodu 3165140...	Minimum Sipariş Adedi	Fiyat €
Standart paketler							
46	1 13/16	2 608 580 484	1	48	542555	1	10,76
48	1 7/8	2 608 580 485	1	48	542562	1	11,04
51	2	2 608 580 486	1	75	542579	1	11,17
52	2 1/16	2 608 580 487	1	48	542586	1	11,40
54	2 1/8	2 608 580 488	1	48	542593	1	12,08
56	2 3/16	2 608 580 489	1	48	542609	1	12,08
57	2 1/4	2 608 580 490	1	48	542616	1	12,08
59	2 5/16	2 608 580 491	1	40	542623	1	12,39
60	2 3/8	2 608 580 492	1	40	542630	1	12,44
64	2 1/2	2 608 580 493	1	40	542647	1	12,72
65	2 9/16	2 608 580 494	1	40	542654	1	12,81
67	2 5/8	2 608 580 495	1	40	542661	1	12,91
68	2 11/16	2 608 580 496	1	40	542678	1	12,81
70	2 3/4	2 608 580 497	1	40	542685	1	13,72
73	2 7/8	2 608 580 498	1	30	542692	1	14,37
76	3	2 608 580 499	1	30	542708	1	15,41
79	3 1/8	2 608 580 500	1	30	542715	1	15,84
83	3 1/4	2 608 580 501	1	30	542722	1	17,67
86	3 3/8	2 608 580 502	1	30	542739	1	18,03
89	3 1/2	2 608 580 503	1	30	542746	1	18,26
92	3 5/8	2 608 580 504	1	18	542753	1	19,30
95	3 3/4	2 608 580 505	1	18	542760	1	19,51
98	3 7/8	2 608 580 506	1	18	542777	1	20,12
102	4	2 608 580 507	1	18	542784	1	21,79
105	4 1/8	2 608 580 508	1	18	542791	1	22,91
108	4 1/4	2 608 580 509	1	18	542807	1	26,01
111	4 3/8	2 608 580 510	1	18	542814	1	26,16
114	4 1/2	2 608 580 511	1	18	542821	1	27,08
121	4 3/4	2 608 580 512	1	18	542838	1	28,28
127	5	2 608 580 513	1	19	542845	1	32,72
140	5 1/2	2 608 580 514	1	19	542852	1	39,98
152	6	2 608 580 515	1	15	542869	1	41,01

Delik açma testereleri için aksesuarlar, yardımcı alet gerektirmeyen hızlı deęiřtirme adaptörü ile

Yardımcı alet gerektirmeden standart delik açma testerelerinin bağlantısını saęlayan yeni adaptörün piyasada benzeri yoktur. Tek bir adaptör ile tüm delik açma testereleri çapları (14-210 mm) yardımcı alet gerekmeden monte edilebilir. Adaptör 9,5 mm'lik altıgen řaft ve SDS-Plus giriř ile temin edilebilir.



Merkezleme ucunun
yerleřtirilmesi

Çıvatanın deliklere
yerleřtirilmesi

Diřlinin vidalanması

Bařlığın kapatılması

Delik açma testereleri için aksesuarlar, yardımcı alet gerektirmeyen hızlı deęiřtirme adaptörü ile

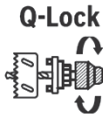

Quick Lock
Hızlı Kilitleme



Ürün özellikleri	Toplam uzunluk mm	Sipariř numarası	Ambalaj iřerięi	EAN kodu 3165140...	Minimum Sipariř Adedi	Fiyat €
1/2" ve 5/8" diřli altıgen adaptör ve HSS-G merkezleme ucu (1/4" giriř) Anahtar aęzı 9,5 mm, Ø 14 mm için, 9/16" - Ø 210 mm, 8 9/32" (metalde 152 mm çapa kadar)	-	2 609 390 589	1	698269	1	18,06



1/2" ve 5/8" diřli SDS-Plus adaptör ve HSS-G merkezleme ucu (1/4" giriř) Ø 14 mm için, 9/16" - Ø 210 mm, 8 9/32" (metalde 152 mm çapa kadar)	-	2 609 390 590	1	698276	1	18,06
---	---	---------------	---	--------	---	-------



Hızlı deęiřtirme adaptörü için yedek adaptör (14-30 mm arası çapa sahip delik açma testereleri için 1/2" diřli ile)	-	2 609 390 591	1	698283	1	2,87
---	---	---------------	---	--------	---	------











Kesme kapasitesi <46 mm olan delik açma testereleri için HSS-G merkezleme ucu 1/4" altıgen řaftlı, 135° uç açısı ve çapraz zımparalama	100	2 609 390 592	1	716161	1	4,00
---	-----	---------------	---	--------	---	------



Kesme kapasitesi <60 mm olan delik açma testereleri için HSS-Co merkezleme ucu 1/4" altıgen řaftlı, 135° uç açısı ve çapraz zımparalama	120	2 608 584 843	1	414609	5	6,38
--	-----	---------------	---	--------	---	------

HSS Bi-Metal delik açma testereleri için aksesuarlar

	Toplam uzunluk mm	Sipariş numarası	Ambalaj içeriği	EAN kodu 3165140...	Minimum Sipariş Adedi	Fiyat €
Standart paketler						
	1/2"-20UNF dişli altıgen adaptör ve HSS-G merkezleme ucu (2 608 596 295) Anahtar ağızı 1/4" (6,35 mm), Ø 14 mm için, 9/16" - Ø 30 mm, 1 1/4"					
-	2 609 390 586	1	698238	1	7,34	
	5/8"-18UNF dişli altıgen adaptör ve HSS-G merkezleme ucu (2 608 596 295) Anahtar ağızı 1/4" (6,35 mm), Ø 32 mm için, 1 3/4" - Ø 76 mm, 3" (metalde 40 mm çapa kadar)					
-	2 609 390 587	1	698245	1	8,73	
	1/2"-20UNF dişli altıgen adaptör ve HSS-G merkezleme ucu (2 608 596 295) Anahtar ağızı 9,52 mm, Ø 14 mm için, 9/16" - Ø 30 mm, 1 1/4"					
-	2 609 390 588	1	698252	1	7,34	
	HSS-G merkezleme uçlu altıgen adaptör Anahtar ağızı 11 mm, Ø 32 mm için, 1 5/16" - Ø 210 mm,					
-	2 609 390 034	1	087780	1	10,68	
	HSS-G merkezleme uçlu SDS-Plus adaptör Ø 14 mm için, 9/16" - Ø 30 mm, 1 3/16"					
-	2 609 390 035	1	087797	1	7,34	
	HSS-G merkezleme uçlu SDS-Plus adaptör Ø 32 mm için, 1 1/4" - Ø 210 mm, 8 9/32"					
-	2 609 390 036	1	087803	1	10,68	
	Merkezleme ucu HSS-G Anahtar ağızı 11 mm altıgen adaptör için					
102	2 608 596 119	1	045186	10	3,24	
	Merkezleme ucu HSS-G SDS-plus ve anahtar ağızı 6,35 (1/4") ve 9,52 mm olan altıgen adaptör için					
81	2 608 596 295	1	103480	10	3,24	
	Uzatma Anahtar genişlikleri 7/16"/11 mm olan altıgen giriş şaftlı adaptörler için					
305	2 609 390 038	1	087827	1	9,39	

Çoklu delik açma testereleri

- Sert ve yumuşak ahşap, cilalı ahşaplar, kaplamalı suntalar, plastikler için uygun

Testere dişleri

	Çap mm	Sipariş numarası	Ambalaj içeriği	EAN kodu 3165140...	Minimum Sipariş Adedi	Fiyat €
Standart paketler						
	8 parçalı çoklu delik açma testeresi seti Kaba kesim ve hızlı delmeye izin veren diş yapısı. Ana gövdeye sabit bağlı giriş şaftı. Bu sayede optimum sağlıklı ve titreşimsiz çalışma Çalışma uzunluğu 27 mm					
25 - 32 - 38 44 - 51 - 57 63 - 68	1 609 200 243	1	004442	1	16,97	

Delik açma testereleri seti

Eşsiz tasarımı, fonksiyonelliği ve kendine has özellikleri ile göz dolduran çanta

„Almanya Ambalaj Ödülü“ işaretine sahip Bosch çanta setleri.

Şeffaf kapak sayesinde her zaman içindekilere göz atma imkanı mevcuttur

Göz alıcı ve sağlam tasarım

Katlanabilir sapı sayesinde yer tasarrufu sağlayan kolay muhafaza



Adaptör ve merkezleme ucu için muhafaza kutusu

Pazardaki setlere göre bir avantajı da kendine had parçalara sahip olmasıdır



Endurance for Heavy Duty delik açma testereleri setleri

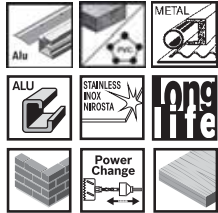

Çap mm	Sipariş numarası	Ambalaj içeriği	EAN kodu 3165140...	Minimum Sipariş Adedi	Fiyat €
--------	------------------	-----------------	---------------------	-----------------------	---------

8 Parçalı Carbide Endurance for Heavy Duty delik açma testere seti
6 delik açma testereleri, 1 Power Change Plus adaptörü, 1 HSS-G merkezleme ucu

22	2 608 594 183	8	949521	1	162,60
25					
35					
51					
60					
68					

8 Parçalı Carbide Endurance for Heavy Duty delik açma testere seti
6 delik açma testereleri, 1 Power Change Plus adaptörü, 1 HSS-G merkezleme ucu

22	2 608 594 184	8	949538	1	153,80
25					
35					
40					
51					
68					

Endurance for Heavy Duty delik açma testereleri setleri

Çap mm	Sipariş numarası	Ambalaj içeriği	EAN kodu 3165140...	Minimum Sipariş Adedi	Fiyat €
--------	------------------	-----------------	------------------------	--------------------------	---------

13 Parçalı Carbide Endurance for Heavy Duty delik açma testereleri seti
11 delik açma testereleri, 1 Power Change Plus adaptörü, 1 HSS-G merkezleme ucu

20 - 22	2 608 594 185	13	949545	1	265,06
25 - 32					
35 - 40					
44 - 51					
60 - 64					
76					

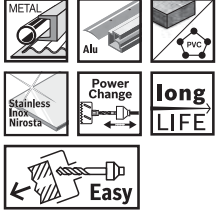
Yeni Progressor delik açma testereleri setleri

9 parçalı elektrikli - delik açma testere seti
6 delik açma testereleri, 1 Power Change Plus adaptörü, 2 HSS-G merkezleme ucu

22	2 608 594 187	9	949569	1	90,01
29					
35					
44					
51					
64					



9 parçalı elektrikli - delik açma testere seti
6 delik açma testereleri, 1 Power Change Plus adaptörü, 2 HSS-G merkezleme ucu

20	2 608 594 189	9	449583	1	88,14
25					
32					
38					
51					
64					



11 parçalı Progressor delik açma testereleri seti
8 delik açma testereleri, 1 Power Change Plus adaptörü, 2 HSS-G merkezleme ucu

25	2 608 594 194	11	949637	1	120,15
32					
40					
54					
60					
68					
76					
86					



14 parçalı Progressor delik açma testereleri seti
11 delik açma testereleri, 1 Power Change Plus adaptörü, 2 HSS-G merkezleme ucu

20 - 22	2 608 594 192	14	949613	1	132,66
25 - 32					
35 - 40					
44 - 51					
60 - 64					
76					



Sheet Metal delik açma testereleri setleri

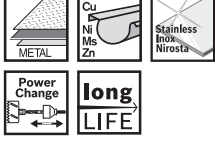

Çap mm	Sipariş numarası	Ambalaj içeriği	EAN kodu 371657140...	Minimum Sipariş Adedi	Fiyat €
9 parçalı elektrikçi seti 6 delik açma testeresi, 1 Power Change adaptörü, 2 HSS-Co merkezleme ucu					
22	2 608 580 881	9	704649	1	99,92
29					
35					
44					
51					
64					

9 parçalı tesisatçı seti
6 delik açma testeresi, 1 Power Change adaptörü, 2 HSS-Co merkezleme ucu

Çap mm	Sipariş numarası	Ambalaj içeriği	EAN kodu 704656	Minimum Sipariş Adedi	Fiyat €
20	2 608 580 882	9	704656	1	97,84
25					
32					
38					
51					
64					

Delik açma testereleri için boş çanta



BİM bireysel donatım için boş delik açma testereleri çantası
Kesme derinliği < 45 mm olan PC delik açma testereleri için

Çap mm	Sipariş numarası	Ambalaj içeriği	EAN kodu 704663	Minimum Sipariş Adedi	Fiyat €
-	2 608 580 883	1	704663	1	38,18

HSS Bi-Metal delik açma testereleri setleri















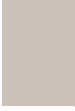

Çap mm	Sipariş numarası	Ambalaj içeriği	Sevki birimi	EAN kodu 4059952..	Minimum Sipariş Adedi	Fiyat €
9 parçalı delik açma testere seti 6 adet delik açma testeresi ile, merkezleme ucu dahil 2 altıgen adaptör, 1 altıgen anahtar						
20 - 25 - 35	2 608 580 868	9	1	686051	1	58,85
40 - 51 - 68						
10 parçalı delik açma testere seti 6 delik açma testeresi ile, merkezleme ucu dahil 2 altıgen adaptör, 1 altıgen anahtar, 1 tornavida						
22 - 29 - 35	2 607 011 477	10	1	517827	1	64,23
44 - 51 - 64						
15 parçalı delik açma testere seti 11 delik açma testeresi ile, merkezleme ucu dahil 2 altıgen adaptör, 1 altıgen anahtar, 1 tornavida						
19 - 22 - 25	2 607 011 478	15	1	517834	1	103,58
29 - 35 - 38						
44 - 51 - 57						
64 - 76						

Elmas kesme tařlama ve delme



Renk kodları sayesinde uygun elmas aksesuara ulaşmak

Programın yeni renk kodlaması profesyonellerin farklı uygulamalarına cevap verecek şekilde tasarlanmıştır. Bu sayede doğru aksesuar hızlı ve kolay bir şekilde bulunabilir. Bu müşterinin doğru bilgilendirilmesine yardımcı olur.

		Ceramic Seramik			Stone Granit-Doğal taş
		Concrete Beton			Universal Üniversal-Yapı malzemeleri
		Marble Mermer			Abrasive Aşındırıcı
		Asphalt Asfalt			

Yeni performans sınıfları

Ambalaj üzerinde gösterilen elmas sayısı ne kadar fazla ise, ilgili elmas aksesuarın performansı o kadar yüksek demektir. Profesyoneller bu durumda üç farklı performans sınıfı arasından seçim yapabilir:

Best



En zorlu talepler için birinci sınıf elmas aksesuarlar

Standard







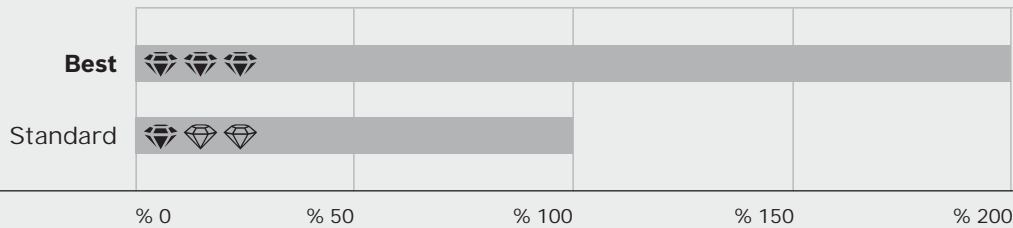













Yüksek performansa sahip hesaplı elmas aksesuarlar

Kesme performansı*

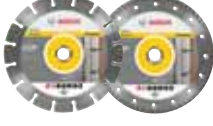

* Kesme performansı = kesme hızı ve kullanım ömrü











İdeal elmas bıçağın hızlı ve kolay bir şekilde bulunması: Yeni komple elmas bıçak programı, yeni ürünün hızlı bir şekilde bulunması problem yaratmayacak şekilde tasarlanmıştır. Bu program renk kodlamasıyla ayrılmış yedi adet uygulamadan (malzemeden) ve elmas sayısı ile belirtilen üç adet performans sınıfından oluşmaktadır.

	Best   	Standard   
Ceramic Seramik		
Stone Granit- Doğal taş		
Concrete Beton		
Universal Yapı malzemeleri		
Marble Mermer		
Abrasive Aşındırıcı		
Asphalt Asfalt		

Elmas kesme bıçakları (Seramik)

taşlama makineleri için uygundur



	Best for   			Standard for   
Yeni tanım	Ceramic	Ceramic Extraclean	Ceramic Extraclean Turbo	Ceramic
Eski tanım	FPP	FPP Extraclean	FPP Gres	FPE
				
Çimento katkılı elyafli plakalar	○	○	○	○
Doğal taş	○	○	●	
Fayans	●	●	●	●
Granit	○	○	●	
Kil tuğla, delikli tuğla			○	
Kireçli kum taşı			○	
Kiremit	○	○	○	○
Kumtaşı			○	
Mermer	●	●	●	●
Seramik	●	●	●	●
Seramik fayanslar	●	●	●	●
Seramik fayanslar, parlatılmış	●	●	●	●
Seramik, sert	●	●	●	○
Yapı tuğlası			○	

● ideal ○ uygun

Best for Ceramic Extraclean

Fayansa temiz ve hassas kesim

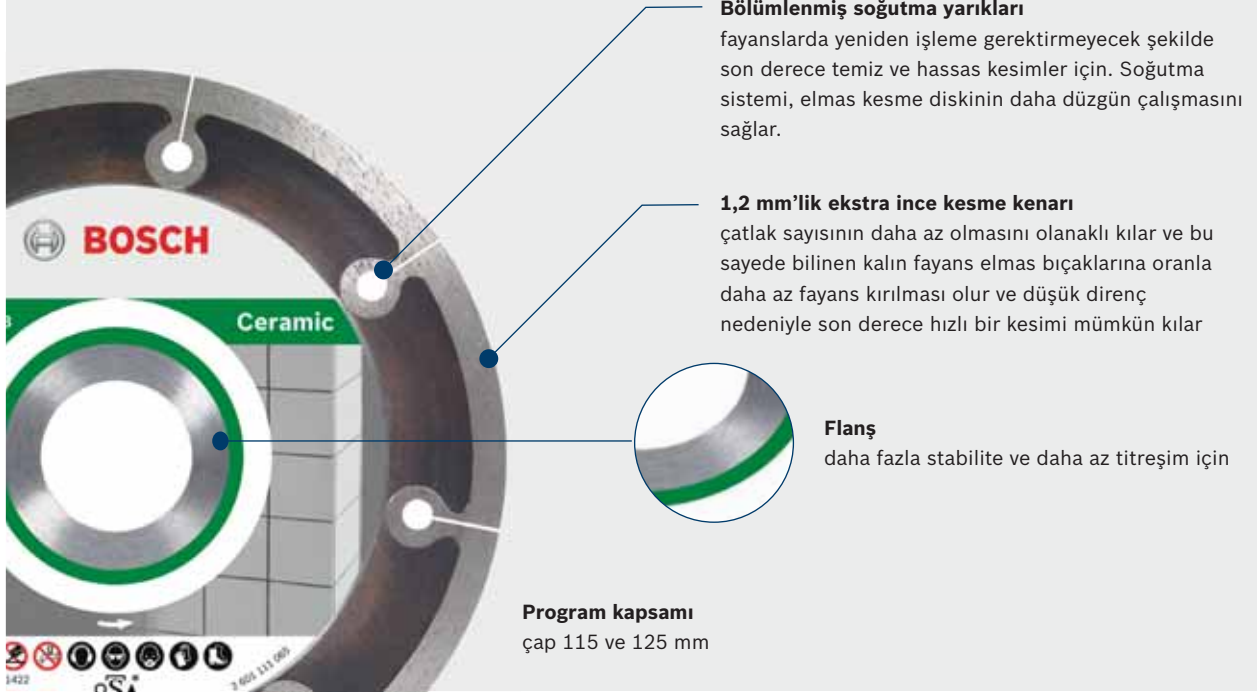

Elmas kesme bıçakları – Best for Ceramic Extraclean Turbo

best **Ceramic extraclean** ▶ Sert porselen, seramik ve doğal taş gibi malzemelerde hassas ve temiz kesimler için uygun elmas bıçak



Çap mm	Göbek çapı mm	Kesme genişliği mm	Segman yüksekliği mm	Sipariş numarası	Ambalaj içeriği	EAN kodu 3165140...	Minimum Sipariş Adedi	Fiyat €
115	22,23	1,4	7	2 608 602 478	1	518086	1	15,65
125	22,23	1,4	7	2 608 602 479	1	518093	1	17,11
180	22,23	1,6	7	2 608 603 596	1	761888	1	40,87
230	22,23	1,8	7	2 608 603 597	1	761895	1	44,06

* 2 608 615 020 kodlu ürün GWS 12V-76 akülü taşlama makinası ile uyumludur.

Elmas kesme bıçakları – Best for Hard Ceramic

best **HardCeramic**



► Sert porselen, seramik ve doğal taş gibi malzemelerde hassas ve temiz kesimler için uygun elmas bıçak



Çap mm	Göbek çapı mm	Kesme genişliği mm	Segman yüksekliği mm	Sipariş numarası	Ambalaj içeriği	EAN kodu 31 651 40...	Minimum Sipariş Adedi	Fiyat €
85	22,23	1,4	7	2 608 615 075	1	876469	1	11,61
115	22,23	1,4	10	2 608 615 076	1	876476	1	22,50
125	22,23	1,4	10	2 608 615 077	1	876483	1	24,48

Elmas kesme bıçakları – Standard for Ceramic

standard **Ceramic**



► Seramik ve fayanslarda temiz kesim için uygundur











10'lu Ekonomik paketler								
115	22,23	1,6	7	2 608 603 231	10	665735	1	70,43
125	22,23	1,6	7	2 608 603 232	10	665742	1	79,09
180	22,23	1,6	7	2 608 603 233	10	665759	1	148,50
230	22,23	1,6	7	2 608 603 234	10	665766	1	211,25
Standart paketler								
110	22,23	1,6	7,5	2 608 602 535	1	576390	1	6,46
115	22,23	1,6	7	2 608 602 201	1	441292	1	7,80
125	22,23	1,6	7	2 608 602 202	1	441308	1	8,73
150	22,23	1,6	7	2 608 602 203	1	441315	1	11,73
180	22,23	1,6	7	2 608 602 204	1	441322	1	16,48
230	22,23	1,6	7	2 608 602 205	1	441339	1	23,45

Elmas kesme bıçakları, granit ve sert doğal taş taşlama makineleri için uygundur



Elmas kesme
taşlama ve delme

	Best for   	Standard   
Yeni tanım	Stone	Stone
Eski tanım	HPP	HPE
		
Arduaz taşları	●	●
Ateş tuğlası	●	●
Beton, donatılı*	●	
Beton, eski	●	●
Çimento katkılı elyafli plakalar	●	●
Doğal taş	●	●
Granit	●	●
Kaldırım taşları (yapay taşlar)	●	●
Kireçli kum taşı	●	●
Klinker tuğlası	●	●
Kombine taşlar	●	○
Kumtaşı	●	●
Mermer	○	○
Porfir	●	○
Seramik	●	○
Sulu beton	●	●
Terrazzo	●	○

● ideal ○ uygun

*Donatılar sadece yapı statiği mühendisi izin verdiği durumda kesilmelidir.

Elmas kesme bıçakları – Best for Stone

best for Stone ▶ Granit veya betonarme gibi çok sert malzemeler için
▶ Lazer kaynaklı elmas kesme segmanları



Çap mm	Göbek çapı mm	Kesme genişliği mm	Segman yüksekliği mm	Sipariş numarası	Ambalaj içeriği	EAN kodu 3165140...	Minimum Sipariş Adedi	Fiyat €
Standart paketler								
115	22,23	2,2	12	2 608 602 641	1	581479	1	37,65
125	22,23	2,2	12	2 608 602 642	1	581486	1	41,29
150	22,23	2,4	12	2 608 602 643	1	581493	1	54,21
180	22,23	2,4	12	2 608 602 644	1	581509	1	60,64
230	22,23	2,4	15	2 608 602 645	1	581516	1	73,45

Elmas kesme bıçakları – Standard for Stone









standard for Stone ▶ Granit, doğal taş gibi sert malzemeler için



10'lu Ekonomik paketler								
115	22,23	1,6	10	2 608 603 235	10	665773	1	90,29
125	22,23	1,6	10	2 608 603 236	10	665780	1	100,85
180	22,23	2	10	2 608 603 237	10	665797	1	215,33
230	22,23	2,3	10	2 608 603 238	10	665803	1	271,23
Standart paketler								
115	22,23	1,6	10	2 608 602 597	1	581035	1	10,06
125	22,23	1,6	10	2 608 602 598	1	581042	1	11,21
150	22,23	2	10	2 608 602 599	1	581059	1	16,29
180	22,23	2	10	2 608 602 600	1	581066	1	23,95
230	22,23	2,3	10	2 608 602 601	1	581073	1	30,14
300	22,23	3,1	10	2 608 602 698	1	586412	1	66,47

Elmas kesme bıçakları Concrete - Beton taşlama makineleri için uygundur



	Best for   	Standard for   
Yeni tanım	Concrete	Concrete
Eski tanım	BPP	BPE
		
Arduaz taşları	○	○
Asfalt	●	●
Asfalt, Bitümlü kaplamalar	○	
Beton, donatılı*	●	○
Beton, eski	●	●
Beton, taze (aşındırıcı)	○	
Çimento katkılı elyafli plakalar	●	●
Gözenekli beton	●	●
Harç, sıva	○	○
Kaldırım taşları (yapay taşlar)	●	
Kil tuğla	○	○
Kiremit	○	○
Kireç alçı	●	○
Kireçli kum taşı	○	○
Kombine taşlar	○	○
Kumtaşı	●	
Ponza taşı	●	●
Seramik	○	○
Sulu beton	●	●
Yapı tuğlası	○	○

● ideal ○ uygun

*Donatılar sadece yapı statiği mühendisi izin verdiği durumda kesilmelidir.

Elmas kesme bıçakları – Best for Concrete

- best  **Concrete** ▶ Mukavemeti artırılmış bütün beton türleri ve betonarme için ideal
 ▶ Donatılı betonda mükemmel sonuç
 ▶ Lazer kaynaklı elmas kesme segmanları



Çap mm	Göbek çapı mm	Kesme genişliği mm	Segman yüksekliği mm	Sipariş numarası	Ambalaj içeriği	EAN kodu 3763740...	Minimum Sipariş Adedi	Fiyat €
Standart paketler								
115	22,23	2,2	12	2 608 602 651	1	581578	1	34,21
125	22,23	2,2	12	2 608 602 652	1	581585	1	37,52
150	22,23	2,4	12	2 608 602 653	1	581592	1	49,17
180	22,23	2,4	12	2 608 602 654	1	581608	1	55,06
230	22,23	2,4	15	2 608 602 655	1	581615	1	66,67
300	22,23	2,8	15	2 608 602 656	1	581622	1	141,73

Elmas kesme bıçakları – Standard for Concrete

- standard  **Concrete** ▶ Beton zeminlerde problem çözücü olarak uygun maliyetli elmas kesme diski



10'lu Ekonomik paketler								
115	22,23	1,6	10	2 608 603 239	10	665711	1	82,37
125	22,23	1,6	10	2 608 603 240	10	665810	1	90,29
150	22,23	2	10	2 608 603 241	10	665827	1	133,26
180	22,23	2	10	2 608 603 242	10	665834	1	195,46
230	22,23	2,3	10	2 608 603 243	10	665841	1	247,05
Standart paketler								
115	22,23	1,6	10	2 608 602 196	1	441247	1	9,16
125	22,23	1,6	10	2 608 602 197	1	441254	1	10,06
150	22,23	2	10	2 608 602 198	1	441261	1	14,80
180	22,23	2	10	2 608 602 199	1	441278	1	21,72
230	22,23	2,3	10	2 608 602 200	1	441285	1	27,46
300	22,23	3,1	10	2 608 602 542	1	576468	1	69,99

%30'a varan daha yüksek kesim hızı

Benzersiz ürün özellikleri sayesinde

Speedteq segman tasarımı

- Segman ve yapı malzemesi arasında oluşan sürtünmenin azaltılması, segmanların homojen uzunluğu ve aralarındaki eşit mesafe sayesinde son derece yüksek kesme hızı.



Elmasların 3Dteq/3 boyutlu düzeni

- Kesici segmandaki elmasların eşit hacimli üç boyutlu düzeni sayesinde maksimize edilmiş kesme performansı. Bu da elmasların daima kullanımda olmasını sağlar.



İki yenilikçi ürün özelliği – Speedteq ve 3Dteq – dayanım süresinden taviz vermeden kesme hızında önemli ölçüde artış sağlar. 3Dteq teknolojisi kesici segmandaki elmasların optimum biçimde dağılmasını garanti eder. Bu sayede elmaslar her zaman kullanımda kalırken olağanüstü bir kesim performansına ulaşılır. Speedteq teknolojisi, segmanların uzunlukları ve aralarındaki mesafenin eşit olduğu ve bu sayede daha yüksek kesme hızı elde edilen yenilikçi bir segman tasarımıdır. Özel segman tasarımı bunun yanı sıra kesici segman ve yapı malzemesi arasında sürtünme oluşmasını önleyerek ilave kesme hızı sağlar.

Her iki teknolojinin kombinasyonu sert malzemeler de dahil olmak üzere çok yönlü uygulamalar için daha yüksek kesme hızına olanak tanır.

Yeni Best for Universal elmas kesme bıçağı diğer Premium elmas kesme bıçaklarına göre önemli ölçüde daha hızlı keser













+%30



Elmas kesme bıçakları Universal taşlama makineleri için uygundur



	Best for   		Standard for   	
Yeni tanım	Universal + Metal	Universal Turbo	Universal	Universal Turbo
Eski tanım	UPP	UPP-T	UPE	UPE-T
				
Arduaz taşları	○	○	○	○
Asfalt	●	●	●	●
Asfalt, Bitümlü kaplamalar	○	○		
Ateş tuğlası	○	○	○	○
Beton, donatılı*	●	●	○	○
Beton, eski	●	●	○	○
Beton, taze (aşındırıcı)	○	○	○	○
Çimento katkılı elyafli plakalar	●	●	○	○
Doğal taş	○	○		
Gözenekli beton	●	●	●	●
Granit	○	○		
Harç, sıva	●	●	●	
Kaldırım taşları (yapay taşlar)	●	●	●	●
Kil tuğla, delikli tuğla	●	●	○	○
Kireç alçı	●	●	○	○
Kireçli kum taşı	●	●	●	●
Kiremit	●	●	○	○
Klinker tuğlası	●	●	●	●
Kombine taşlar	○	●	○	○
Kumtaşı	●	●	●	●
Mermer	○	○	○	○
Metal	●			
Ponza taşı	○	○	●	●
Porfir	○	○		
Seramik	○	○		
Seramik fayanslar		○		○
Sulu beton	●	●	○	○
Terrazzo	●	●	○	○
Yapı tuğlası	●	●	●	●

● ideal ○ uygun

*Donanım sadece yapı statikçisi izin verdiği durumda kesilmelidir.

Elmas kesme diskleri Best for Universal + Metal

best  **Universal**

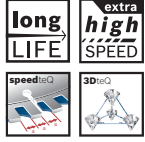

- Beton, duvar, tuğla, granit, döküm boru ve gerektiğinde metal için idealdir.
- Kesme sırasında daha az sürtünme için geliştirilmiş özel segman formu «speedteQ» ve eşit mesafede yerleştirilmiş elmasların «3DteQ» düzeni sayesinde mükemmel kesme performansı.
- 15 mm yüksekliğe kadar çıkan segmanlar en zor işlenen malzemelerde bile yüksek dayanım süresini garanti eder.
- Lazer kaynaklı elmas kesme segmanları.



Çap mm	Göbek çapı mm	Kesme genişliği mm	Segman yüksekliği mm	Sipariş numarası	Ambalaj içeriği	EAN kodu 37165740...	Minimum Sipariş Adedi	Fiyat €
Standart paketler								
115	22,23	2,2	12	2 608 603 629	1	739610	1	35,78
125	22,23	2,2	12	2 608 603 630	1	739627	1	39,36
150	22,23	2,4	12	2 608 603 631	1	739634	1	51,59
180	22,23	2,4	12	2 608 603 632	1	739641	1	57,71
230	22,23	2,4	15	2 608 603 633	1	739658	1	69,99
300	22,23	2,8	15	2 608 603 634	1	739665	1	120,68

Elmas kesme bıçakları – Standard for Universal

standard  **Universal**



- Tüm yapı malzemelerinde iyi performanslı ve uygun maliyetli elmas kesme diski



10'lu Ekonomik paketler								
115	22,23	2	10	2 608 615 058	10	869683	1	74,76
125	22,23	2	10	2 608 615 060	10	869706	1	82,37
150	22,23	2,4	10	2 608 615 062	10	869720	1	119,09
180	22,23	2,4	10	2 608 615 064	10	869744	1	176,95
230	22,23	2,6	10	2 608 615 066	10	869768	1	221,94
Standart paketler								
115	22,23	2	10	2 608 615 057	1	869676	1	8,30
125	22,23	2	10	2 608 615 059	1	869690	1	9,16
150	22,23	2,4	10	2 608 615 061	1	869713	1	13,23
180	22,23	2,4	10	2 608 615 063	1	869737	1	19,66
230	22,23	2,6	10	2 608 615 065	1	869751	1	24,68
300	22,23	3,3	10	2 608 615 067	1	869775	1	58,83



Elmas kesme bıçakları – Best for Universal Turbo

best  **Universal** ► Tüm yapı malzemelerinde mükemmel kesim performansı, kesintisiz kesme kenarı sayesinde malzeme kırılmaları olmadan temiz kesimler için özellikle uygundur



Çap mm	Göbek çap mm	Kesme genişliği mm	Segman yüksekliği mm	Sipariş numarası	Ambalaj içeriği	EAN kodu 3165140...	Minimum Sipariş Adedi	Fiyat €
Standart paketler								
115	22,23	2,2	12	2 608 602 671	1	581776	1	34,21
125	22,23	2,2	12	2 608 602 672	1	581783	1	37,52
150	22,23	2,4	12	2 608 602 673	1	581790	1	49,17
180	22,23	2,5	12	2 608 602 674	1	581806	1	55,06
230	22,23	2,5	15	2 608 602 675	1	581813	1	66,67

Elmas kesme bıçakları – Standard for Universal Turbo

standard  **Universal Turbo** ► Tüm yapı malzemelerinde iyi performanslı ve uygun maliyetli elmas kesme diski











10'lu Ekonomik paketler								
115	22,23	2	10	2 608 603 249	10	665902	1	74,76
125	22,23	2	10	2 608 603 250	10	665919	1	82,37
180	22,23	2,5	10	2 608 603 251	10	665926	1	176,95
230	22,23	2,5	10	2 608 603 252	10	665933	1	221,94
Standart paketler								
115	22,23	2	10	2 608 602 393	1	510004	1	8,30
125	22,23	2	10	2 608 602 394	1	510011	1	9,16
150	22,23	2,5	10	2 608 602 395	1	510028	1	13,23
180	22,23	2,5	10	2 608 602 396	1	510035	1	19,66
230	22,23	2,5	10	2 608 602 397	1	510042	1	24,68
300	22,23	3	10	2 608 602 696	1	586399	1	58,83

Elmas kesme bıçakları Marble - (Mermer)



taşlama makineleri için uygundur



	Best for   	Standard for   
Yeni tanım	Marble	Marble
Eski tanım	MPP	MPE
		
Alçı, alçıpan	●	●
Çimento katkılı elyaflı plakalar	○	○
Kireçli kum taşı	●	●
Kum taşı	○	○
Mermer	●	●
Pleksiglas	●	●

● ideal ○ uygun



Elmas bıçakları bıçakları – Best for Marble

best    **Marble** ► Galvaniz kaplı kesici kenar sayesinde mermer, kireçli kum taşı ve pleksiglasta malzeme kırılmaları olmadan çok hızlı kesim performansı



Çap mm	Göbek çapı mm	Kesme genişliği mm	Segman yüksekliği mm	Sipariş numarası	Ambalaj içeriği	EAN kodu 3 165140...	Minimum Sipariş Adedi	Fiyat €
Standart paketler								
115	22,23	2,2	3	2 608 602 689	1	581950	1	35,21
125	22,23	2,2	3	2 608 602 690	1	581967	1	41,90
150	22,23	2,2	3	2 608 602 691	1	581974	1	54,90
180	22,23	2,2	3	2 608 602 692	1	581981	1	66,01
230	22,23	2,2	3	2 608 602 693	1	581998	1	98,59

Elmas kesme bıçakları – Standard for Marble







standard    **Marble** ► Temiz kesim kenarları ile mermer, kireçli kum taşı ve pleksiglas zeminlerde uygun maliyetli elmas kesme diski



115	22,23	2,2	3	2 608 602 282	1	484336	1	21,09
230	22,23	2,8	3	2 608 602 283	1	484343	1	59,21

Elmas kesme bıçakları Abrasive - Aşındırıcı malzeme taşlama makineleri için uygundur



	Best for   	Standard for   
Yeni tanım	Abrasive	Abrasive
Eski tanım	WPP	WPE
		
Alçı, alçıpan	●	○
Asfalt	●	○
Asfalt, Bitümlü kaplamalar	○	
Beton, taze (aşındırıcı)	●	●
Gözenekli beton	●	
Harç, sıva	●	○
Kil tuğla, delikli tuğla	●	●
Kireç alçı	●	○
Kireç taşı, kireçli kum taşı	●	●
Kiremit	●	●
Klinker tuğlası	●	○
Kumtaşı	●	●
Ponza taşı	●	○
Yapı tuğlası	●	○

● ideal ○ uygun

Elmas kesme bıçakları – Standard for Abrasive

standard  **Abrasive**

► Yumuşak ve aşındırıcı malzemeler için uygun maliyetli elmas kesme diski

► Sinterlenmiş elmas bıçak segmanları







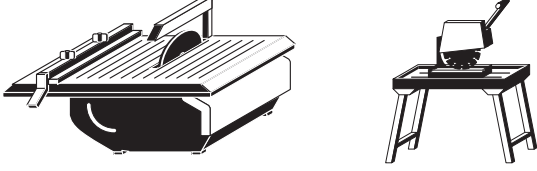

	Çap mm	Göbek çapı mm	Kesme genişliği mm	Segman yüksekliği mm	Sipariş numarası	Ambalaj içeriği	EAN kodu 3165140...	Minimum Sipariş Adedi	Fiyat €
Standart paketler									
	115	22,23	1,6	10	2 608 602 615	1	581219	1	10,06
	125	22,23	1,6	10	2 608 602 616	1	581226	1	11,21
	150	22,23	2	10	2 608 602 617	1	581233	1	16,29
	180	22,23	2	10	2 608 602 618	1	581240	1	23,95
	230	22,23	2,3	10	2 608 602 619	1	581257	1	30,14

Elmas kesme bıçakları Ceramic - Seramik, fayans

Fayans kesme ve tezgah tipi makineler için uygundur



Ürün	Best for 			Standard for 
	Ceramic	Ceramic Extraclean Turbo	Ceramic and Stone	Ceramic
				
Malzemeler				
Çimento katkılı elyafli plakalar	○	○	○	○
Doğal taş	○	●	●	
Fayans	●	●	●	●
Granit	○	●	●	
Kil tuğla, delikli tuğla		○	○	
Kireçli kum taşı		○	○	
Kiremit	○	○	○	○
Kum taşı		○	○	
Mermer	●	●	●	○
Porselen, sert	●	●	●	○
Seramik	●	●	●	
Seramik fayanslar	●	●	●	●
Seramik fayanslar, parlatılmış	●	●	●	●
Yapı tuğlası		○	○	

● ideal ○ uygun

Elmas kesme bıçakları – Best for Ceramic

best ^{for} Ceramic

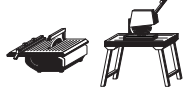

- 10 mm segman yüksekliğine sahip kullanım ömrü açısından en zorlu şartlara uygun disk
- Redüktör halkası ile birlikte

Çap mm	Göbek çapı mm	Kesme genişliği mm	Segman yüksekliği mm	Sipariş numarası	Ambalaj içeriği	EAN kodu 3763740...	Minimum Sipariş Adedi	Fiyat €
Standart paketler								
180	25,40	2,2	10	2 608 602 635	1	581417	1	43,04
200	25,40	2,2	10	2 608 602 636	1	581424	1	45,59
230	25,40	2,4	10	2 608 602 637	1	581431	1	51,05
250	30/25,40*	2,4	10	2 608 602 638	1	581448	1	56,40
300	30/25,40*	2,8	10	2 608 602 639	1	581455	1	83,34
350	30/25,40*	3	10	2 608 602 640	1	581462	1	104,70

Elmas kesme bıçakları – Standard for Ceramic

standard ^{for} Ceramic









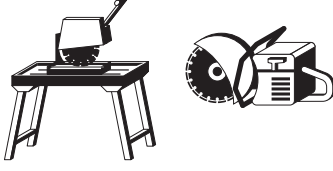

- Seramik fayanslarda temiz kesim kenarları için. Tüm fayanslarda çok amaçlı kullanım için uygun maliyetli çözüm
- Redüktör halkası ile birlikte

180	25,40	1,6	7	2 608 602 536	1	576406	1	14,84
200	25,40	1,6	7	2 608 602 537	1	576413	1	19,92
230	25,40	1,6	7	2 608 602 538	1	576420	1	22,73
250	30/25,40*	1,6	7	2 608 602 539	1	576437	1	29,17
300	30/25,40*	2	7	2 608 602 540	1	576444	1	51,24
350	30/25,40*	2	7	2 608 602 541	1	576451	1	59,85

Elmas kesme bıçakları Stone - Taş ve beton

Tezgah tipi ve benzinli makineler için uygundur



	Best for   	Standard for   
Yeni tanım	Stone	Stone
Eski tanım	HPP	-
		
Arduaz taşları	●	●
Ateş tuğlası	●	●
Beton, donatılı*	●	
Beton, eski	●	●
Çimento katkılı elyafli plakalar	●	●
Doğal taş	●	●
Granit	●	●
Kaldırım taşları (yapay taşlar)	●	●
Kireçli kum taşı	●	●
Klinker tuğlası	●	●
Kombine taşlar	●	●
Kumtaşı	●	●
Mermer	○	○
Porfir	●	○
Seramik	●	●
Sulu beton	●	●
Terrazzo	●	●

● ideal ○ uygun

*Donatılar sadece yapı statiği mühendisi izin verdiği durumda kesilmelidir.

Elmas kesme bıçakları – Best for Stone**best for Stone**

- Granit veya betonarme gibi çok sert malzemeler için
- Daha az kenar sürtünmesini olanaklı kılan «Speed Stripes» sayesinde mükemmel kesim hızı
- Maksimum 15 mm yüksekliğindeki segmanlar en zor işlenen malzemelerde bile yüksek dayanıklılığı garanti etmektedir
- Lazer kaynaklı elmas kesme segmanları
- * Redüktör halkası ile birlikte



Çap mm	Göbek çapı mm	Kesme genişliği mm	Segman yüksekliği mm	Sipariş numarası	Ambalaj içeriği	EAN kodu 3165140...	Minimum Sipariş Adedi	Fiyat €
Standart paketler								
300	20/25,40*	2,8	15	2 608 602 647	1	581530	1	110,23
350	20/25,40*	3,2	15	2 608 602 648	1	581547	1	133,59
400	20/25,40*	3,2	12	2 608 602 649	1	581554	1	193,09
450	25,40	3,8	12	2 608 602 650	1	581561	1	233,07

Elmas kesme bıçakları – Standard for Stone**standard for Stone**

- Granit, doğal taş gibi sert malzemeler için
- Sert malzemelerde problem çözücü olarak uygun maliyetli elmas kesme disk
- Doğrudan sinterlenmiş bıçak kenarı.
- * Redüktör halkası ile birlikte
- ** Büyük çap için lazer kaynaklı elmas bıçak segmanları









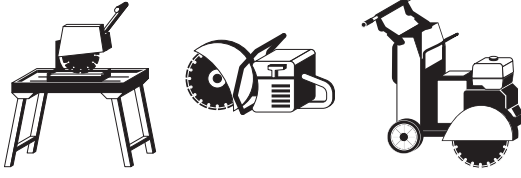

300	20/25,40*	3,1	10	2 608 602 602	1	581080	1	54,84
350	20/25,40*	3,1	10	2 608 602 603	1	581097	1	64,15
400	20/25,40*	3,2	10	2 608 602 604	1	581103	1	96,10
450**	25,40	3,6	10	2 608 602 605	1	581110	1	125,42

Elmas kesme bıçakları Concrete - Beton

Tezgah tipi ve benzinli el motorları için uygundur



	Best for   	Standard for   
Yeni tanım	Concrete	Concrete
Eski tanım	BPP	BPE
		
Arduaz taşları	○	○
Asfalt	●	●
Asfalt, Bitümlü kaplamalar	○	
Beton, donatılı*	●	○
Beton, eski	●	●
Beton, taze (aşındırıcı)	○	
Çimento katkılı elyafli plakalar	●	●
Gözenekli beton	●	●
Harç, sıva	○	○
Kaldırım taşları (yapay taşlar)	●	○
Kil tuğla	○	○
Kireç alçı	●	○
Kireçli kum taşı	○	○
Kiremit	○	○
Kombine taşlar	○	○
Kumtaşı	●	
Ponza taşı	●	●
Seramik	○	○
Sulu beton	●	●
Yapı tuğlası	○	○

● ideal ○ uygun

*Donatılar sadece yapı statikçi mühendisi izin verdiği durumda kesilmelidir.

Elmas kesme bıçakları – Best for Concrete

best **Concrete** ► Mukavemeti artırılmış bütün beton türleri ve betonarme için ideal
 ► Lazer kaynaklı elmas kesme segmanları



long life **fast cut**



Çap mm	Göbek çapı mm	Kesme genişliği mm	Segman yüksekliği mm	Sipariş numarası	Ambalaj içeriği	EAN kodu 3165140...	Minimum Sipariş Adedi	Fiyat €
Standart paketler								
300	20/25,40*	2,8	15	2 608 602 657	1	581639	1	114,23
350	20/25,40*	3,2	15	2 608 602 658	1	581646	1	130,54
400	20/25,40*	3,2	12	2 608 602 659	1	581653	1	146,71
450	25,40	3,6	12	2 608 602 660	1	581660	1	243,91

Elmas kesme bıçakları – Standard for Concrete

standard **Concrete** ► Beton zeminlerde çalışmak için uygun maliyetli elmas kesme diski
 ► Lazer kaynaklı elmas kesme segmanları

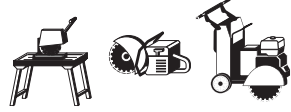

300	20/25,40*	2,8	10	2 608 602 543	1	576475	1	57,62
350	20/25,40*	2,8	10	2 608 602 544	1	576482	1	65,87
400	20/25,40*	3,2	10	2 608 602 545	1	576499	1	74,04
450	25,40	3,6	10	2 608 602 546	1	576505	1	123,01

Elmas kesme bıçakları Universal

Tezgah tipi ve benzinli el motorları için uygundur

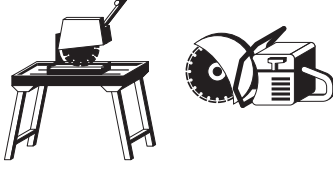

	Best for		Standard for	
Yeni tanım	Universal+ Metal	Universal turbo	Universal	Universal turbo
Eski tanım	UPP	UPP-T	UPE	UPE-T
Arduaz taşları	○	○	○	○
Asfalt	●	●	●	●
Asfalt, Bitümlü kaplamalar	○	○		
Ateş tuğlası	○	○	○	○
Beton, donatılı*	●	●	○	○
Beton, eski	●	●	○	○
Beton, taze (aşındırıcı)	○	○	○	○
Çimento katkılı elyafli plakalar	●	●	○	○
Doğal taş	○	○		
Gözenekli beton	●	●	●	●
Granit	○	○		
Harç, sıva	●	●	●	
Kaldırım taşları (yapay taşlar)	●	●	●	●
Kil tuğla, delikli tuğla	●	●	○	○
Kireç alçı	●	●	○	○
Kireçli kum taşı	●	●	●	●
Kiremit	●	●	○	○
Klinker tuğlası	●	●	●	●
Kombine taşlar	○	●	○	○
Kumtaşı	●	●	●	●
Mermer	○	○		
Metal	●			
Ponza taşı	○	○	●	●
Porfir	○	○		
Seramik	○	○		
Seramik fayanslar		○		○
Sulu beton	●	●	○	○
Terrazzo	●	●	○	○
Yapı tuğlası	●	●	●	●

● ideal ○ uygun

*Donatılar sadece yapı statikçisi izin verdiği durumda kesilmelidir.

Elmas kesme diskleri Best for Universal + Metal

best  **Universal**
 



- Beton, duvar, tuğla, granit, döküm boru ve gerektiğinde metal için idealdir.
- Kesme sırasında daha az sürtünme için geliştirilmiş özel segman formu «speedteQ» ve eşit mesafede yerleştirilmiş elmasların «3DteQ» düzeni sayesinde mükemmel kesme performansı.
- 15 mm yüksekliğe kadar çıkan segmanlar en zor işlenen malzemelerde bile yüksek dayanım süresini garanti eder.
- * Redüktör halkası ile birlikte.



Çap mm	Göbek çapı mm	Kesme genişliği mm	Segman yüksekliği mm	Sipariş numarası	Ambalaj içeriği	EAN kodu 3165140...	Minimum Sipariş Adedi	Fiyat €
Standart paketler								
300	20,00	2,8	15	2 608 603 746	1	780964	1	103,74
300	25,40	2,8	15	2 608 603 635	1	739672	1	103,74
350	20/25,40*	3,3	15	2 608 603 636	1	739689	1	125,45
400	20/25,40*	3,3	15	2 608 603 637	1	739696	1	181,55
450	25,40	3,3	15	2 608 603 638	1	739702	1	219,67

Elmas kesme bıçakları – Standard for Universal

standard  **Universal**
 



- Tüm yapı malzemeleri için uygun fiyatlı ve iyi performanslı elmas kesme diski
- Sinterlenmiş elmas kesme segmanları



300	20	3,3	10	2 608 615 068	1	869782	1	47,27
300	25,4	3,3	10	2 608 615 069	1	869799	1	47,27
350	20	3,3	10	2 608 615 070	1	869805	1	55,28
350	25,4	3,3	10	2 608 615 071	1	869812	1	55,28
400	20	3,2	10	2 608 615 072	1	869829	1	83,15
400	25,4	3,2	10	2 608 615 073	1	869836	1	83,15
450	25,4	3,6	10	2 608 615 074	1	869843	1	108,61



Elmas kesme bıçakları – Best for Universal Turbo

best 



fast  clean 



- Tüm yapı malzemelerinde mükemmel kesim performansı, kesintisiz kesme kenarı sayesinde malzeme kırılmaları olmadan temiz kesimler için özellikle uygundur
- En iyi Turbo elmas kesme diskimiz
- Sinterlenmiş bıçak kenarı
- * Redüktör halkası ile birlikte

Çap mm	Göbek çapı mm	Kesme genişliği mm	Segman Yüksekliği mm	Sipariş numarası	Ambalaj İçeriği	EAN kodu 3165140...	Minimum Sipariş Adedi	Fiyat €
Standart paketler								
300	20/25,40*	3	15	2 608 602 677	1	581837	1	103,74
350	20/25,40*	3,2	15	2 608 602 678	1	581844	1	125,45

Elmas kesme bıçakları – Standard for Universal Turbo

standard 



- Tüm yapı malzemelerinde temiz kesim kenarları ile uygun maliyetli ve iyi performanslı elmas kesme diski
- Sinterlenmiş bıçak kenarı
- * Redüktör halkası ile birlikte

300	20/25,40*	3	10	2 608 602 586	1	580922	1	48,08
350	20/25,40*	3	10	2 608 602 587	1	580939	1	56,29

Elmas kesme bıçakları Marble - Mermer



Tezgah tipi makineler için uygundur



	Best for   
Yeni tanım	Marble
Eski tanım	MPP
	
Alçı, alçıpan	●
Çimento katkılı elyafli plakalar	○
Kireçli kum taşı	●
Kum taşı	○
Mermer	●
Pleksiglas	●

● ideal ○ uygun

Elmas kesme bıçakları – Best for Marble

best  **for Marble**  Galvaniz kaplı kesici kenar sayesinde mermer, kireçli kum taşı ve pleksiglasta malzeme kırılmaları olmadan çok hızlı kesim performansı











Çap mm	Göbek çapı mm	Kesme genişliği mm	Sagman yüksekliği mm	Sipariş numarası	Ambalaj içeriği	EAN Kodu 3165140...	Minimum Sipariş Adedi	Fiyat €
Standart paketler								
300	25,40*	2,6	5	2 608 602 701	1	586894	1	189,86
350	25,40*	2,6	5	2 608 602 702	1	586900	1	207,73

Elmas kesme bıçakları Asphalt

Benzinli beton kesme makinaları için uygundur



	Best for   	Standard for   
Yeni tanım	Asphalt	Asphalt
Eski tanım	APP	-
		
Asfalt, Bitümlü kaplamalar	●	●
Beton, taze (aşındırıcı)	●	●
Beton üzerinde asfalt	●	○

● ideal ○ uygun

Elmas kesme bıçakları – Standard for Asphalt

standard    **Asphalt**

► Asfalt için ideal



















Çap mm	Göbek çapı mm	Kesme genişliği mm	Segman yüksekliği mm	Sipariş numarası	Ambalaj içeriği	EAN kodu 3 165 140...	Minimum Sipariş Adedi	Fiyat €
Standart paketler								
300	20/25,40*	2,8	8	2 608 602 624	1	581301	1	68,97
350	20/25,40*	3,2	8	2 608 602 625	1	581318	1	82,63
400	20/25,40*	3,6	8	2 608 602 626	1	581325	1	111,87
450	25,40	3,2	8	2 608 602 627	1	581332	1	132,35

Beton taşlama makineleri için

Her tür malzemeye uygun elmas çanak diskler

Granit gibi doğal taşlardaki son işlemler için Bosch elmas çanak diskler en iyi sonuç veren aksesuarlardır. Kesintisiz turbo taşlama halkası son derece hassas taşlama sonuçları sağlar.

	Best for    / Expert for   	Best for   		
	Standard for   			
Yeni tanım	Concrete Concrete Extraclean BETON	Abrasive ABRASİF	Protective Coating KORUYUCU KAPLAMA	Universal Turbo YAPI MALZEMELERİ
Eski tanım	BPP	APP	SPP	UPP-T
				
Alçı, alçıpan	○	●		
Asfalt, Bitümlü kaplamalar		●		
Ateş tuğlası	○		○	○
Basalt	●	○	○	●
Beton borular/taşlar	●	○	○	●
Beton, eski	●	○	○	●
Beton, taze (aşındırıcı)		●		
Doğal arduaz				●
Doğal kireç taşı	○	○	○	●
Dökme asfalt	○	●		
Eternit	○			●
Gazbeton	●	●	○	○
Gnays, granit				●
Harç, sıva	●	●		○
Kaldırım taşları (yapay taşlar)	●			●
Kireçli kum taşı, sert	●		○	○
Kireçli kum taşı, yumuşak	○	●		○
Klinker, yumuşak				●
Kumtaşı	○	○	○	○
Kuarsit	○	○		●
Micir	●			●
Ponza taşı	○	●	○	
Porfir				●
Poroton				●
Sert döküm kalıpları				●
Şap	○	●		○
Termoplastik koruma boyası			●	
Travertin				●

● ideal ○ uygun

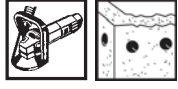

Çanak Disk EF Universal 100 mm (Indigo)expert **100 Universal** ► Kalın beton tabakaların uzun kullanım ömrü ile taşlanması için uygundur

Dengesizlik, maks. g/mm	Çap mm	Göbek çapı mm	Segman yüksekliği mm	Sipariş numarası	Ambalaj içeriği	EAN kodu 3 165 140...	Minimum Sipariş Adedi	Fiyat €
Standart paketler								
50	100	22,23	2,5	2 608 601 778	1	522739	1	15,79

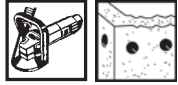
Çanak Disk EF Concrete 115 mm (Fish)expert **100 Concrete** ► Kalın beton tabakaların uzun kullanım ömrü ile taşlanması için uygundur

Dengesizlik, maks. g/mm	Çap mm	Göbek çapı mm	Segman yüksekliği mm	Sipariş numarası	Ambalaj içeriği	EAN kodu 3 165 140...	Minimum Sipariş Adedi	Fiyat €
Standart paketler								
50	115	22,23	5,0	2 608 601 761	1	993463	1	25,33

Elmas çanak disk - Expert for Concrete Long Life

expert **Concrete** ► Kalın beton tabakaların uzun kullanım ömrü ile taşlanması için uygundur



Dengesizlik maks. g/mm	Çap mm	Göbek çapı mm	Segman yüksekliği mm	Sipariş numarası	Ambalaj içeriği	EAN kodu 3765740...	Minimum Sipariş Adedi	Fiyat €
Standart paketler								
50	125	22,23	5	2 608 601 762	1	578837	1	27,00

Elmas çanak disk - Expert for Concrete Extraclean High Speed

expert **Concrete extraclean** ► Kalın beton tabakaların hızlı taşlanması için uygundur



50	125	22,23	5	2 608 601 763	1	578851	1	26,09
----	-----	-------	---	---------------	---	--------	---	-------

Elmas çanak disk Standard for Concretestandard **Concrete**

- ▶ Kalın beton tabakalarının hızlı zımparalanması için uygundur
- ▶ Eibenstock beton taşlama makinesi EBS 180 H için idealdir



50	180	22,23	5	2 608 601 575	1	871464	1	97,59
----	-----	-------	---	---------------	---	--------	---	-------

Elmas çanak disk – Expert for Abrasive

expert **for Abrasive** ▶ Kireçli siva, şap, kum taşı veya çok aşındırıcı beton gibi aşındırıcı malzemelerin geniş yüzeyli kazınması için uygun,
– sert malzemelerin zımparalanması için uygun değildir



Dengesizlik, maks. g/mm	Çap mm	Göbek çapı mm	Segman yüksekliği mm	Sipariş numarası	Ambalaj içeriği	EAN kodu 3165140...	Minimum Sipariş Adedi	Fiyat €
Standart paketler								
50	125	22,23	4,5	2 608 602 553	1	578844	1	62,49

Universal

Elmas çanak disk - Best for Universal Turbo

best **for Universal**













50	125	22,23	5,5	2 608 201 231	1	772181	1	77,86
----	-----	-------	-----	---------------	---	--------	---	-------

Bosch elmas delme programı

Uzun ömürlü Bosch karot uçları tüm malzemelerde en yüksek delme hızına ulaşılması ve üniversal kullanım için tasarlanmıştır.

Yeni çatı biçimli segmanlar, hızlı merkezleme sayesinde mükemmel bir delme sağlar.

Bu özel segman, az sürtünme sağlayarak ilk delmeden itibaren yüksek ilerleme hızı sağlar.

	 Kuru karot uçları G 1/2"	 *Standart for Sulu karot uçları G 1/2" 1 1/4" UNC	 Best for Sulu karot uçları G 1/2" 1 1/4" UNC	 Easy Dry kuru elmas deliciler	 Dry Speed kuru elmas deliciler
					
Alçı	○				
Arduaz		●	●	○	○
Asfalt		●	●		
Ateş tuğlası		○	○		
Beton taşlar	○	●	●		
Beton, donatılı		○	●		
Beton, orta sertlikte agregalı		●	●		
Beton, sert agregalı		●	●		
Beton, taze		●	●		
Beton, yoğun donatılı		○	●		
Beton, yumuşak agregalı	●	●	●		
Çimento taşları/boruları	○	●	●		
Fayanslar (porselen seramik)				●	●
Fayanslar (seramik)				●	●
Fayanslar (taş kesimi)				●	●
Gnays, granit	○	●	●	○	●
Gözenekli beton	●	●	●		
Kil taşları/boruları	○	●	●		
Kireçli kum taşı, sert	●	●	●		
Kireçli kum taşı, yumuşak	●	●	●		
Kumtaşı, orta	●	●	●		
Kumtaşı, sert	●	●	●		
Kumtaşı, yumuşak	●	●	●	●	●
Mermer	○	●	●		
Porfir		○	○		
Sulu beton	○	●	●		

ideal ○ uygun

• Standart for Sulu karot ürünlerini listenin en sonunda "Ekonomik Ürünler" bölümünde bulabilirsiniz.

Best for - Sulu karot uçlar

Daha fazla gövde ve segman kalınlığı ve lazer işleme ile

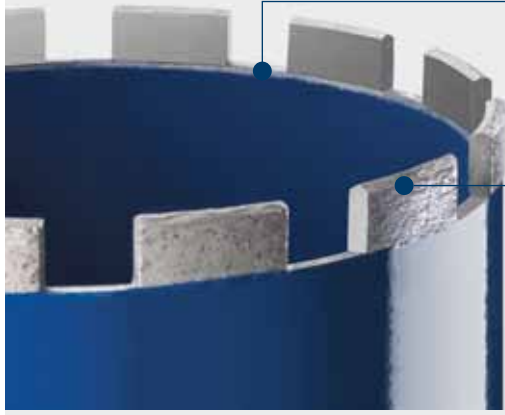

Bükülmelere karşı kalınlaştırılmış gövde

3,5 mm kalınlığına kadar çelik gövde

Kırılmaya ve bükülmeye karşı daha kalın segmanlar

5 mm'ye kadar elmas segman kalınlığı

Lazer işleme



Uyarı: Sadece sulu delmeye uygun makinelerde kullanılabilir

Elmas uçlu sulu karot uçları G 1/2" ve 1 1/4" UNC Best for Concrete

best for Concrete

- ▶ Beton ve donatılı betonda delme işlemi için universal segman. Çok yüksek kesme performansı ve uzun kullanım ömrü
- ▶ Bükülme ve kırılmalara karşı ekstra kalın gövde ve elmas segman
- ▶ Marka adı ürün üzerinde lazer işleme ile bulunmaktadır



G 1/2" giriş
Ø 12-47 mm



1 1/4" UNC giriş
Ø 52-300 mm

Çap mm	Çalışma uzunluğu mm	Segment adedi	Segman yüksekliği mm	Sipariş numarası	Ambalaj içeriği	EAN kodu 3165140...	Minimum Sipariş Adedi	Fiyat €
12	300	Halka	10	2 608 601 343	1	810463	1	32,70
14	300	Halka	10	2 608 601 344	1	810470	1	33,11
16	300	Halka	10	2 608 601 345	1	810487	1	34,04
18	300	Halka	10	2 608 601 346	1	810494	1	34,45
20	300	Halka	10	2 608 601 347	1	810500	1	35,81
22	300	Halka	10	2 608 601 348	1	810517	1	38,18
24	300	Halka	10	2 608 601 349	1	810524	1	40,97
25	300	Halka	10	2 608 601 350	1	810531	1	41,34
28	300	Halka	10	2 608 601 351	1	810548	1	43,80
30	300	Halka	10	2 608 601 352	1	810555	1	47,89
32	300	Halka	10	2 608 601 353	1	810562	1	50,54
35	300	Halka	10	2 608 601 354	1	810579	1	54,73
37	400	Halka	10	2 608 601 355	1	810586	1	57,34
40	400	Halka	10	2 608 601 356	1	810593	1	59,18
42	400	Halka	10	2 608 601 357	1	810609	1	59,90
47	400	Halka	10	2 608 601 358	1	810616	1	63,93
52	450	5	11,5	2 608 601 359	1	810623	1	67,38
57	450	5	11,5	2 608 601 360	1	810630	1	72,14
62	450	6	11,5	2 608 601 361	1	810647	1	74,89
72	450	7	11,5	2 608 601 362	1	810654	1	82,36
77	450	7	11,5	2 608 601 363	1	810661	1	84,68
82	450	7	11,5	2 608 601 364	1	810678	1	89,87
92	450	8	11,5	2 608 601 365	1	810685	1	103,92
102	450	9	11,5	2 608 601 366	1	810692	1	119,80
107	450	9	11,5	2 608 601 367	1	810708	1	121,67

Elmas sulu karot uçları G 1/2" ve 1 1/4" UNC Best for Concrete

best Concrete



Çap mm	Çalışma uzunluğu mm	Segment adedi	Segman yüksekliği mm	Sipariş numarası	Ambalaj içeriği	EAN kodu 3165140...	Minimum Sipariş Adedi	Fiyat €
112	450	9	11,5	2 608 601 368	1	810715	1	132,33
122	450	10	11,5	2 608 601 369	1	810722	1	136,51
127	450	11	11,5	2 608 601 370	1	810739	1	145,16
132	450	11	11,5	2 608 601 371	1	810746	1	156,73
138	450	11	11,5	2 608 601 372	1	810753	1	163,40
152	450	12	11,5	2 608 601 373	1	810760	1	171,99
162	450	12	11,5	2 608 601 374	1	810777	1	188,15
172	450	12	11,5	2 608 601 375	1	810784	1	227,33
182	450	13	11,5	2 608 601 376	1	810791	1	236,05
186	450	13	11,5	2 608 601 377	1	810807	1	246,85
202	450	14	11,5	2 608 601 378	1	810814	1	294,70
212	450	14	11,5	2 608 601 379	1	810821	1	324,74
226	450	15	11,5	2 608 601 380	1	810838	1	368,07
250	450	16	11,5	2 608 601 381	1	810845	1	411,29
276	450	17	11,5	2 608 601 382	1	810852	1	438,62
300	450	18	11,5	2 608 601 383	1	810869	1	478,00

Elmas karot uçları için segmanlar 1 1/4" UNC Best for Concrete

best Concrete





- Segmanlı Best for Concrete batı uçlarının yeniden kullanımı için segmanlar
- 5 mm kalınlığına kadar kalınlaştırılmış segmanlar bükülmeye karşı daha dayanıklıdır ve segmanların yeniden kaynatılması daha kolaydır





Çap mm	Çalışma uzunluğu mm	Segment adedi	Segman yüksekliği mm	Sipariş numarası	Ambalaj içeriği	EAN kodu 3165140...	Minimum Sipariş Adedi	Fiyat €
52	5	11,5	2 608 601 384	1	810876	1	33,37	
57	5	11,5	2 608 601 385	2	810883	1	33,37	
62	6	11,5	2 608 601 386	5	810890	1	40,17	
72 77 82	7	11,5	2 608 601 387	7	810906	1	46,78	
92	6	11,5	2 608 601 388	8	810913	1	53,31	
102 107 112	9	11,5	2 608 601 389	9	810920	1	60,00	
122	10	11,5	2 608 601 390	10	810937	1	66,68	
127	11	11,5	2 608 601 391	11	810944	1	73,42	
132	11	11,5	2 608 601 392	11	810951	1	73,42	
138	11	11,5	2 608 601 393	11	810968	1	73,42	
152 162	12	11,5	2 608 601 394	12	810975	1	80,08	
172	12	11,5	2 608 601 395	12	810982	1	80,08	
182 186	13	11,5	2 608 601 396	13	810999	1	86,76	
202 212	14	11,5	2 608 601 397	14	811002	1	93,39	
226	15	11,5	2 608 601 398	15	811019	1	99,99	
250	16	11,5	2 608 601 399	16	811026	1	106,76	
276	17	11,5	2 608 601 400	17	811033	1	113,46	
300	18	11,5	2 608 601 401	18	811040	1	120,09	

Karot makineleri için adaptörler

Elmas karot uçları için adaptör

Makina tarafına takılacak adaptör	Uca takılacak adaptör	Sipariş numarası	Ambalaj içeriği	EAN kodu 3765740...	Minimum Sipariş Adedi	Fiyat €
	1 1/4" UNC	2 608 598 043	1	116169	1	53,94
	G 1/2"	2 608 598 042	1	116152	1	77,27

Elmas karot uçları için uzatmalar

Uzunluğu mm	Sipariş numarası	Ambalaj içeriği	EAN kodu 3765740...	Minimum Sipariş Adedi	Fiyat €	
Standart paketler						
G 1/2" girişli karot uçları için uzatma 32 mm çaptan						
	300	2 608 598 044	1	116176	1	97,50
1 1/4" UNC bağlantılı buat uçları için uzatma tertibatı 45 mm çaptan itibaren						
	300	2 608 598 045	1	116183	1	80,70

Karot makinesi için aksesuarlar



Karot makinesi için 350 mm adaptör plaka
Şunun için uygun: GCR 350 Professional

2 608 550 628	808224	1	134,43
---------------	--------	---	--------

Kuru karot uçları

Kuru karot ucu G 1/2" Best for Universal

- best  **Universal** ▶ Kireç taşı, yapı tuğlası ve kum taşı için üniversal segman.
▶ Duvarda çok yüksek kesme performansı ve kullanım ömrü.

Çap mm	Çalışma uzunluğu mm	Segment adedi	Segment Yüksekliği mm	Sipariş numarası	Ambalaj içeriği	EAN kodu 3165740...	Minimum Sipariş Adedi	Fiyat €
Ürün özellikleri								
Elmas kuru karot ucu G 1/2"								
22	350	3	7	2 608 587 313	1	623766	1	41,97
28	350	3	7	2 608 587 314	1	623773	1	42,77
32	350	3	7	2 608 587 315	1	623780	1	44,51
38	150	3	7	2 608 587 316	1	623797	1	46,08
42	150	3	7	2 608 587 317	1	623803	1	46,38
48	150	3	7	2 608 587 318	1	623810	1	46,89
52	150	4	7	2 608 587 319	1	623827	1	48,53
60	150	4	7	2 608 587 320	1	623834	1	50,92
65	150	4	7	2 608 587 321	1	623841	1	54,31
68	150	4	7	2 608 587 322	1	623858	1	56,82
72	150	4	7	2 608 587 323	1	623865	1	59,25
78	150	5	7	2 608 587 324	1	623872	1	62,50
82	150	5	7	2 608 587 325	1	623889	1	79,03
92	150	5	7	2 608 587 326	1	623896	1	82,32
102	150	5	7	2 608 587 327	1	623902	1	83,88
107	150	6	7	2 608 587 328	1	623919	1	85,54
117	150	6	7	2 608 587 329	1	623926	1	102,03
127	150	6	7	2 608 587 330	1	623933	1	113,57
132	150	6	7	2 608 587 331	1	623940	1	116,82
142	150	7	7	2 608 587 332	1	623957	1	118,49
152	150	7	7	2 608 587 333	1	623964	1	120,13
162	150	7	7	2 608 587 334	1	623971	1	139,82
202	150	9	7	2 608 587 335	1	623988	1	189,20



Kuru karot ucu G 1/2" Standard for Universal

- standard  **Universal** ▶ Kireç taşı, yapı tuğlası ve kum taşı için üniversal segman.
▶ Duvarda yüksek kesme performansı ve kullanım ömrü.

Çap mm	Çalışma uzunluğu mm	Segment adedi	Segment Yüksekliği mm	Sipariş numarası	Ambalaj içeriği	EAN kodu 3165740...	Minimum Sipariş Adedi	Fiyat €
Elmas kuru karot ucu G 1/2"								
28	350	3	7	2 608 587 336	1	623995	1	23,88
38	150	3	7	2 608 587 337	1	624008	1	25,57
48	150	3	7	2 608 587 338	1	624015	1	29,15
52	150	4	7	2 608 587 339	1	624022	1	31,20
65	150	4	7	2 608 587 340	1	624039	1	33,06
107	150	6	7	2 608 587 341	1	624046	1	40,81
117	150	6	7	2 608 587 342	1	624053	1	48,24
127	150	6	7	2 608 587 343	1	624060	1	50,46





5 parçalı elmaslı kuru karot uçları seti G 1/2"

- İçerik:
1 x kama
1 x altıgen adaptör - G 1/2"
1 x SDS-plus adaptör - G 1/2"
1 x altıgen uzatma - G 1/2" (240 mm)
1 x SDS-plus uzatma - G 1/2" (240 mm)
1 x merkezleme ucu 200 mm





38	150	4	7	2 608 587 007	1	625081	1	179,65
52								
65								
117								
127								

Elmaslı karot uçları için adaptör

	Giriş şaftı	Uç tarafının şaftı	Sipariş numarası	Ambalaj içeriği	EAN kodu 3165140...	Minimum Sipariş Adedi	Fiyat €
	SDS-plus	1/2" BSP	2 608 598 123	1	230445	1	13,00
	6 Köşeli	1/2" BSP	2 608 598 122	1	230438	1	11,12

Elmas karot uçları için aksesuar

	Kama (Karot içindeki parçayı çıkartmak için)		2 608 597 923	1	230575	1	4,73
	Kısa elmas kuru karot uçları için merkezleme uçları						
	200 mm	2 608 597 921	1	230551	1	4,83	
	300 mm	2 608 597 922	1	230568	1	7,25	

Kuru karot ucu M16 Best for Universal





best  **Universal**

- Kireç taşı, yapı tuğlası ve kum taşı için üniversal segman.
- Duvarda ve 10 mm'ye kadar donatılı betonda çok yüksek kesme performansı ve kullanım ömrü.
- M16 Şaft girişi ile matkap ve kırıcı delici makinelerinde doğrudan kullanım.



	Çap mm	Çalışma uzunluğu mm	Segment adedi	Segment yüksekliği mm	Sipariş numarası	Ambalaj içeriği	EAN kodu 3165140...	Minimum Sipariş Adedi	Fiyat €
Ürün özellikleri									
Elmas kuru karot ucu M16									
68	60	4	10	2 608 599 047	1	4059952508788	1	55,14	
82	60	4	10	2 608 599 048	1	4059952508795	1	60,60	

Elmas kuru karot uçları M16 için adaptörler ve merkezleme ucu

	Çap anahtar ağızı mm	Toplam uzunluğu mm	Sipariş numarası	Ambalaj içeriği	EAN kodu 3165140...	Minimum Sipariş Adedi	Fiyat €	
	M 16'lı buat uçları için altıgen giriş şaft	11	80	2 608 550 078	1	084680	1	16,92
	M 16'lı buat uçları için SDS-plus giriş şaftı	-	105	2 608 550 057	1	046138	1	20,92
	M 16'lı buat uçları için SDS-plus giriş şaftı	-	220	2 608 598 110	1	096751	1	27,99
	M16 şaftlı elmas kuru karot uçları için merkezleme ucu	8	120	2 608 550 079	1	085403	1	5,82

Kuru elmas deliciler

Easy Dry kuru elmas deliciler

13 mm shaft

Matkap ile darbesiz kullanım için uygundur



Soğutucu madde deposu
(zeytinyağı içerir)

33 mm'lik çalışma uzunluğu
tüm fayans kalınlıklarındaki delme işlemleri için



Delici elmasların soğutulması, delici shaftının içindeki bitkisel bir soğutucu madde tarafından gerçekleştirilir. Bu madde delme işlemi sırasında delicinin ucundan sızarak elmasları soğutur.

Soğutucu madde delicinin dönme hareketi ve delici gövdede meydana gelen hacim azalması sonucu serbest bırakılır. Elmaslar delme işlemi sırasında etkin biçimde soğutulur. Bu da elmasların zamanından önce akkor haline gelmesini önleyerek kullanım ömrünü artırır.

Easy Dry kuru elmas deliciler

best **Ceramic**

► Yumuşak duvar fayanslarından, porselen gibi çok sert yer fayanslarına kadar tüm fayanslar için uygundur

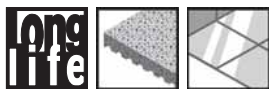

► Haznesindeki zeytinyağı sayesinde çabuk delme yapmayı sağlar



	Çap (D) mm	Çap (D) inç	Çalışma uzunluğu (L1) mm	Sipariş numarası	Ambalaj içeriği	EAN kodu 3 165 140...	Minimum Sipariş Adedi	Fiyat €
Standart paketler								
	6	15/64	33	2 608 587 139	1	577915	1	22,77
	7	9/32	33	2 608 587 140	1	577922	1	25,08
	8	5/16	33	2 608 587 141	1	577939	1	27,04
	10	25/64	33	2 608 587 142	1	577946	1	30,15
	12	15/32	33	2 608 587 143	1	577953	1	32,85
	14	9/16	33	2 608 587 144	1	577960	1	34,34
	6 - 8 - 10	15/64 5/16 25/64	33	2 608 587 145	3	577977	1	62,39

Dry Speed kuru elmas deliciler

M 14 diş
taşlama makineleri için



Yarık
delme çekirdeğinin kolaylıkla çıkarılması için

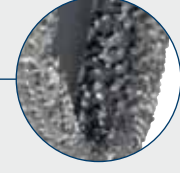

Vakumla lehimlenmiş
elmaslar
daha uzun kullanım
ömrü için

Çalışma uzunluğu 35 mm
her kalınlıkta fayans ve doğal taş plakaları için

**1300 Watt ve üzeri güce sahip taşlama makinalarıyla kullanılması önerilmektedir.
Granit ve benzeri doğal taş üzerinde kullanılması, ürünün kullanım ömrünü düşürecektir.**

Dry Speed kuru elmas deliciler (taşlama makineleri için uygundur)

best **Ceramic**

► Yumuşak duvar fayanslarından, porselen gibi çok sert yer fayanslarına ve doğal taşa kadar kullanmak için uygundur

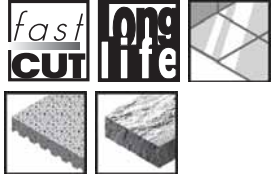

Standart paketler	Çap (D) mm	Çap (D) inç	Çalışma uzunluğu (L1) mm	Sipariş numarası	Ambalaj içeriği	EAN Kodu 3165140...	Minimum Sipariş Adedi	Fiyat €
	6	15/64	30	2 608 599 039	1	996594	1	18,65
	8	15/16	30	2 608 599 040	1	996600	1	21,95
	10	25/64	30	2 608 599 041	1	996617	1	22,85
	12	15/32	30	2 608 599 042	1	996624	1	25,29
	14	9/16	30	2 608 587 113	1	577656	1	30,33
	16	5/8	30	2 608 587 114	1	577663	1	33,63
	20	25/32	35	2 608 587 115	1	577670	1	40,29
	22	7/8	35	2 608 587 116	1	577687	1	40,61
	25	1	35	2 608 587 117	1	577694	1	41,28
	27	1 1/16	35	2 608 587 118	1	577700	1	41,73
	30	1 3/16	35	2 608 587 119	1	577717	1	43,16
	32	1 1/4	35	2 608 587 120	1	577724	1	43,68
	35	1 3/8	35	2 608 587 121	1	577731	1	45,24
	38	1 1/2	35	2 608 587 122	1	577748	1	46,82
	40	1 9/16	35	2 608 587 123	1	577755	1	46,82
	45	1 49/64	35	2 608 587 124	1	577762	1	47,80
	51	2	35	2 608 587 125	1	577779	1	51,43
	55	2 11/64	35	2 608 587 126	1	577786	1	58,83
	57	2 1/4	35	2 608 587 127	1	577793	1	62,12
	60	2 3/8	35	2 608 587 128	1	577809	1	67,90

Dry Speed kuru elmas delicilerbest **Ceramic**

► Yumuşak duvar fayanslarından, porselen gibi çok sert yer fayanslarına ve doğal taş kadar kullanmak için uygundur

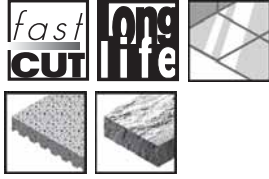

Çap (D) mm	Çap (D) inç	Çalışma uzunluğu (L) mm	Sipariş numarası	Ambalaj içeriği	EAN kodu 37165140...	Minimum Sipariş Adedi	Fiyat €
Standart paketler							
65	2 9/16	35	2 608 587 129	1	577816	1	77,14
67	2 5/8	35	2 608 587 130	1	577823	1	81,31
68	2 11/16	35	2 608 587 131	1	577830	1	82,89
70	2 3/4	35	2 608 587 132	1	577847	1	84,26
75	2 61/64	35	2 608 587 133	1	577854	1	87,25
80	3 5/32	35	2 608 587 134	1	577861	1	92,19
83	3 1/4	35	2 608 587 135	1	577878	1	97,13

Dry Speed 4 Parça Set

6 - 8 - 10 - 12	15/64 - 15/16 25/64 - 15/32	30	2 607 017 579	4	996679	1	80,05
-----------------	--------------------------------	----	---------------	---	--------	---	-------

Dry Speed 3 Parça Set + 19 mm Somun Sıkma Anahtar

14 - 25 - 35	9/16 - 1 - 1 3/8	30 - 35 - 35	2 608 587 136	3	577885	1	99,06
--------------	------------------	--------------	---------------	---	--------	---	-------

Dry Speed 4 Parça Set + 19 mm Somun Sıkma Anahtar

25 - 35 - 45 - 51	1 - 1 3/8 - 1 49/64 - 2	35 - 35 - 35 - 35	2 608 587 137	4	577892	1	157,61
-------------------	-------------------------	-------------------	---------------	---	--------	---	--------

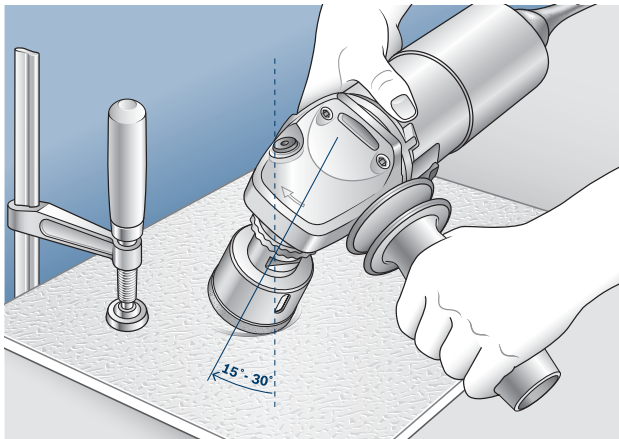

Deliciyi ön delme için eğik biçimde oturtun (15° ile 30° açı yapacak şekilde) ve yavaş yavaş düzleştirin.

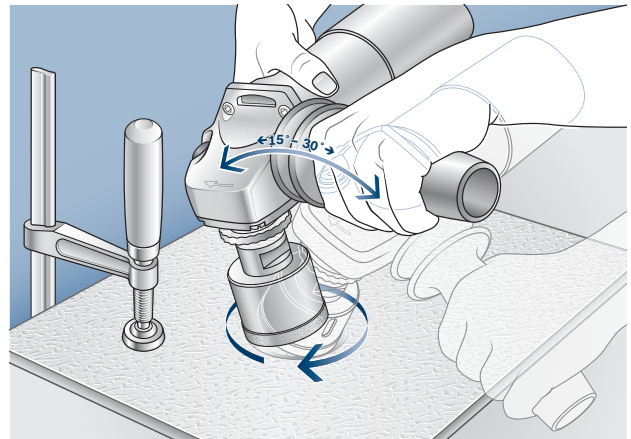

Hafifçe döndürerek fayansı veya doğal taş plakayı delin.





BOSCH

XLOCK

XLOCK Aksesuarları

YENİ! X-LOCK

Taşlamalar için geliştirilen yenilikçi değiştirme sistemi.

X-LOCK, taşlama aksesuarlarını sadece bir hareketle saniyeler içerisinde değiştirmek için kullanılan 2 parçalı yeni bir değiştirme sistemidir. Taşlama kafasının ve aksesuarın X şeklindeki arayüzü kolay ve zahmetsiz montaj sağlar. Bosch Profesyonel ve Aksesuarları tarafından piyasaya sunulan dünyada bir ilk.



X-LOCK
Aksesuarları

X-TRA HIZLI

Ek montaj ekipmanları olmadan taşlama aksesuarlarının kolayca değiştirilmesi - geleneksel aksesuar değiştirme çözümlerine kıyasla 5 kate kadar daha hızlı değişim sağlayarak kullanıcıların hayatını kolaylaştırır.

X-TRA KAPSAMLI

Her türlü işlem ile başa çıkmak için geniş ürün gamımız ile çeşitli taşlamalar ve aksesuarlar sunuyoruz.

X-TRA GÜVENLİ

Elmas diskler gibi montaj yönü önemli olan aksesuarlar, yenilikçi X-LOCK Sistemi sayesinde yanlış monte edilemez.

EN KOLAY DEĞİŞİM

KULLANIŞLI

Takmak için aksesuarı X şeklindeki arayüze bastırın ve başlayın. Serbest bırakmak için, sadece kolu çekin ve sıkışmış olsa bile aksesuarı düşük kuvvetle çıkarın.

TAKILMASI

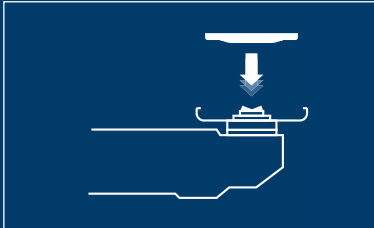

Orta disk



Tık sesini duyana kadar bastırın

ÇIKARILMASI

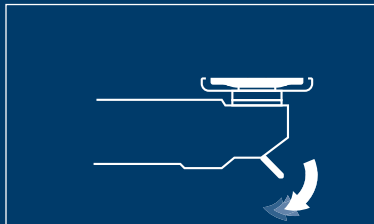

Kilidi açın

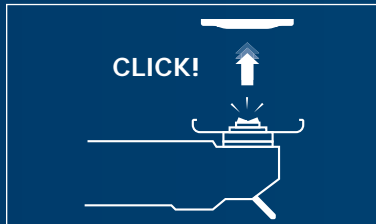

Diski serbest bırakın





TEKRAR YÜZEY DÜZELTME ZAHMETİ YOK

HIZLI

Somun kullanılmayan X-Lock sistemi sayesinde taşlama makineleri ile çalışma sırasında yüzeye zarar vermeden düz taşlama yapabilirsiniz.



ESKİ SİSTEME UYUMLU

KAPSAMLI

Neredeyse tüm X-LOCK aksesuarları standart eski sisteme sahip taşlama makinelerine uyar. 150 çeşitten fazla farklı aksesuarla tüm zorlu uygulamaları halledeceğinizden eminiz.



CLICK

GÜVENLİ VE KOLAY KİLİTLEME SİSTEMİ

GÜVENİLİR

Aksesuarın montesi sırasındaki 'klik' sesi, her zamanki gibi bildiğiniz aksesuarın alete sıkıca tutturulduğu anlamına gelir ve çalışmalarınıza gönül rahatlığıyla başlayabilirsiniz.



YENİ! X-LOCK

Geniş aksesuar yelpazesi ile her iş için bir çözüm var. Mükemmel aksesuarınızı bulun.

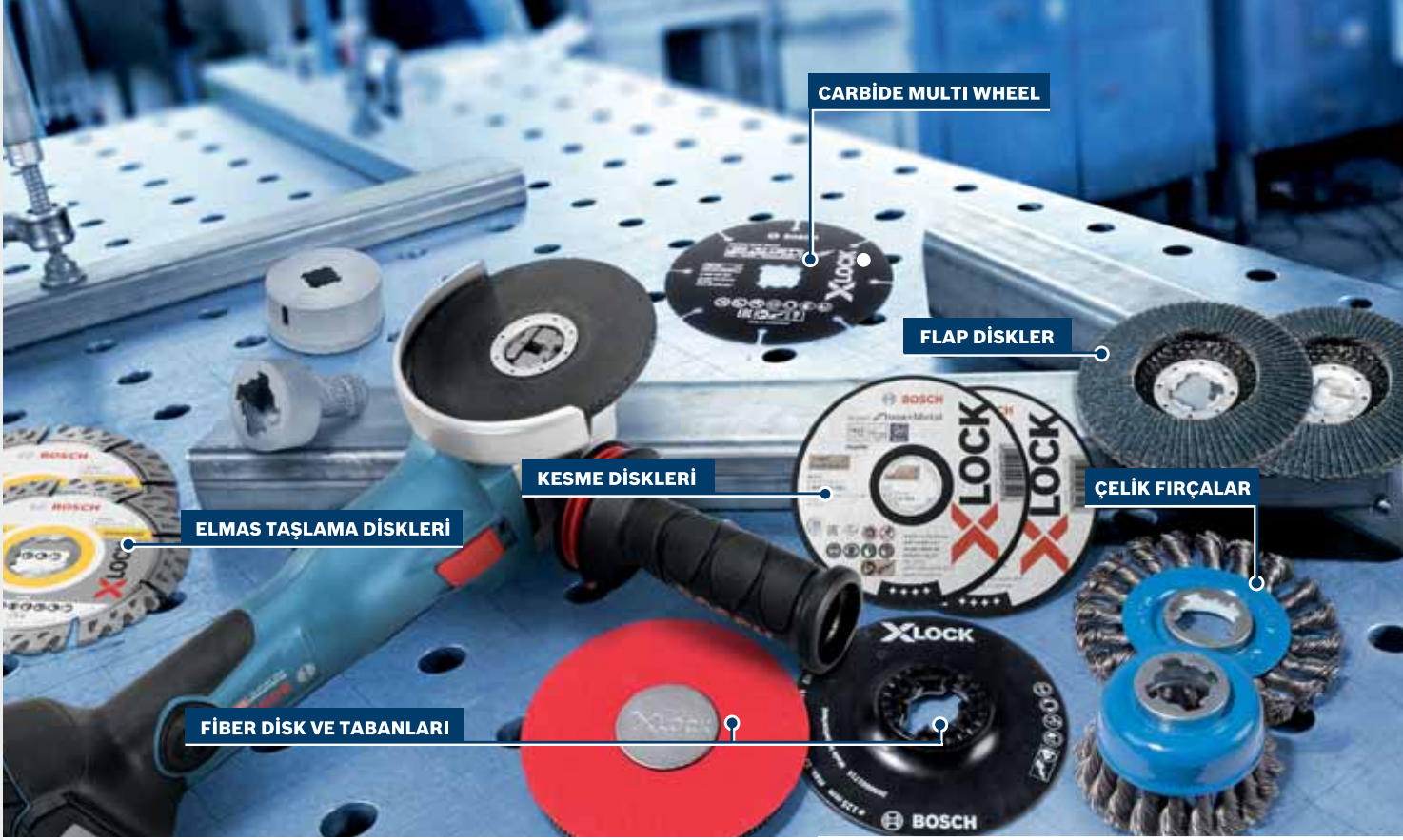

X-LOCK
Aksesuarları



X-LOCK, TAŞLAMA AKSESUARLARINI DEĞİŞTİRMENİN YENİ ÇÖZÜMÜDÜR

Ürünlerimiz hakkında
daha fazla bilgiye
websitemizden
ulaşabilirsiniz:



ESKİ SİSTEME UYUMLU

Hemen hemen tüm X-LOCK aksesuarları
piyasadaki standart taşlama makinelerine
uyumludur.

X-LOCK	✓
M14/Ø 22,23	✓

BİR BOSCH YENİLİĞİ – Carbide Multi Wheel

Taşlama makineniz ile ahşap ve plastiği güvenle kesin

Güvenli kesim nasıl mümkün oldu ?

Tungsten karbür aşındırıcılar; bıçak gövdesine özel bağlantı yöntemi sayesinde çok yüksek kuvvet ile bağlanır. Böylece taşlama sırasında kopma yaşanmaz ve güvenli bir kesim sağlanır.

Bıçak gövdesi için kullanılan malzeme taşlama makinelerinin sağladığı yüksek devir hızlarına uyumludur.

Kaliteli aşındırıcılar ve ince bıçak gövdesi sayesinde yüksek kesim hızına ulaşılır.



Ahşap



Plastik



Çivili ahşap



Betopan



X-LOCK Carbide Multi Wheel - Çok Amaçlı Kesici

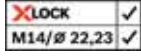

Çap mm	Göbek çapı mm	Kesme kalınlığı mm	Sipariş numarası	Ambalaj içeriği	EAN kodu 3165140...	Minimum sipariş adedi	Fiyat €
--------	---------------	--------------------	------------------	-----------------	---------------------	-----------------------	---------

10'lu paket

115	22,23	1,2	2 608 619 368	10	997454	1	104,47
125	22,23	1,2	2 608 619 369	10	997461	1	111,60

115	22,23	1,2	2 608 619 283	1	959223	1	11,65
125	22,23	1,2	2 608 619 284	1	959230	1	12,34



X-LOCK Diamond Metal Wheel

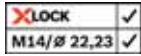

Çap mm	Göbek çapı mm	Kesme kalınlığı mm	Sipariş numarası	Ambalaj içeriği	EAN kodu 3165140...	Minimum sipariş adedi	Fiyat €
--------	---------------	--------------------	------------------	-----------------	---------------------	-----------------------	---------

115	22,23	-	2 608 900 532	1	4059952536811	1	16,07
125	22,23	-	2 608 900 533	1	4059952536828	1	20,90

X-LOCK Kesme ve Taşlama Diskleri

X-LOCK Kesme diskleri, Expert for Metal

expert **Metal** ▶ Metalde zorlu uygulamalar için kesme diskleri
▶ X-LOCK ve standart taşlama makineleri için uygundur

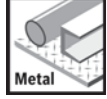
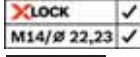

Spesifikasyon	Diş çapı mm	Göbek çapı mm	Kalınlık mm	Sipariş numarası	Ambalaj içeriği	Palet adedi	EAN kodu 31 65 140...	Minimum Sipariş Adedi	Adet Fiyatı €
---------------	-------------	---------------	-------------	------------------	-----------------	-------------	--------------------------	--------------------------	---------------

Ürün özellikleri

Düz

AS 46 S BF	115	22,23	1,6	2 608 619 252	25	12,150	947428	25	0,77
A 30 S BF	115	22,23	2,5	2 608 619 253	25	10,800	947435	25	0,66
AS 46 S BF	125	22,23	1,6	2 608 619 254	25	12,150	947442	25	0,94
A 30 S BF	125	22,23	2,5	2 608 619 255	25	8,100	947459	25	0,90

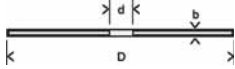

Bombeli

A 30 S BF	115	22,23	2,5	2 608 619 256	25	10,800	947466	25	0,66
A 30 S BF	125	22,23	2,5	2 608 619 257	25	8,100	947473	25	0,90

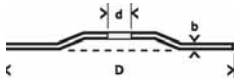

X-LOCK Kesme diskleri, Expert for Inox+Metal

expert **Inox+Metal** ▶ Paslanmaz çelik ve metal yüzey uygulamaları için uygun kesme diskleri
▶ X-LOCK ve standart taşlama makineleri için uygundur

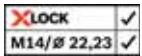

Rapido



Spesifikasyon	Diş çapı mm	Göbek çapı mm	Kalınlık mm	Sipariş numarası	Ambalaj içeriği	Palet adedi	EAN kodu 31 65 140...	Minimum Sipariş Adedi	Adet Fiyatı €
---------------	-------------	---------------	-------------	------------------	-----------------	-------------	--------------------------	--------------------------	---------------

Ürün özellikleri

Düz

AS 60 T INOX BF	115	22,23	1,0	2 608 619 263	25	19,500	947534	25	0,91
AS 60 T INOX BF	125	22,23	1,0	2 608 619 264	25	13,500	947541	25	0,99

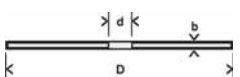

- Sipariş adetleri minimum sipariş adedi ve katlarında olmalıdır.
Örnek; 100 adet tekil ürün alımı için sipariş miktarı 100 adet olarak girilmelidir.

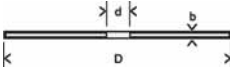
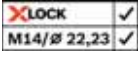
X-LOCK Kesme diskleri, Expert for Inoxexpert **Inox**

- ▶ Paslanmaz çelik uygulamaları için uygun kesme diskleri
- ▶ X-LOCK ve standart taşlama makineleri için uygundur

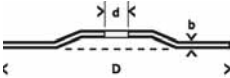
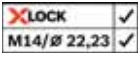

Spesifikasyon	Dış çap mm	Göbek çapı mm	Kalınlık mm	Sipariş numarası	Ambalaj içeriği	Palet adedi	EAN kodu 3165140...	Minimum Sipariş Adedi	Adet Fiyatı €
Ürün özellikleri									
Düz									
AS 46 T	115	22,23	1.6	2 608 619 260	25	12,150	947503	25	0,87
AS 46 T	125	22,23	1.6	2 608 619 265	25	12,000	947558	25	1,00

X-LOCK Taşlama Diskleri, Expert for Metalexpert **Metal**

- ▶ Metalde zorlu uygulamalar için uygun taşlama diskleri
- ▶ X-LOCK ve standart taşlama makineleri için uygundur

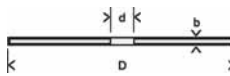
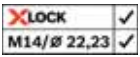

Spesifikasyon	Dış çap mm	Göbek çapı mm	Kalınlık mm	Sipariş numarası	Ambalaj içeriği	Palet adedi	EAN kodu 3165140...	Minimum Sipariş Adedi	Adet Fiyatı €
Ürün özellikleri									
Bombeli									
A 30 T BF	115	22,23	6.0	2 608 619 258	10	3,240	947480	10	1,13
A 30 T BF	125	22,23	6.0	2 608 619 259	10	3,240	947497	10	1,89

X-LOCK Kesme diskleri, Multi Construction**MultiConstruction**

- ▶ X-LOCK Taşlama makineleri için uygundur
- ▶ İnce Rapido-disk birçok avantaj sağlamaktadır: Daha az güçle bile hızlı ve temiz kesim, yüksek hassasiyet, daha az ses ve toz, kesilen malzemede renk değişimi veya çapak oluşumu yok
- ▶ Farklı malzeme kullanım alanları için uygundur (Alüminyum, metal, inoks, demir harici metaller, taş, yumuşak fayans, mermer ve plastikler için)



Düz									
ACS 60 V BF	115	22,23	1.0	2 608 619 268	25	19,500	947589	25	0,96
Düz - Rapido									
ACS 60 V BF	125	22,23	1.0	2 608 619 269	25	13,500	947596	25	1,10
ACS 46 V BF	125	22,23	1.6	2 608 619 270	25	9,450	947602	25	1,36

- Sipariş adetleri minimum sipariş adedi ve katlarında olmalıdır.
Örnek; 100 adet tekil ürün alımı için sipariş miktarı 100 adet olarak girilmelidir.

X-LOCK Kesme diskleri, Standard for Inoxstandard  **Inox**

- ▶ Paslanmaz çelik için ekonomik fiyatlı ve iyi performanslı kesme diskleri
- ▶ X-LOCK ve standart taşlama makineleri için uygundur

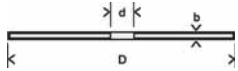
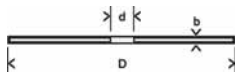
X-LOCK
M14/Ø 22,23**+30%
LONGER
LIFE****Rapido**standard  **Inox**

Spesifikasyon	Dış çap mm	Göbek çapı mm	Kalınlık mm	Sipariş numarası	Ambalaj içeriği	Palet adedi	EAN kodu 3165140 ³³	Minimum Sipariş Adedi	Adet Fiyatı €
---------------	------------	---------------	-------------	------------------	-----------------	-------------	-----------------------------------	-----------------------	---------------

Ürün özellikleri

Düz

Rapido, çapak oluşumu veya mavi renklenme olmadan hızlı ve temiz kesimler

WA 60 T BF	115	22,23	1.0	2 608 619 261	25	19,200	947510	25	0,67
WA 60 T BF	125	22,23	1.0	2 608 619 262	25	12,000	947527	25	0,76

Düz

Açılıp kapanabilen teneke kutuda 10 adet Rapido disk

Minimum sipariş adedi 1'dir, Bir adet sipariş numarası karşılığında 10 adet kesme diskli bulunan metal kutudur

WA 60 T BF	115	22,23	1.0	2 608 619 266	10	1,440	947565	10	5,97
WA 60 T BF	125	22,23	1.0	2 608 619 267	10	1,440	947572	10	6,71

Düz

Rapido, çapak oluşumu veya mavi renklenme olmadan hızlı ve temiz kesimler

WA 60 T BF	115	22,23	1.6	2 608 619 362	25	10,800	991025	25	0,77
WA 60 T BF	125	22,23	1.6	2 608 619 363	25	10,800	991032	25	0,89

Düz

Açılıp kapanabilen teneke kutuda 10 adet Rapido disk

Minimum sipariş adedi 1'dir, Bir adet sipariş numarası karşılığında 10 adet kesme diskli bulunan metal kutudur

WA 60 T BF	125	22,23	1.6	2 608 619 364	10	1,200	991049	10	7,98
------------	-----	-------	-----	---------------	----	-------	--------	----	------

X-LOCK Taşlama diskleri, Standard for Metalstandard  **Metal**

- ▶ Metal için ekonomik fiyatlı ve iyi performanslı taşlama diskleri
- ▶ X-LOCK ve standart taşlama makineleri için uygundur

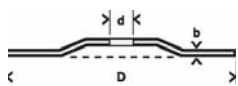
X-LOCK
M14/Ø 22,23**+30%
LONGER
LIFE**

Bombeli

A 24 P BF	115	22,23	6.0	2 608 619 365	10	4,200	991056	10	0,99
A 24 P BF	125	22,23	6.0	2 608 619 366	10	3,500	991063	10	1,20

- Sipariş adetleri minimum sipariş adedi ve katlarında olmalıdır.
Örnek; 100 adet tekil ürün alımı için sipariş miktarı 100 adet olarak girilmelidir.



X-LOCK Flap Diskler

X-LOCK Best for Metal X571 Zirkon flap zımpara diskleri (Fiber tabanlı)

best  Metal

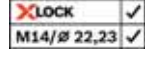

- ▶ Paslanmaz çelik (Inox) ve çok amaçlı metal malzemelerde kullanıma uygun flap zımpara disk
- ▶ X-LOCK ve standart taşlama makineleri için uygundur
- ▶ Sert zirkonyum tanecikli ve sırsız polipton taşıyıcı malzemenin optimal birleşimi sayesinde uzun kullanım ömrü
- ▶ İdeal ürün tasarımı sayesinde kullanım ömrü boyunca stabil taşlama



Disk çap mm	Göbek çap mm	Kum kalınlığı	Devir sayısı, maks. dev/dak	Sipariş numarası	Ambalaj içeriği	Palet adedi	EAN kodu 3765740...	Minimum Sipariş Adedi	Adet Fiyatı €
Bombeli - Fiber tabanlı									
115	22,23	40	13,300	2 608 619 197	10	2,700	960410	10	1,68
115	22,23	60	13,300	2 608 619 198	10	2,700	960427	10	1,68
115	22,23	80	13,300	2 608 619 199	10	2,700	960434	10	1,68
115	22,23	120	13,300	2 608 619 200	10	2,700	960441	10	1,68
125	22,23	40	12,250	2 608 619 201	10	3,240	960458	10	2,16
125	22,23	60	12,250	2 608 619 202	10	2,700	960465	10	2,16
125	22,23	80	12,250	2 608 619 203	10	2,700	960472	10	2,16
125	22,23	120	12,250	2 608 619 204	10	2,700	960489	10	2,16

X-LOCK Best for Metal X571 Zirkon flap zımpara diskleri (Plastik tabanlı)

best  Metal

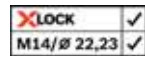

- ▶ Paslanmaz çelik (Inox) ve çok amaçlı metal malzemelerde kullanıma uygun flap zımpara disk
- ▶ X-LOCK ve standart taşlama makineleri için uygundur
- ▶ Sert zirkonyum tanecikli ve sırsız polipton taşıyıcı malzemenin optimal birleşimi sayesinde uzun kullanım ömrü
- ▶ İdeal ürün tasarımı sayesinde kullanım ömrü boyunca stabil taşlama



Disk çap mm	Göbek çap mm	Kum kalınlığı	Devir sayısı, maks. dev/dak	Sipariş numarası	Ambalaj içeriği	Palet adedi	EAN kodu 3765740...	Minimum Sipariş Adedi	Adet Fiyatı €
Düz - Plastik tabanlı									
115	22,23	40	13,300	2 608 621 763	10	2,700	523842	10	3,60
115	22,23	60	13,300	2 608 621 764	10	2,400	523859	10	3,60
115	22,23	80	13,300	2 608 621 765	10	2,400	523866	10	3,62
115	22,23	120	13,300	2 608 621 766	10	2,400	523873	10	3,65
125	22,23	40	12,250	2 608 621 767	10	2,700	523880	10	3,71
125	22,23	60	12,250	2 608 621 768	10	2,700	523897	10	3,94
125	22,23	80	12,250	2 608 621 769	10	2,700	523903	10	3,97
125	22,23	120	12,250	2 608 621 770	10	2,700	523910	10	4,03

- Sipariş adetleri minimum sipariş adedi ve katlarında olmalıdır.
Örnek; 100 adet tekil ürün alımı için sipariş miktarı 100 adet olarak girilmelidir.

X-LOCK Fiber Diskler

X-LOCK R781 ve R782 Prisma Seramik Fiber Disk



Uzun Süre Bozulmayan Disk Yapısı
Hafif bombeli tasarımı sayesinde şekli bozulmadan uzun süre kullanım

Üstün Kazıma Performansı
Prisma teknolojisine sahip üçgen şekillendirilmiş seramik içerikli kum yapısı ile en hızlı üstün kazıma performansı

Inox Paslanmaz Çelik için Özel
Kendi kendini soğutmaya yardımcı tasarım yapısı kazıma işlemi sırasında verimli ısı dağılımını sağlar. Ayrıca 120 kum kalınlığına kadar olan ürün gamı daha temiz ve hassas sonuç almaya olanak sağlar.

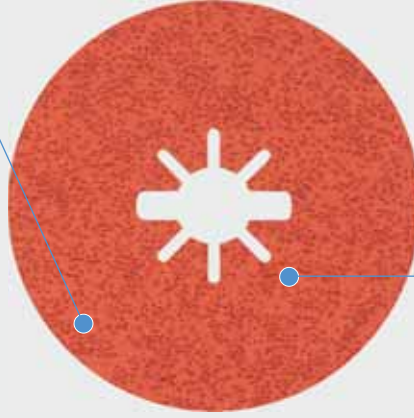

Sürekli Optimum Kazıma
Prisma teknolojisi ile şekillenmiş yapısı sayesinde kendi kendini bileme özelliği ile sürekli ve optimum kazıma performansı



X-LOCK R781 Metal Uygulamalar için Prisma Teknolojili Seramik fiber zımpara diskleri

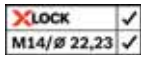

- ▶ Prisma teknolojisi sayesinde diğer seramik disklere göre 40% daha üstün kazıma performansı
- ▶ 115 mm ve 125 mm ölçüler hem X-LOCK hem de standart taşlama makineleri ile uyumludur

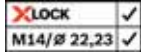

Disk çap mm	Göbek çap mm	Kum kalınlığı	Devir sayısı, maks. dev/dak	Sipariş numarası	Ambalaj içeriği	Palet adedi	EAN kodu 4059952...	Minimum Sipariş Adedi	Adet Fiyatı €
115	22,23	36+	-	2 608 621 791	25	-	537160	1	35,20
115	22,23	60+	-	2 608 621 792	25	-	537177	1	33,91
115	22,23	80+	-	2 608 621 793	25	-	537184	1	33,91
125	22,23	36+	-	2 608 621 794	25	-	537191	1	38,59
125	22,23	60+	-	2 608 621 795	25	-	537207	1	37,14
125	22,23	80+	-	2 608 621 796	25	-	537214	1	37,14

X-LOCK R782 Metal ve Inox Uygulamalar için Prisma Teknolojili Seramik fiber zımpara diskleri

- ▶ Prisma teknolojisi sayesinde diğer seramik disklere göre 80% daha üstün kazıma performansı
- ▶ 115 mm ve 125 mm ölçüler hem X-LOCK hem de standart taşlama makineleri ile uyumludur.
- ▶ Hem metal hem de paslanmaz çelik uygulamaları için ideal.

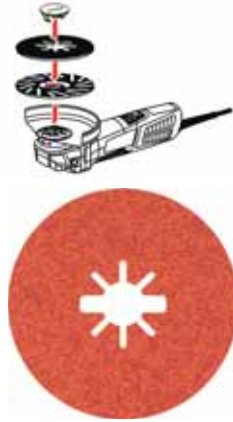

Disk çap mm	Göbek çap mm	Kum kalınlığı	Devir sayısı, maks. dev/dak	Sipariş numarası	Ambalaj içeriği	Palet adedi	EAN kodu 4059952...	Minimum Sipariş Adedi	Adet Fiyatı €
115	22,23	36+	-	2 608 621 820	25	-	538433	1	40,48
115	22,23	60+	-	2 608 621 821	25	-	538440	1	39,56
115	22,23	80+	-	2 608 621 822	25	-	538457	1	39,56
115	22,23	120+	-	2 608 621 823	25	-	538464	1	39,56
125	22,23	36+	-	2 608 621 824	25	-	538471	1	44,00
125	22,23	60+	-	2 608 621 825	25	-	538488	1	42,39
125	22,23	80+	-	2 608 621 826	25	-	538495	1	42,39
125	22,23	120+	-	2 608 621 827	25	-	538501	1	42,39



X-LOCK R780 Seramik Fiber Disk

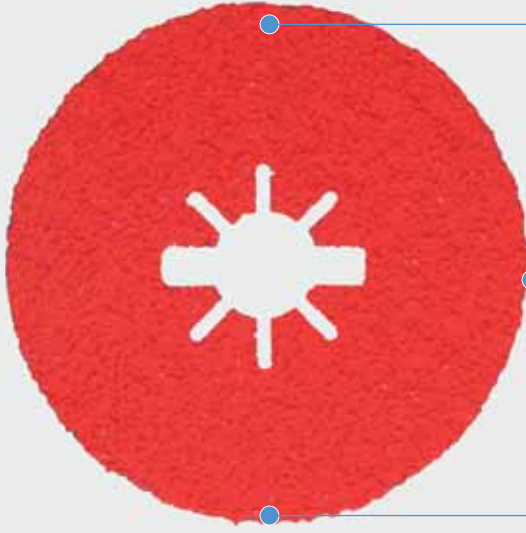

Minumum Tıkanma ve Renk Atma

Üstün teknoloji ile üretilen kaplama yapısı sayesinde minumum tıkanma ve renk atma

İstikrarlı Kazıma:

Kalın ve vulkanize taban yapısı sayesinde istikrarlı kazıma performansı

Yüksek Performans

Kaba kumlarda üstün kazıma performansı

X-LOCK Best for Metal+Inox R780 Seramik fiber zımpara diskleri

best ¹⁰⁰ Metal+Inox

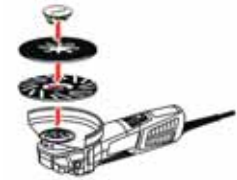
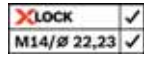

- ▶ Daha kaba taşlamalarda yüksek talaş kaldırma ve güçlü seramik taneler nedeniyle daha ince taşlamalarda tutarlı yüzey kalitesi.
- ▶ Kalın ve vulkanize yapıllı destek sayesinde sağlam taşlama işlemi.
- ▶ Üstün kaplama sayesinde düşük renk solması, paslanmaz çelik, yumuşak çelik, dökme demir, demir dışı metaller ve alüminyum için mükemmeldir.
- ▶ X-LOCK veya standart kauçuk fiber taban üzerinde çalışmak için uygundur.



Disk çap mm	Göbek çap mm	Kum kalınlığı	Devir sayısı, maks. dev/dak	Sipariş numarası	Ambalaj içeriği	Palet adedi	EAN Kodu 3165140...	Minimum Sipariş Adedi	Adet Fiyatı €
115	22,23	36	13,300	2 608 619 177	50	-	960212	50	0,80
115	22,23	50	13,300	2 608 619 178	50	-	960229	50	0,64
115	22,23	60	13,300	2 608 619 179	50	-	960236	50	0,63
115	22,23	80	13,300	2 608 619 180	50	-	960243	50	0,63
115	22,23	100	13,300	2 608 619 181	50	-	960250	50	0,63
115	22,23	120	13,300	2 608 619 182	50	-	960267	50	0,63
125	22,23	36	12,250	2 608 619 183	50	-	960274	50	0,84
125	22,23	50	12,250	2 608 619 184	50	-	960281	50	0,84
125	22,23	60	12,250	2 608 619 185	50	-	960298	50	0,80
125	22,23	80	12,250	2 608 619 186	50	-	960304	50	0,80
125	22,23	100	12,250	2 608 619 187	50	-	960311	50	0,80
125	22,23	120	12,250	2 608 619 188	50	-	960328	50	0,80

- Sipariş adetleri minimum sipariş adedi ve katlarında olmalıdır.
Örnek; 100 adet tekil ürün alımı için sipariş miktarı 100 adet olarak girilmelidir.

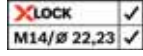
X-LOCK Best for Metal+Inox R574 Zirkon fiber zımpara diskleri**best for Metal**

- ▶ Kaba yüzeylerde yüksek talaş kaldırma ve sert zirkonya tanesinden dolayı maksimum yüzey kalitesi.
- ▶ Kalın ve vulkanize yapılı destek sayesinde sağlam taşlama işlemi.
- ▶ Hafif çelik, dökme demir, demir içermeyen metaller, alüminyum için uygundur.
- ▶ X-LOCK veya standart kauçuk fiber taban üzerinde çalışmak için uygundur.

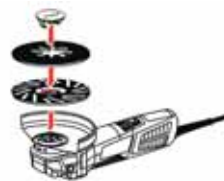
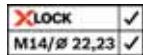

Disk çap mm	Göbek çap mm	Kum kalınlığı	Devir sayısı, maks. dev/dak	Sipariş numarası	Ambalaj içeriği	Palet adedi	EAN Kodu 3165140...	Minimum Sipariş Adedi	Adet Fiyatı €
115	22,23	24	13,300	2 608 619 153	50	-	959971	50	0,50
115	22,23	36	13,300	2 608 619 154	50	-	959988	50	0,46
115	22,23	60	13,300	2 608 619 155	50	-	959995	50	0,45
115	22,23	80	13,300	2 608 619 156	50	-	960007	50	0,45
115	22,23	100	13,300	2 608 619 157	50	-	960014	50	0,45
115	22,23	120	13,300	2 608 619 158	50	-	960021	50	0,45
125	22,23	24	12,250	2 608 619 159	50	-	960038	50	0,56
125	22,23	36	12,250	2 608 619 160	50	-	960045	50	0,53
125	22,23	60	12,250	2 608 619 161	50	-	960052	50	0,50
125	22,23	80	12,250	2 608 619 162	50	-	960069	50	0,50
125	22,23	100	12,250	2 608 619 163	50	-	960076	50	0,50
125	22,23	120	12,250	2 608 619 164	50	-	960083	50	0,50

X-LOCK Expert for Metal R444 Alox fiber zımpara diskleri**expert for Metal**

- ▶ Alüminyum oksit taneli çok yönlü ürün.
- ▶ Kalın ve vulkanize destek sayesinde sağlam aşındırma işlemi.
- ▶ Hafif çelik, dökme demir, demir içermeyen metaller, alüminyum için uygundur.
- ▶ Bir X-LOCK veya standart kauçuk fiber taban üzerinde çalışmak için uygundur.



Disk çap mm	Göbek çap mm	Kum kalınlığı	Devir sayısı, maks. dev/dak	Sipariş numarası	Ambalaj içeriği	Palet adedi	EAN Kodu 3165140...	Minimum Sipariş Adedi	Adet Fiyatı €
115	22,23	24	13,300	2 608 619 165	50	-	960090	50	0,41
115	22,23	36	13,300	2 608 619 166	50	-	960106	50	0,39
115	22,23	60	13,300	2 608 619 167	50	-	960113	50	0,34
115	22,23	80	13,300	2 608 619 168	50	-	960120	50	0,34
115	22,23	100	13,300	2 608 619 169	50	-	960137	50	0,34
115	22,23	120	13,300	2 608 619 170	50	-	960144	50	0,34
125	22,23	24	12,250	2 608 619 171	50	-	960151	50	0,43
125	22,23	36	12,250	2 608 619 172	50	-	960168	50	0,41
125	22,23	60	12,250	2 608 619 173	50	-	960175	50	0,41
125	22,23	80	12,250	2 608 619 174	50	-	960182	50	0,41
125	22,23	100	12,250	2 608 619 175	50	-	960199	50	0,41
125	22,23	120	12,250	2 608 619 176	50	-	960205	50	0,41

- Sipariş adetleri minimum sipariş adedi ve katlarında olmalıdır.
Örnek; 100 adet tekil ürün alımı için sipariş miktarı 100 adet olarak girilmelidir.

X-LOCK Sistem Aksesuarları

X-LOCK Fiber zımpara diskleri için tabanlar



Tipler	Çap mm	Sipariş numarası	Ambalaj miktarı	EAN kodu 3165140...	Minimum Sipariş Adedi	Fiyat €
--------	--------	------------------	-----------------	------------------------	--------------------------	---------

X-LOCK Fiber diskler için taban
X-LOCK 115 mm taşlama makineleri için uygun

Yumuşak	115	2 608 601 711	1	938471	1	7,15
Orta Sertlikte	115	2 608 601 712	1	938488	1	7,90
Sert	115	2 608 601 713	1	938495	1	11,25

X-LOCK Fiber diskler için taban
X-LOCK 125 mm taşlama makineleri için uygun

Yumuşak	125	2 608 601 714	1	938501	1	11,50
Orta Sertlikte	125	2 608 601 715	1	938518	1	12,30
Sert	125	2 608 601 716	1	938525	1	13,98

Fiber tabanlar için klips
X-LOCK Destek tabanlar için uygun

-	-	2 608 601 720	1	938563	1	4,20
---	---	---------------	---	--------	---	------



X-LOCK Velcro zımpara tabanları



Tipler	Çap mm	Sipariş numarası	Ambalaj miktarı	EAN kodu 3165140...	Minimum Sipariş Adedi	Fiyat €
--------	--------	------------------	-----------------	------------------------	--------------------------	---------

- Tüm Velcro zımparalar için ideal
- Termostabil plastik sayesinde uzun ömür
- X-LOCK taşlama makineleri için uygun

-	115	2 608 601 721	1	938570	1	10,78
-	125	2 608 601 722	1	959018	1	11,83



X-LOCK Velcro zımpara tabanları



Tipler	Çap mm	Sipariş numarası	Ambalaj miktarı	EAN kodu 3165140...	Minimum Sipariş Adedi	Fiyat €
--------	--------	------------------	-----------------	------------------------	--------------------------	---------

- Orta delikli tüm SCM (Yüzey Şartlandırma Malzemesi) diskleri için ideal
- Termostabil plastik sayesinde uzun ömür
- X-LOCK taşlama makineleri için uygun

-	115	2 608 601 723	1	959025	1	32,57
-	125	2 608 601 724	1	959032	1	36,18



X-LOCK Fırçalar

X-LOCK Çelik fırçalar



► X-LOCK taşlama makineleri için uygundur



Çap mm	Tel kalınlığı mm	Sipariş numarası	Ambalaj miktarı	EAN Kodu 3165140,***	Minimum Sipariş Adedi	Fiyat ₺
--------	------------------	------------------	-----------------	-------------------------	--------------------------	---------



Metal için çanak fırça (Burgulu), Heavy for Metal

- Ağır pas, deniz altı, boya veya vernik gibi orta ila büyük metal yüzeylerde ağır temizlik işleri için uygundur

75	0,35	2 608 620 726	1	954129	1	7,13
75	0,50	2 608 620 727	1	954136	1	7,13



Metal için yuvarlak fırça (Burgulu), Heavy for Metal

- Kaynak dikişini temizlemek için ideal

- Küçük paslı yüzeylerde, oluklarda veya kenarlarda yüksek pas hızlarında, paslanmanın giderilmesi, boya sıyırma, sökülme, çapak alma, kireç çözme gibi yüksek çevresel temizlik işleri için uygundur

115	0,50	2 608 620 731	1	954174	1	10,09
-----	------	---------------	---	--------	---	-------



Metal için çanak fırça (Saçaklı), Clean for Metal

- Kaplamaları çıkarma, pas çıkarma, kalıp plakalarını ve kaplamaları temizleme, pürüzlendirme, mat zımparalama, boya sıyırma gibi orta ila büyük metal yüzeylerde hafif/orta dereceli temizlik işleri için uygundur

75	0,30	2 608 620 725	1	954112	1	5,61
----	------	---------------	---	--------	---	------



Metal için çanak fırça (Saçaklı, Pirinç Kaplamalı), Clean for Metal

- Kaplamaları çıkarma, pas çıkarma, kalıp plakalarını ve kaplamaları temizleme, kaba işleme, mat zımparalama, boya sıyırma gibi orta ila büyük metal ve demir dışı metal yüzeylerde hafif/orta dereceli temizlik işleri için uygundur

- Avantaj: Pirinç kaplı tel ile sağlanan korozyon koruması

70	0,30	2 608 620 730	1	954167	1	5,42
----	------	---------------	---	--------	---	------



Metal için yuvarlak fırça (Saçaklı), Clean for Metal

- Kaynak dikişlerinin temizlenmesi için ideal

- Küçük metal yüzeylerde, oluklarda veya kenarlarda paslanma, kaba taşlama, mat zımparalama, boya sıyırma gibi yüksek çevresel hızlarda hafif ila orta dereceli temizlik işleri için uygundur

115	0,30	2 608 620 732	1	954181	1	7,13
-----	------	---------------	---	--------	---	------

X-LOCK Paslanmaz çelik fırçalar



► X-LOCK taşlama makineleri için uygundur



Paslanmaz için çanak Fırça (Burgulu), Heavy for Inox

- Orta ve büyük çaplı paslanmaz çelik, alüminyum ve demir içermeyen metal yüzeylerde ağır pas temizleme veya boyayı kaldırma veya vernikleme gibi temizlik işlerine uygundur

75	0,50	2 608 620 729	1	954150	1	8,62
----	------	---------------	---	--------	---	------



Paslanmaz için yuvarlak fırça (Burgulu), Heavy for Inox

- Paslanmaz çelik üzerindeki kaynaklı dikişlerin temizliği için idealdir

- Küçük paslı yüzeylerde, oluklarda veya kenarlarda yüksek pas hızlarında, paslanmanın giderilmesi, boya sıyırma, sökülme, çapak alma, kireç çözme gibi yüksek çevresel temizlik işleri için uygundur

115	0,50	2 608 620 733	1	954198	1	9,58
-----	------	---------------	---	--------	---	------



Paslanmaz için çanak fırça (Saçaklı), Clean for Inox

- Orta ila büyük paslanmaz çelik, alüminyum ve demir dışı metal yüzeylerde kaplamaların çıkarılması, pasın çıkarılması, kaba, mat zımparalama, boya sıyırma

- X-LOCK taşlama

75	0,30	2 608 620 728	1	954143	1	6,97
----	------	---------------	---	--------	---	------

X-LOCK Metal&Inox Keçe Disk



► X-LOCK taşlama makineleri için uygundur



Çap mm	Sipariş numarası	Ambalaj miktar	EAN kodu 3165140...	Minimum Sipariş Adedi	Fiyat €
Metal yüzeylerde prüzsüz temizlik için: X-LOCK Metal&Inox Keçe Disk					
115	2 608 621 832	5	538556	5	14,46
125	2 608 621 833	5	538563	5	12,70

X-LOCK Elmas Kesme Diskleri - Universal

X-LOCK Elmas kesme diskleri – Best for Universal

best Universal

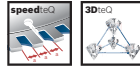
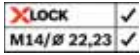

- Beton, duvar, tuğla, granit, döküm boru ve gerektiğinde metal için idealdir.
- Kesme sırasında daha az sürtünme için geliştirilmiş özel segman formu «speedteQ» ve eşit mesafede yerleştirilmiş elmasların «3DteQ» düzeni sayesinde mükemmel kesme performansı.
- 15 mm yüksekliğe kadar çıkan segmanlar en zor işlenen malzemelerde bile yüksek dayanım süresini garanti eder.
- Lazer kaynaklı elmas kesme segmanları.



Çap mm	Göbek çapı mm	Kesme genişliği mm	Segman yüksekliği mm	Sipariş numarası	Ambalaj içeriği	EAN kodu 3165140...	Minimum Sipariş Adedi	Fiyat €
Standart paketler								
115	22,23	2.4	12	2 608 615 160	1	933582	1	39,36
125	22,23	2.4	12	2 608 615 161	1	933599	1	43,30

Elmas kesme bıçakları – Standard for Universal

standard Universal

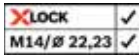

- Tüm yapı malzemelerinde iyi performanslı ve uygun maliyetli elmas kesme diski



Çap mm	Göbek çapı mm	Kesme genişliği mm	Segman yüksekliği mm	Sipariş numarası	Ambalaj içeriği	EAN kodu 3165140...	Minimum Sipariş Adedi	Fiyat €
Standart paketler								
115	22,23	2.0	10	2 608 615 165	1	933827	1	9,13
125	22,23	2.0	10	2 608 615 166	1	933834	1	10,08

X-LOCK Elmas Kesme Diskleri - Seramik

X-LOCK Elmas kesme bıçakları – Best for Hard Ceramic

best  Hard Ceramic

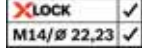

► Sert porselen, seramik ve doğal taş gibi malzemelerde hassas ve temiz kesimler için uygun elmas bıçak



Çap mm	Göbek çapı mm	Kesme genişliği mm	Segman yüksekliği mm	Sipariş numarası	Ambalaj içeriği	EAN kodu 3165140...	Minimum Sipariş Adedi	Fiyat €
85	22,23	1,4	10	2 608 615 133	1	933315	1	12,77
115	22,23	1,4	10	2 608 615 134	1	933322	1	24,75
125	22,23	1,4	10	2 608 615 135	1	933339	1	26,93

X-LOCK Elmas kesme bıçakları – Best for Ceramic Extraclean Turbo

best  Ceramic extraclean

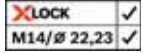

► Sert porselen, seramik ve doğal taş gibi malzemelerde hassas ve temiz kesimler için uygun elmas bıçak



Çap mm	Göbek çapı mm	Kesme genişliği mm	Segman yüksekliği mm	Sipariş numarası	Ambalaj içeriği	EAN kodu 3165140...	Minimum Sipariş Adedi	Fiyat €
115	22,23	1,4	7	2 608 615 131	1	933292	1	17,22
125	22,23	1,4	7	2 608 615 132	1	933308	1	18,82

X-LOCK Elmas kesme bıçakları – Standard for Ceramic

standard  Ceramic

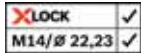

► Seramik ve fayanslarda temiz kesim için uygundur



Standart paketler								
Çap mm	Göbek çapı mm	Kesme genişliği mm	Segman yüksekliği mm	Sipariş numarası	Ambalaj içeriği	EAN kodu 3165140...	Minimum Sipariş Adedi	Fiyat €
110	22,23	1,6	7,5	2 608 615 136	1	933346	1	7,11
115	22,23	1,6	7	2 608 615 137	1	933353	1	8,58
125	22,23	1,6	7	2 608 615 138	1	933360	1	9,60

X-LOCK Dry Speed kuru elmas deliciler

X-LOCK Dry Speed kuru elmas deliciler

best for **Ceramic**

► Yumuşak duvar fayanslarından, porselen gibi çok sert yer fayanslarına ve doğal taşta kadar kullanmak için uygundur

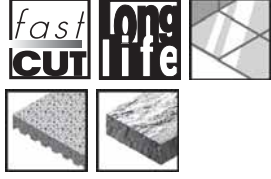
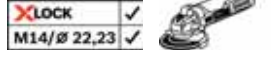

Çap (D) mm	Çap (D) inç	Çalışma uzunluğu (L1) mm	Sipariş numarası	Ambalaj içeriği	EAN kodu 3165140...	Minimum Sipariş Adedi	Fiyat €
Standart paketler							
14	9/16	30	2 608 599 027	1	933636	1	33,36
16	5/8	30	2 608 599 028	1	933643	1	36,99
20	25/32	35	2 608 599 029	1	933650	1	44,32
22	7/8	35	2 608 599 030	1	933667	1	44,67
25	1	35	2 608 599 031	1	933674	1	45,41
27	1 1/16	35	2 608 599 032	1	933681	1	45,90
30	1 3/16	35	2 608 599 033	1	933698	1	47,48
32	1 1/4	35	2 608 599 034	1	933704	1	48,05
35	1 3/8	35	2 608 599 035	1	933711	1	49,76
38	1 1/2	35	2 608 599 036	1	933728	1	51,50
40	1 9/16	35	2 608 599 014	1	925501	1	51,50
45	1 49/64	35	2 608 599 015	1	925518	1	52,58
51	2	35	2 608 599 016	1	925525	1	56,57
55	2 11/64	35	2 608 599 017	1	925532	1	64,71
57	2 1/4	35	2 608 599 018	1	925549	1	68,33
60	2 3/8	35	2 608 599 019	1	925556	1	74,69
65	2 9/16	35	2 608 599 020	1	925563	1	84,85
67	2 5/8	35	2 608 599 021	1	925570	1	89,44
68	2 11/16	35	2 608 599 022	1	925587	1	91,18
70	2 3/4	35	2 608 599 023	1	925594	1	92,69
75	2 61/64	35	2 608 599 024	1	925600	1	95,98
80	3 5/32	35	2 608 599 025	1	925617	1	101,41
83	3 1/4	35	2 608 599 026	1	925624	1	106,84

X-LOCK Best for Ceramic elmas freze

best for **Ceramic**

► Tüm seramik malzemelerde açılan delikleri frezelemek için uygundur

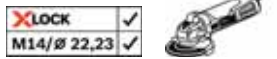

Çap (D) mm	Çap (D) inç	Çalışma uzunluğu (L1) mm	Sipariş numarası	Ambalaj içeriği	EAN kodu 3165140...	Minimum Sipariş Adedi	Fiyat €
20	25/32	35	2 608 599 038	1	933742	1	46,28

X-LOCK Best for Ceramic Dry Speed Set + Elmas freze

best for **Ceramic**



Çap (D) mm	Çap (D) inç	Çalışma uzunluğu (L1) mm	Sipariş numarası	Ambalaj içeriği	EAN kodu 3165140...	Minimum Sipariş Adedi	Fiyat €
20-25-35-51-68	25/32 , 1 , 1 3/8, 2, 2 11/16	35	2 608 599 037	1	933735	1	261,63

Kesici ve Aşındırıcı Ürünler

Kesme ve Taşlama Diskleri

PERFORMANS SERİSİ

Expert for ◆◆◆◆

zorlu uygulamalar için üst düzey diskler

EKONOMİK SERİ

Standard for ◆◆◆

iyi performanslı ve ekonomik fiyatlı diskler

- Taşlama makinesinin dakikadaki maksimum devir sayısı (**daireesel hız (m/s) ve disk çapına bağlı olarak**)

$$\frac{115 \text{ mm} \times \text{rpm } 13300 \times \sum 3.14}{60} = 80 \text{ m/s}$$

Renk kodu ile ayrılmış kullanım alanları:

Mavi = Metal
Yeşil = Taş
Siyah = Paslanmaz çelik

Son kullanma tarihi:

Disk, belirtilen tarihe kadar performans kaybı olmadan kullanılabilir,
Örnek:
V01/2015 = 1. Çeyrek 2015
V04/2015 = 2. Çeyrek 2015
V07/2015 = 3. Çeyrek 2015
V10/2015 = 4. Çeyrek 2015

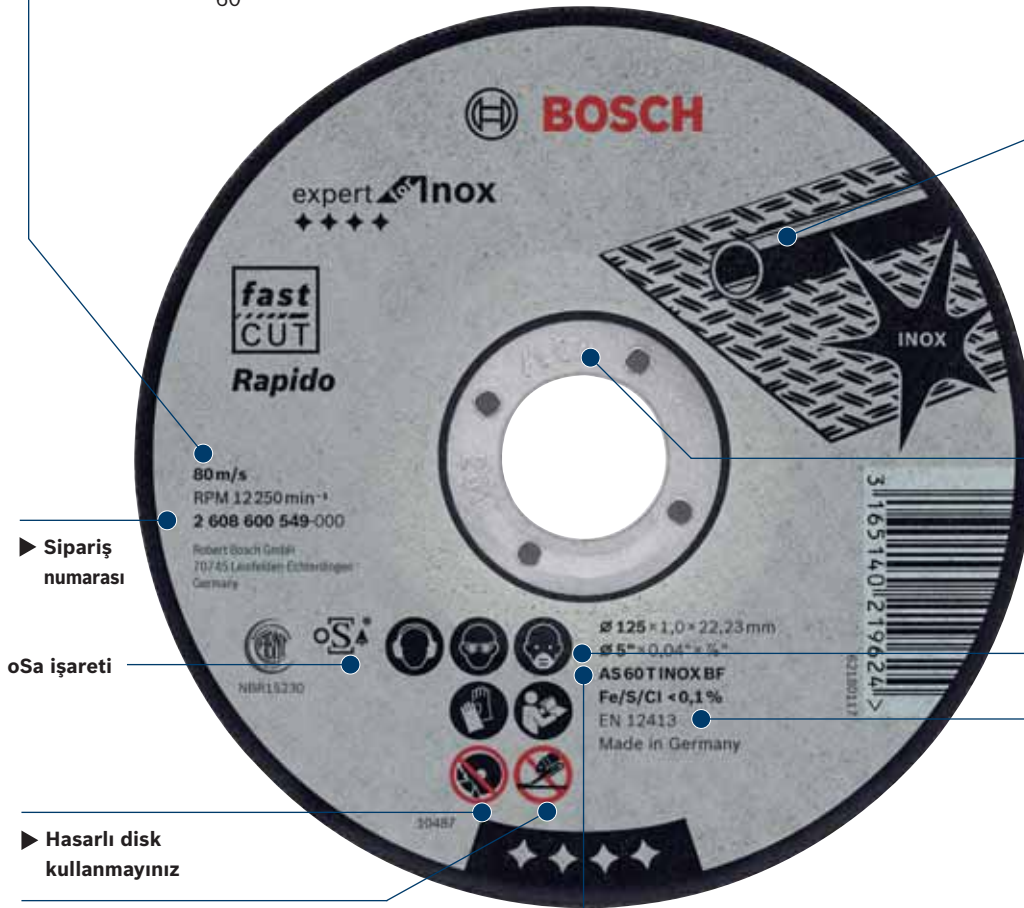

► Sipariş numarası

oSa işareti

► Hasarlı disk kullanmayınız

► Kullanım kısıtlaması

► Disk boyutu – mm

► Disk boyutu – inç

► A = Alüminyum oksit (yüksek kaliteli alüminyum oksit)

C = Silisyum karbür (SiC)

30 = Kum kalınlığı

24 - 30 = Orta büyüklükte (FEPA normuna göre kum tanesi çapı)

S = Disk sertliği (DIN ISO 525):

L ile O arasında = Orta sertlikte, P ile S arasında = Sert, T ile W arasında = Çok sert

BF = Bakalit (yapay reçine) kaplı ve elyafı güçlendirilmiş



► Demir, klor, kükürt ve asbest içermez

İş güvenliği

- 12413 sayılı EN normu yönergelerine uygun şekilde **üretimiştir**

Kesme ve Taşlamada Endüstriyel Kullanımdan Hafif Hizmete Zengin Ürün Gamı

Endüstriyel kalitede sonuçlardan, ekonomik fiyatlı ürünlere kadar talep edilebilecek her türlü disk Bosch'ta mevcut. Paslanmaz çelik uygulamalarından döküm demir malzemelere, inşaat çeliklerinden metal yapılara kadar her türlü çalışmada Bosch yüksek aşındırma hızı, uzun kullanım ömrü, yüksek güvenlik sağlayan ürünleri bütçenize en uygun fiyatlarla sunar.

Ürün Gamı	Expert for Performans Serisi	Standard for* Ekonomik Seri
	 <p>expert Inox expert Metal</p>	 <p>standard Inox standard Metal</p>
Performans	Profesyonel kullanıma uygun	Günlük kullanıma uygun
Kullanım Avantajları	<ul style="list-style-type: none"> ▶ Uzun kullanım ömrü ▶ Yüksek kesme ve aşındırma hızı 	<ul style="list-style-type: none"> ▶ Ekonomik fiyatlar ▶ İyi performans
Malzemeler		
Dökme demir	●	
Paslanmaz çelik	●	●
Metal, çelik	●	●
Mermer	●	●
Multi-Material (Alüminyum, plastik vb)	●	

*Standart for ekonomik seri kesici ve aşındırıcı diskleri ekonomik ürünler bölümünden ulaşabilirsiniz.

BİR BOSCH YENİLİĞİ – Carbide Multi Wheel

Taşlama makineniz ile ahşap ve plastiği güvenle kesin

Güvenli kesim nasıl mümkün oldu ?

Tungsten karbür aşındırıcılar; bıçak gövdesine özel bağlantı yöntemi sayesinde çok yüksek kuvvet ile bağlanır. Böylece taşlama sırasında kopma yaşanmaz ve güvenli bir kesim sağlanır.

Bıçak gövdesi için kullanılan malzeme taşlama makinelerinin sağladığı yüksek devir hızlarına uyumludur.

Kaliteli aşındırıcılar ve ince bıçak gövdesi sayesinde yüksek kesim hızına ulaşırlar.



Ahşap



Plastik



Çivili ahşap



Betopan



Carbide Multi Wheel - Çok Amaçlı Kesici



Çap mm	Göbek çapı mm	Kesme kalınlığı mm	Sipariş numarası	Ambalaj içeriği	EAN kodu 3165140,...	Minimum sipariş adedi	Fiyat €
10'lu paket							
115	22,23	1,2	0 615 997 5BU	10	900621	1	94,97
50	10	1	1 600 A01 S5X*	1	4059952507118	1	5,36
76	10	1	2 608 623 011*	1	827621	1	8,87
115	22,23	1,2	2 608 623 012	1	827638	1	10,59
125	22,23	1,2	2 608 623 013	1	827645	1	11,22

Diamond Metal Wheel



Çap mm	Göbek çapı mm	Kesme kalınlığı mm	Sipariş numarası	Ambalaj içeriği	EAN kodu 3165140,...	Minimum sipariş adedi	Fiyat €
105	20/16	-	2 608 900 531	1	4059952536804	1	14,54
115	22,23	-	2 608 900 532*	1	4059952536811	1	16,07
125	22,23	-	2 608 900 533*	1	4059952536828	1	20,90
180	22,23	-	2 608 900 535	1	4059952536842	1	37,28
230	22,23	-	2 608 900 536	1	4059952536859	1	47,20
355	25,40	-	2 608 900 537	1	4059952536866	1	125,90

YENİ!

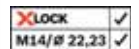

* 2 608 623 011 kodlu ürün GWS 12V-76 akülü taşlama makinası ile uyumludur.

* 1 600 A01 S5x kodlu ürün EasyCut & Grind taşlama makinası ile uyumludur.

* 2 608 900 532 - 533 kodlu ürünler hem X-LOCK hem de standart taşlama makineleri ile uyumludur.

Disk değiştirmeye son! Sadece bir diskle kesme, taşıma ve son perdah

3'ü bir arada diskin avantajları:

- ▶ Disk değişimine gerek kalmadan 3 uygulama birden uygulanabilir.
- ▶ Zaman ve maliyet tasarrufu sayesinde verimli çalışma.
- ▶ Metal ve paslanmaz çelik profillerin, boruların ve sacların kolayca kesilmesi.
- ▶ 2,5 mm inceliğindeki disk sayesinde ekstra dayanım, özellikle zor ulaşılan yerler için ideal.
- ▶ Taşıma sırasında sıcaklık sebebiyle malzemede renk değişimi olmaz.



Doğru kullanım için açılı önerileri

Kesme

3 in 1
Cut • Grind • Finish

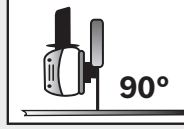

Kolay, hızlı ve hassas kesim.

Taşıma

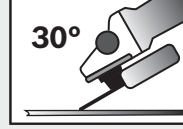

Hassas sonuçlu temiz taşıma. Hafif taşıma işleri için ideal.

Son perdah

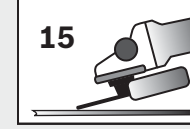

Hassas son perdah. İnce kum kalınlığı piyasadaki taşıma disklerine göre daha temiz sonuçlar sağlar.

İdeal üç katmanlı disk güçlendirmesi sayesinde üst düzey dayanım. OSA yönetmeliğine ve EN 12413'e uygundur.

3'ü bir arada diskler

3 in 1
Cut • Grind • Finish

- ▶ Bir diskle kesme, taşıma ve son perdah
- ▶ Metal ve paslanmaz çelik için uygun
- ▶ Taşıma makineleri için uygundur



Spesifikasyon	Dış Çap mm	Göbek çapı mm	Kalınlık mm	Sipariş numarası	Ambalaj içeriği	Palet adedi	EAN kodu 3165140...	Minimum Sipariş Adedi	Adet Fiyatı €
Ürün özellikleri									
Bombeli									
A 46 S BF	115	22,23	2,5	2 608 602 388	25	10,800	505253	25	1,71
A 46 S BF	125	22,23	2,5	2 608 602 389	25	8,100	505260	25	2,13

- Sipariş adetleri minimum sipariş adedi ve katlarında olmalıdır. Örnek; 100 adet tekil ürün alımı için sipariş miktarı 100 adet olarak girilmelidir.

PERFORMANS SERİSİ

Expert for ◆◆◆◆

zorlu uygulamalar için üst düzey diskler

Kesme diskleri Expert for Metalexpert **Metal**

▶ Metalde zorlu uygulamalar için kesme diskleri

▶ Taşlama makineleri için uygundur



Spesifikasyon	Diş çapı mm	Göbek çapı mm	Kalınlık mm	Sipariş numarası	Ambalaj içeriği	Palet adedi	EAN kodu 3165140...	Minimum Sipariş Adedi	Adet Fiyatı €
---------------	-------------	---------------	-------------	------------------	-----------------	-------------	------------------------	--------------------------	---------------

Düz

AS 46 S BF	115	22,23	1,6	2 608 600 214	25	12,150	116350	25	0,70
A 30 S BF	115	22,23	2,5	2 608 600 318	25	10,800	149402	25	0,60
A 30 S BF	115	22,23	3,0	2 608 603 395	25	9,000	706872	25	0,85
AS 46 S BF	125	22,23	1,6	2 608 600 219	25	12,150	116404	25	0,85
A 30 S BF	125	22,23	2,5	2 608 600 394	25	8,100	181846	25	0,82
A 30 S BF	150	22,23	2,5	2 608 600 382	25	5,250	181716	25	0,85
A 30 S BF	180	22,23	3,0	2 608 600 321	25	3,600	149433	25	0,93
A 30 S BF	230	22,23	3,0	2 608 600 324	25	2,250	149495	25	1,47

Bombeli

A 30 S BF	115	22,23	2,5	2 608 600 005	25	10,800	031196	25	0,60
A 30 S BF	115	22,23	3,0	2 608 603 401	25	7,500	706933	25	0,85
A 30 S BF	125	22,23	2,5	2 608 600 221	25	8,100	116428	25	0,82
A 30 S BF	125	22,23	3,0	2 608 603 402	25	6,750	706940	25	1,07
A 30 S BF	180	22,23	3,0	2 608 600 316	25	3,600	149389	25	0,92
A 30 S BF	230	22,23	2,5	2 608 600 225	25	2,250	116466	25	1,38
A 30 S BF	230	22,23	3,0	2 608 600 226	25	2,250	116473	25	1,47

expert **Metal**

Düz

Profil kesme makinaları - Sabit pandüllü kesme - taşlama makineleri için uygundur

Azami tahrik gücü 3 PS/2,4 kW

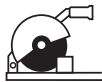

A 36 R BF	300	25,40	2,8	2 608 600 542	10	780	218641	10	2,90
A 36 R BF	350	25,40	2,8	2 608 600 543	10	700	218658	10	3,75

Filesiz-Hızlı kesim için

A 30 T BF	350	25,40	2,8	2 608 601 238	20	720	777230	20	3,75
A 36 R BF	400	25,40	3,2	2 608 600 544	10	540	218665	10	5,42

Düz

Benzinle çalışan metal kesme makinaları için uygun



A 24 R BF	300	20,00	3,5	2 608 600 706	10	780	262071	10	5,75
-----------	-----	-------	-----	---------------	----	-----	--------	----	------

• Sipariş adetleri minimum sipariş adedi ve katlarında olmalıdır.
Örnek; 100 adet tekil ürün alımı için sipariş miktarı 100 adet olarak girilmelidir.

Kesme diskleri Expert for Metalexpert  **Metal****Rapido**

Spesifikasyon	Dış çap mm	Göbet çapı mm	Kalınlık mm	Sipariş numarası	Ambalaj içeriği	Palet adedi	EAN kodu 3 165140...	Minimum Sipariş Adedi	Adet Fiyatı €
---------------	------------	---------------	-------------	------------------	-----------------	-------------	-------------------------	--------------------------	---------------

Ürün özellikleri

Düz

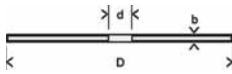
Rapido özelliğine sahip olan diskler yüksek hızlı ve temiz kesimleri, malzemeyi ve diski istenmeyen sıcaklıklara yükseltmeden yapar

AS 60 T BF	115	22,23	1,0	2 608 603 394	25	21,000	706865	25	0,80
AS 60 T BF	125	22,23	1,0	2 608 603 396	25	16,200	706889	25	1,05
AS 46 T BF	180	22,23	1,6	2 608 603 399	25	6,300	706919	25	1,46
AS 46 T BF	230	22,23	1,9	2 608 603 400	25	3,000	706926	25	2,06

Bombeli

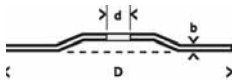
Rapido özelliğine sahip olan diskler yüksek hızlı ve temiz kesimleri, malzemeyi ve diski istenmeyen sıcaklıklara yükseltmeden yapar

AS 46 T BF	180	22,23	1,6	2 608 603 403	25	4,800	706957	25	1,46
AS 46 T BF	230	22,23	1,9	2 608 603 404	25	3,000	706964	25	2,06

Dökme Demir Kesme diskleri Expert for Metalexpert  **CastIron** ▶ Sinterli ve sphero döküm malzemelerde etkili kesim sağlar
▶ Taşlama makineleri için uygundur

Düz

AS 24 R	230	22,23	3,0	2 608 600 546	25	1,875	218672	25	2,04
---------	-----	-------	-----	---------------	----	-------	--------	----	------

- Sipariş adetleri minimum sipariş adedi ve katlarında olmalıdır.
Örnek; 100 adet tekil ürün alımı için sipariş miktarı 100 adet olarak girilmelidir.

Taşlama Diskleri Expert for Metal

expert **for Metal** ▶ Metalde zorlu uygulamalar için uygun taşlama diskleri
▶ Taşlama makineleri için uygundur



Metal

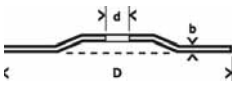

	Spesifikasyon	Dış çap mm	Göbek çapı mm	Kalınlık mm	Sipariş numarası	Ambalaj içeriği	Palet adedi	EAN kodu 3165140...	Minimum Sipariş Adedi	Adet Fiyatı €
Ürün özellikleri										
Bombeli										
A 30 T BF	115	22,23	4,0	2 608 600 007	10	4,860	056625	10	0,88	
A 30 T BF	115	22,23	6,0	2 608 600 218	10	3,240	116398	10	1,03	
A 30 T BF	125	22,23	6,0	2 608 600 223	10	3,240	116442	10	1,37	
A 30 T BF	150	22,23	6,0	2 608 600 389	10	2,100	181785	10	1,53	
A 30 T BF	180	22,23	6,0	2 608 600 315	10	1,440	149372	10	1,73	
A 30 T BF	180	22,23	8,0	2 608 600 379	10	1,440	181686	10	2,02	
A 30 T BF	230	22,23	6,0	2 608 600 228	10	900	116497	10	2,96	
A 30 T BF	230	22,23	8,0	2 608 600 386	10	600	181754	10	3,37	

**Ray kesme diskleri Special for Rail**

▶ Benzinli testere için uygundur
▶ Maksimum dönüş hızı 100 m/s (RPM 5500 min.-1)

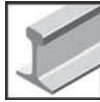
special **for Rail**

Düz

A30 S BF	355	25,4	4,0	2 608 601 339	10	660	804721	10	8,52
----------	-----	------	-----	---------------	----	-----	--------	----	------



• Sipariş adetleri minimum sipariş adedi ve katlarında olmalıdır.
Örnek; 100 adet tekil ürün alımı için sipariş miktarı 100 adet olarak girilmelidir.

Kesme diskleri Paslanmaz Çelik - Turbo seri

Rapido

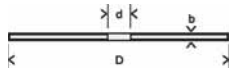

Spesifikasyon	Dış çap mm	Göbek çapı mm	Kalınlık mm	Sipariş numarası	Ambalaj içeriği	Palet adedi	EAN kodu 3165140...	Minimum Sipariş Adedi	Adet Fiyatı €
---------------	------------	---------------	-------------	------------------	-----------------	-------------	---------------------	-----------------------	---------------

Düz

Rapido, çapak oluşumu veya kesilen malzemede renk değişimi olmadan hızlı ve temiz çapaksız kesimler

A 60 W BF 41	115	22,23	1,0	2 608 602 220	25	24,300	449236	25	0,75
A 60 W BF 41	125	22,23	1,0	2 608 602 221	25	18,000	449243	25	0,87

Kesme diskleri Expert for Inox (Paslanmaz çelik)

expert **Inox**

- ▶ Paslanmaz çelikte zorlu uygulamalar için uygun kesme diskleri
- ▶ Taşlama makineleri için uygundur

Rapido

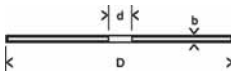

Düz

Rapido, çapak oluşumu veya kesilen malzemede renk değişimi olmadan hızlı ve temiz çapaksız kesimler

AS 60 T INOX BF	115	22,23	1,0	2 608 600 545	25	24,000	220927	25	0,70
AS 60 T INOX BF	125	22,23	1,0	2 608 600 549	25	16,200	219624	25	0,77
AS 46 T INOX BF	180	22,23	1,6	2 608 603 406	25	5,400	706988	25	1,41
AS 46 T INOX BF	230	22,23	1,9	2 608 603 407	25	3,000	706995	25	2,08

Bombeli

AS 46 T INOX BF	180	22,23	1,6	2 608 600 710	25	5,400	262842	25	1,41
AS 46 T INOX BF	230	22,23	1,9	2 608 600 711	25	3,375	262859	25	2,08

expert **Inox**

Düz

A 60 R INOX BF	76	10	1,0	2 608 601 520*	5	2,000	830560	1	6,33
AS 46 T INOX BF	115	22,23	1,6	2 608 600 215	25	12,150	116367	25	0,79
AS 46 T INOX BF	115	22,23	2,0	2 608 600 093	25	12,150	070898	25	1,04
AS 30 S INOX BF	115	22,23	2,5	2 608 600 319	25	10,800	149419	25	0,79
AS 46 T INOX BF	125	22,23	1,6	2 608 600 220	25	12,150	116411	25	0,91
AS 46 T INOX BF	125	22,23	2,0	2 608 600 094	25	8,100	070904	25	0,93
AS 46 T INOX BF	150	22,23	1,6	2 608 603 405	25	7,875	706971	25	1,24
AS 46 T INOX BF	180	22,23	2,0	2 608 600 095	25	3,600	070911	25	1,33
AS 30 S INOX BF	180	22,23	3,0	2 608 600 322	25	3,600	149440	25	1,12
AS 46 T INOX BF	230	22,23	2,0	2 608 600 096	25	3,000	070928	25	1,97
AS 30 S INOX BF	230	22,23	3,0	2 608 600 325	25	2,250	149501	25	1,82

* Sipariş adetleri minimum sipariş adedi ve katlarında olmalıdır.
Örnek; 100 adet tekil ürün alımı için sipariş miktarı 100 adet olarak girilmelidir.

* 2 608 601 520 kodlu ürün GWS 12V-76 akülü taşlama makinası ile uyumludur.

Titreşim kontrollü taşlama diskleri:

Daha az titreşim ve daha az gürültü

Taşlama esnasında titreşim ve gürültü oluşmaktadır. Yeni, yarı esnek titreşim kontrollü taşlama diskleri titreşimi önemli oranda azaltmaktadır. Bu ise çalışma sonuçlarını optimize eder ve çalışmayı kolaylaştırır.

Esneklik sayesinde disk işlenecek malzemenin yüzeyine mükemmel uyum sağlamaktadır.



Taşlama sırasında daha az gürültü

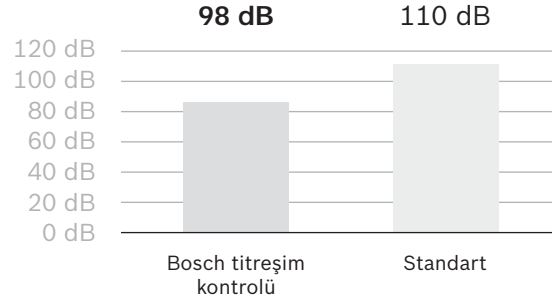

Daha soğuk zımparalama, daha iyi talaş taşıma ve yüzey renginin daha az bozulması: özel gofret benzeri tasarımı bunu mümkün kılmaktadır.



Optimum üç katmanlı disk güçlendirmesi sayesinde azami iş güvenliği. OSA yönergesine uygun imal edilmiştir. EN 12413'e uygundur.

Titreşim kontrollü yarı esnek taşlama taşları



► Hafif taşlama işleri için. Diskin esnekliği sayesinde bombeli yüzeylerde çalışmak için uygundur. Diskin diğer avantajları: Daha az titreşimli ve daha az gürültülü, daha soğuk zımparalama (sıcaklık sebebiyle daha az renk değişimi)

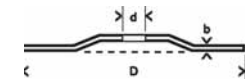

Ürün özellikleri	Spesifikasyon	Dış çap mm	Göbek çapı mm	Kalınlık mm	Sipariş numarası	Ambalaj içeriği	Palet adedi	EAN kodu 3165140...	Minimum Sipariş Adedi	Adet Fiyatı €
------------------	---------------	------------	---------------	-------------	------------------	-----------------	-------------	---------------------	-----------------------	---------------

Bombeli

WA 46 BF	115	22,23	3,0	2 608 602 217	10	10,080	448826	10	1,54
WA 46 BF	125	22,23	3,0	2 608 602 218	10	7,200	448833	10	1,72

Taşlama diskleri – Paslanmaz (inox)

expert **Inox**

► Paslanmaz çelikte zorlu uygulamalar ve yüzey temizleme için uygundur

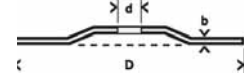

Bombeli

AS 30 S INOX BF	115	22,23	6,0	2 608 600 539	10	3,240	218610	10	1,27
AS 30 S INOX BF	125	22,23	6,0	2 608 602 488	10	3,360	523042	10	1,72
AS 30 S INOX BF	150	22,23	6,0	2 608 602 489	10	2,100	523059	10	2,03
AS 30 S INOX BF	180	22,23	6,0	2 608 600 540	10	1,680	218627	10	2,25
AS 30 S INOX BF	230	22,23	6,0	2 608 600 541	10	1,050	218634	10	3,60

• Sipariş adetleri minimum sipariş adedi ve katlarında olmalıdır.
Örnek; 100 adet tekil ürün alımı için sipariş miktarı 100 adet olarak girilmelidir.

Kesme diskleri Rapido Multi Construction

Rapido MultiConstruction



- Taşlama makineleri için uygun
- İnce Rapido-disk birçok avantaj sağlamaktadır: Daha az güçle bile hızlı ve temiz kesim, yüksek hassasiyet, daha az ses ve toz, kesilen malzemede renk değişimi veya çapak oluşumu yok



Spesifikasyon	Dış çap mm	Göbek çapı mm	Kalınlık mm	Sipariş numarası	Ambalaj içeriği	Palet adedi	EAN kodu 3765140...	Minimum Sipariş Adedi	Adet Fiyatı €
---------------	------------	---------------	-------------	------------------	-----------------	-------------	---------------------	-----------------------	---------------

Ürün özellikleri

Düz

Farklı malzeme kullanım alanları için uygundur

Alüminyum, metal, inoks, demir harici metaller, taş, yumuşak fayans, mermer ve plastikler için kesme diski



ACS 60 V BF	115	22,23	1,0	2 608 602 384	25	24,300	505208	25	0,87
ACS 60 V BF	125	22,23	1,0	2 608 602 385	25	21,600	505215	25	1,00
ACS 46 V BF	125	22,23	1,6	2 608 602 383	25	12,000	505192	25	1,24
ACS 46 V BF	180	22,23	1,6	2 608 602 766	25	4,800	629713	25	1,85
ACS 46 V BF	230	22,23	1,9	2 608 602 767	25	3,000	629720	25	2,46

Kesme diskleri - taş

Kesme diskleri Expert for Stone

expert for Stone

- Taşta zorlu uygulamalar için uygun kesme diskleri
- Taşlama makineleri için uygundur

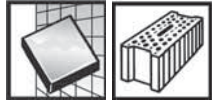

Bombeli

C 24 R BF	115	22,23	2,5	2 608 600 004	25	10,800	031189	25	0,65
C 24 R BF	125	22,23	2,5	2 608 600 222	25	8,100	116435	25	0,85
C 24 R BF	180	22,23	3,0	2 608 600 317	25	3,600	149396	25	1,06
C 24 R BF	230	22,23	3,0	2 608 600 227	25	2,250	116480	25	1,85

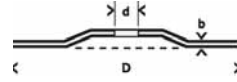

Düz

C 24 R BF	115	22,23	2,5	2 608 600 320	25	10,800	149426	25	0,65
C 24 R BF	125	22,23	2,5	2 608 600 385	25	8,100	181747	25	0,85
C 24 R BF	150	22,23	2,5	2 608 600 383	25	5,250	181723	25	1,01
C 24 R BF	180	22,23	3,0	2 608 600 323	25	3,600	149457	25	1,06
C 24 R BF	230	22,23	3,0	2 608 600 326	25	2,250	149556	25	1,85

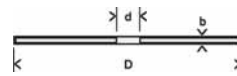

- Sipariş adetleri minimum sipariş adedi ve katlarında olmalıdır. Örnek; 100 adet tekil ürün alımı için sipariş miktarı 100 adet olarak girilmelidir.

GSM Standard ve GBG 8 taşlama motorları için aksesuarlar



Taşlama motorları için taşlama taşı – korindon

- ▶ **İnce** kum kalınlığında: Sertleştirilmiş ve sertleştirilmemiş çeliğin, spiral matkap uçlarının (taş matkap uçları hariç), planya bıçaklarının, keskinlerin, raspalama aksesuarlarının, nokta zımbalarının, çim biçme makinesi bıçaklarının hassas taşlanması için uygun
- ▶ **Kaba** kum kalınlığında: Sertleştirilmiş ve sertleştirilmemiş çeliğin, ahşap keskinlerin, planya bıçaklarının, keskinlerin, baltaların vs. ön taşlaması için uygun
- ▶ Seramik bağlantı, korindon, silindirik



Disk çap (d1) mm	Kalınlık (b1) mm	Göbek çap (d2) mm	Kum kalınlığı	Sipariş numarası	Ambalaj içeriği	Palet adedi	EAN kodu 37651740...	Minimum Sipariş Adedi	Adet Fiyatı €
Ürün özellikleri									
GBG 35-15 için uygun									
150	20	20	24	1 609 201 649	1	-	008990	1	11,50
150	20	20	60	1 609 201 650	1	-	009003	1	11,50
GSM 175 Standard için uygun									
175	25	32	36	2 608 600 109	1	-	084819	1	15,88
175	25	32	60	2 608 600 110	1	-	084826	1	15,88
Bosch GSM 200; GSM 200 D Standard için uygun									
200	25	32	36	2 608 600 111	1	-	084833	1	20,06
200	25	32	60	2 608 600 112	1	-	084840	1	20,06

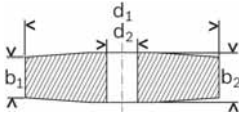

Taşlama motorları için taşlama taşı – SiC

- ▶ Taş matkap uçlarının, sert metal ve sert metalle bezenmiş takımların ve ayrıca dökme demir parçalarının zımparalanması için uygun

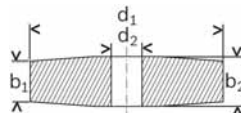

Bosch GSM 200; GSM 200 D Standard için uygun									
200	25	32	46	2 608 600 106	1	300	084789	1	23,40

Bosch GGS 6 S kalıpçı taşlamalar için taşlama taşları

Taşlama motorları için taşlama taşı

► Çelik veya dökme demirde kaba taşlama için uygun

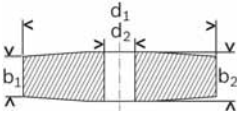

Disk çap mm	Kalınlık (b1) mm	Kalınlık (b2) mm	Göbek çap mm	Kum kalınlığı	Sipariş numarası	Ambalaj içeriği	Palet adedi	EAN kodu 3165140...	Minimum Sipariş Adedi	Adet Fiyatı €
-------------	------------------	------------------	--------------	---------------	------------------	-----------------	-------------	---------------------	-----------------------	---------------

Korindon - Çelikte kaba taşlama için uygun - GGS 6 Standard; Tip 1207 için uygun

125	26	32	20	24	1 608 600 069	1	-	057301	1	13,48
-----	----	----	----	----	---------------	---	---	--------	---	-------

Korindon - Dökme demir için özel

100	27	32	20	24	1 608 600 059	1	-	051385	1	14,92
-----	----	----	----	----	---------------	---	---	--------	---	-------

Silisyum Karbür (SiC) - Dökme demirde kaba taşlama için uygun - GGS 6 Standard; Tip 1207 için uygun

125	26	32	20	20	1 608 600 068	1	-	127875	1	17,26
-----	----	----	----	----	---------------	---	---	--------	---	-------

Taşlama makineleri için keçe diskler

Taşlama keçesi, Best for Metal

best **for Metal** ► Metalin, demir dışı metallerin işlenmesi için uygundur



Alu

Optimum devir sayısı 5.500 dev/dak

115	22,23	siyah	8.350	2 608 607 632	5	1,350	528726	5	5,41
-----	-------	-------	-------	---------------	---	-------	--------	---	------

Optimum devir sayısı 5.000 dev/dak

125	22,23	siyah	7.650	2 608 607 633	5	1,350	528733	5	5,97
-----	-------	-------	-------	---------------	---	-------	--------	---	------

EasyCut & Grind taşlama makinesi için kesme diski



Disk çap (d1) mm	Kalınlık (b1) mm	Göbek çap (d2) mm	Kum kalınlığı	Sipariş numarası	Ambalaj içeriği	Palet adedi	EAN kodu 3165140...	Minimum Sipariş Adedi	Adet Fiyatı €
------------------	------------------	-------------------	---------------	------------------	-----------------	-------------	---------------------	-----------------------	---------------

EasyCut & Grind taşlama makinesi ile uyumlu metal kesme diski

50	1	10	-	1 600 A01 S5Y	3	-	4059952507125	1	3,69
----	---	----	---	---------------	---	---	---------------	---	------

- Sipariş adetleri minimum sipariş adedi ve katlarında olmalıdır. Örnek; 100 adet tekil ürün alımı için sipariş miktarı 100 adet olarak girilmelidir.

Taşlama makineleri için Flap zımpara diskleri

Best for Inox X581 Zirkon flap zımpara diskleri, açılı model

best **for** **Inox**

► Paslanmaz çelik (Inox) malzemelerde kullanıma uygun
seramik katkılı flap zımpara disk



Disk çap mm	Göbek çap mm	Kum kalınlığı	Devir sayısı, maks. dev/dak	Sipariş numarası	Ambalaj içeriği	Palet adedi	EAN kodu 3165140...	Minimum Sipariş Adedi	Adet Fiyatı €
Bombeli									
115	22,23	40	13,300	2 608 608 263	10	2,700	590846	10	2,73
115	22,23	60	13,300	2 608 608 264	10	2,700	590853	10	2,73
115	22,23	80	13,300	2 608 608 265	10	2,700	590860	10	2,73
125	22,23	40	12,250	2 608 607 638	10	2,700	528788	10	3,10
125	22,23	60	12,250	2 608 607 639	10	3,240	528795	10	3,10
125	22,23	80	12,250	2 608 607 640	10	3,240	528801	10	3,10

Best for Metal X571 Zirkon-Alox flap zımpara diskleri

best **for** **Metal**

► Paslanmaz çelik (Inox) ve çok amaçlı metal malzemelerde kullanıma uygun
flap zımpara disk



Disk çap mm	Göbek çap mm	Kum kalınlığı	Devir sayısı, maks. dev/dak	Sipariş numarası	Ambalaj içeriği	Palet adedi	EAN kodu 3165140...	Minimum Sipariş Adedi	Adet Fiyatı €
Bombeli									
115	22,23	40	13.300	2 608 605 450	10	2,700	162708	10	1,53
115	22,23	60	13.300	2 608 605 451	10	2,700	162715	10	1,53
115	22,23	80	13.300	2 608 605 452	10	3,240	162722	10	1,53
115	22,23	120	13.300	2 608 607 319	10	2,700	270205	10	1,53
125	22,23	40	12.250	2 608 606 922	10	3,240	185219	10	1,96
125	22,23	60	12.250	2 608 606 923	10	2,700	185226	10	1,96
125	22,23	80	12.250	2 608 606 924	10	2,700	185233	10	1,96
125	22,23	120	12.250	2 608 607 320	10	2,700	270212	10	1,96
180	22,23	40	8.500	2 608 606 737	10	900	180023	10	3,73
180	22,23	60	8.500	2 608 606 738	10	1,080	180030	10	3,73
180	22,23	80	8.500	2 608 606 739	10	900	180047	10	3,73

- Sipariş adetleri minimum sipariş adedi ve katlarında olmalıdır.
Örnek; 100 adet tekil ürün alımı için sipariş miktarı 100 adet olarak girilmelidir.

Expert for Metal X551 Zirkon-Alox flap zımpara diskleri

expert **for Metal** ▶ Özellikle metal yüzeyin temizlenmesi ve zımparalanması için uygundur



Disk çap mm	Göbek çap mm	Kum kalınlığı	Devir sayısı, maks. dev/dak	Sipariş numarası	Ambalaj içeriği	Palet adedi	EAN kodu 3165140...	Minimum Sipariş Adedi	Adet Fiyatı €
-------------	--------------	---------------	-----------------------------	------------------	-----------------	-------------	---------------------	-----------------------	---------------

Bombeli

115	22,23	40	13.300	2 608 606 752	10	3,240	180177	10	1,33
115	22,23	60	13.300	2 608 606 753	10	2,700	180184	10	1,33
115	22,23	80	13.300	2 608 606 754	10	2,700	180191	10	1,33
115	22,23	120	13.300	2 608 607 346	10	3,240	270847	10	1,33
125	22,23	40	12.250	2 608 606 716	10	2,700	179812	10	1,69
125	22,23	60	12.250	2 608 606 717	10	2,700	179829	10	1,69
125	22,23	80	12.250	2 608 606 718	10	2,700	179836	10	1,69
125	22,23	120	12.250	2 608 607 347	10	2,700	270854	10	1,69

**Standard for Metal X431 Alüminyum oksit flap zımpara diskleri**

standard **for Metal** ▶ Özellikle metal yüzeyin temizlenmesi ve zımparalanması için uygundur



Disk çap mm	Göbek çap mm	Kum kalınlığı	Devir sayısı, maks. dev/dak	Sipariş numarası	Ambalaj içeriği	Palet adedi	EAN kodu 3165140...	Minimum Sipariş Adedi	Adet Fiyatı €
-------------	--------------	---------------	-----------------------------	------------------	-----------------	-------------	---------------------	-----------------------	---------------

Bombeli

115	22,23	40	13.300	2 608 603 652	10	2,700	744034	10	1,11
115	22,23	60	13.300	2 608 603 653	10	2,700	744041	10	1,11
115	22,23	80	13.300	2 608 603 654	10	2,700	744058	10	1,11
115	22,23	120	13.300	2 608 603 655	10	2,700	744065	10	1,11
125	22,23	40	12.250	2 608 603 656	10	2,700	744072	10	1,44
125	22,23	60	12.250	2 608 603 657	10	2,700	744089	10	1,44
125	22,23	80	12.250	2 608 603 658	10	2,700	744096	10	1,44
125	22,23	120	12.250	2 608 603 659	10	2,700	744102	10	1,44



- Sipariş adetleri minimum sipariş adedi ve katlarında olmalıdır.
Örnek; 100 adet tekil ürün alımı için sipariş miktarı 100 adet olarak girilmelidir.

Taşıma makineleri için Fiber zımpara diskleri

R781 ve R782 Prisma Seramik Fiber Disk

MAKSİMUM HIZ



Uzun Süre Bozulmayan Disk Yapısı

Hafif bombeli tasarımı sayesinde şekli bozulmadan uzun süre kullanım

Üstün Kazıma Performansı

Prisma teknolojisine sahip üçgen şekillendirilmiş seramik içerikli kum yapısı ile en hızlı üstün kazıma performansı

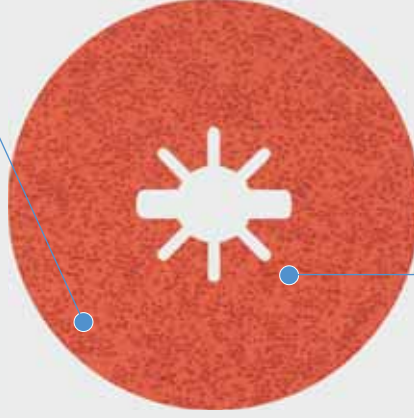

Sürekli Optimum Kazıma

Prisma teknolojisi ile şekillenmiş yapısı sayesinde kendi kendini bileme özelliği ile sürekli ve optimum kazıma performansı

Inox Paslanmaz Çelik için Özel

Kendi kendini soğutmaya yardımcı tasarım yapısı kazıma işlemi sırasında verimli ısı dağılımını sağlar. Ayrıca 120 kum kalınlığına kadar olan ürün gamı daha temiz ve hassas sonuç almaya olanak sağlar.



R781 Metal Uygulamalar için Prisma Teknolojili Seramik fiber zımpara diskleri



- ▶ Prisma teknolojisi sayesinde diğer seramik disklere göre 40% daha üstün kazıma performansı
- ▶ 115 mm ve 125 mm ölçüler hem X-LOCK hem de standart taşıma makineleri ile uyumludur.



Disk Çap mm	Göbek Çap mm	Kum kalınlığı	Devir sayısı, maks. dev/dak	Sipariş numarası	Ambalaj içeriği	Palet adedi	EAN kodu 4059932...	Minimum Sipariş Adedi	Adet Fiyatı €
100	22,23	36+	-	2 608 621 788	25	-	537139	1	30,61
100	22,23	60+	-	2 608 621 789	25	-	537146	1	29,06
100	22,23	80+	-	2 608 621 790	25	-	537153	1	29,06
115	22,23	36+	-	2 608 621 791	25	-	537160	1	35,20
115	22,23	60+	-	2 608 621 792	25	-	537177	1	33,91
115	22,23	80+	-	2 608 621 793	25	-	537184	1	33,91
125	22,23	36+	-	2 608 621 794	25	-	537191	1	38,59
125	22,23	60+	-	2 608 621 795	25	-	537207	1	37,14
125	22,23	80+	-	2 608 621 796	25	-	537214	1	37,14
180	22,23	36+	-	2 608 621 797	25	-	537221	1	56,52
180	22,23	60+	-	2 608 621 798	25	-	537238	1	55,71
180	22,23	80+	-	2 608 621 799	25	-	537245	1	55,71

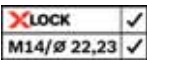
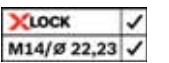

R782 Metal ve Inox Uygulamalar için Prisma Teknolojili Seramik fiber zımpara diskleri

- ▶ Prisma teknolojisi sayesinde diğer seramik disklere göre 80% daha üstün kazıma performansı
- ▶ 115 mm ve 125 mm ölçüler hem X-LOCK hem de standart taşlama makineleri ile uyumludur.
- ▶ Hem metal hem de paslanmaz çelik uygulamaları için ideal.



Disk çap mm	Göbek çap mm	Kum kalınlığı	Devir sayısı, maks. dev/dak	Sipariş numarası	Ambalaj içeriği	Palet adedi	EAN Kodu 4059952...	Minimum Sipariş Adedi	Adet Fiyatı €
100	22,23	36+	-	2 608 621 816	25	-	538396	1	35,20
100	22,23	60+	-	2 608 621 817	25	-	538402	1	33,91
100	22,23	80+	-	2 608 621 818	25	-	538419	1	33,91
100	22,23	120+	-	2 608 621 819	25	-	538426	1	33,91
115	22,23	36+	-	2 608 621 820	25	-	538433	1	40,48
115	22,23	60+	-	2 608 621 821	25	-	538440	1	39,56
115	22,23	80+	-	2 608 621 822	25	-	538457	1	39,56
115	22,23	120+	-	2 608 621 823	25	-	538464	1	39,56
125	22,23	36+	-	2 608 621 824	25	-	538471	1	44,00
125	22,23	60+	-	2 608 621 825	25	-	538488	1	42,39
125	22,23	80+	-	2 608 621 826	25	-	538495	1	42,39
125	22,23	120+	-	2 608 621 827	25	-	538501	1	42,39
180	22,23	36+	-	2 608 621 828	25	-	538518	1	67,82
180	22,23	60+	-	2 608 621 829	25	-	538525	1	64,60
180	22,23	80+	-	2 608 621 830	25	-	538532	1	64,60
180	22,23	120+	-	2 608 621 831	25	-	538549	1	64,60

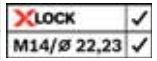
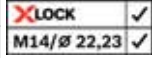

R780 Seramik Fiber Disk



Minumum Tıkanma ve Renk Atma

Üstün teknoloji ile üretilen kaplama yapısı sayesinde minumum tıkanma ve renk atma

İstikrarlı Kazıma:

Kalın ve vulkanize taban yapısı sayesinde istikrarlı kazıma performansı

Yüksek Performans

Kaba kumlarda üstün kazıma performansı

R780 Seramik Fiber Disk, Best for Metal + Inox

best ^{top} Metal+Inox



- Kaba kumlarda yüksek kazıma performansı ve seramik içeriği sayesinde ince kumlarda mükemmel yüzey kalitesi.
- Ekstra kalın ve vulkanize taban yapısı sayesinde istikrarlı kazıma performansı.
- Üstün teknoloji ile üretilen kaplama yapısı sayesinde minumum tıkanma ve renk atma.
- Inox, düşük karbonlu çelik, demir içermeyen metaller, dökme demir ve alüminyum malzemelerde kullanıma uygun.



Disk çap mm	Göbek çap mm	Kum kalınlığı	Devir sayısı, maks. dev/dak	Sipariş numarası	Ambalaj içeriği	Palet adedi	EAN kodu 3765140...	Minimum Sipariş Adedi	Adet Fiyatı €
115	22,23	36	-	2 608 621 604	50	-	915168	50	0,73
115	22,23	50	-	2 608 621 605	50	-	915175	50	0,58
115	22,23	60	-	2 608 621 606	50	-	915182	50	0,57
115	22,23	80	-	2 608 621 607	50	-	915199	50	0,57
115	22,23	100	-	2 608 621 608	50	-	915205	50	0,57
115	22,23	120	-	2 608 621 609	50	-	915212	50	0,57
125	22,23	36	-	2 608 621 610	50	-	915229	50	0,76
125	22,23	50	-	2 608 621 611	50	-	915236	50	0,76
125	22,23	60	-	2 608 621 612	50	-	915243	50	0,73
125	22,23	80	-	2 608 621 613	50	-	915250	50	0,73
125	22,23	100	-	2 608 621 614	50	-	915267	50	0,73
125	22,23	120	-	2 608 621 615	50	-	915274	50	0,73
180	22,23	36	-	2 608 621 616	50	-	915281	50	2,30
180	22,23	50	-	2 608 621 617	50	-	915298	50	1,66
180	22,23	60	-	2 608 621 618	50	-	915304	50	1,48
180	22,23	80	-	2 608 621 619	50	-	915311	50	1,36
180	22,23	100	-	2 608 621 620	50	-	915328	50	1,29
180	22,23	120	-	2 608 621 621	50	-	915335	50	1,23



- Sipariş adetleri minimum sipariş adedi ve katlarında olmalıdır.
Örnek; 100 adet tekil ürün alımı için sipariş miktarı 100 adet olarak girilmelidir.

R574 Zirkon Fiber Disk, Best for Metalbest ¹⁰ Metal

- ▶ Kaba ve ince kumlarda üstün performans.
- ▶ Metal, dökme demir, çelik ve paslanmaz çelik gibi malzemelerde tüm kazıma, pas giderme, çapak alma işlemleri için ideal
- ▶ Uzun kullanım ömrü ve yüksek kazıma performansı.



Disk çap mm	Göbek çap mm	Kum kalınlığı	Devir sayısı, maks. dev/dak	Sipariş numarası	Ambalaj içeriği	Palet adedi	EAN kodu 3765740...	Minimum Sipariş Adedi	Adet Fiyatı €
115	22,23	24	-	2 608 606 725	50	-	179904	50	0,45
115	22,23	36	-	2 608 607 254	50	-	247917	50	0,42
115	22,23	60	-	2 608 606 727	50	-	179928	50	0,41
115	22,23	80	-	2 608 606 728	50	-	179935	50	0,41
115	22,23	100	-	2 608 606 729	50	-	179942	50	0,41
115	22,23	120	-	2 608 606 730	50	-	179959	50	0,41
125	22,23	24	-	2 608 606 731	50	-	179966	50	0,51
125	22,23	36	-	2 608 607 255	50	-	247924	50	0,48
125	22,23	60	-	2 608 606 733	50	-	179980	50	0,45
125	22,23	80	-	2 608 606 734	50	-	179997	50	0,45
125	22,23	100	-	2 608 606 735	50	-	180009	50	0,45
125	22,23	120	-	2 608 606 736	50	-	180016	50	0,45
180	22,23	24	-	2 608 606 740	50	-	180054	50	1,17
180	22,23	36	-	2 608 607 256	50	-	247931	50	1,05
180	22,23	60	-	2 608 606 742	50	-	180078	50	0,81
180	22,23	80	-	2 608 606 743	50	-	180085	50	0,77
180	22,23	100	-	2 608 606 744	50	-	180092	50	0,77
180	22,23	120	-	2 608 606 745	50	-	180108	50	0,77

**R444 ALOX Fiber Disk, Expert for Metal**expert ¹⁰ Metal

- ▶ Metal, ahşap, doğal taş, macun kaplı malzemelerde tüm kazıma, pas giderme, çapak alma işlemleri için ideal
- ▶ Vulkanize yapılı ve ekstra dayanıklı taban yapısı.



Disk çap mm	Göbek çap mm	Kum kalınlığı	Devir sayısı, maks. dev/dak	Sipariş numarası	Ambalaj içeriği	Palet adedi	EAN kodu 3765740...	Minimum Sipariş Adedi	Adet Fiyatı €
115	22,23	24	-	2 608 605 464	50	-	162845	50	0,37
115	22,23	36	-	2 608 607 249	50	-	247863	50	0,35
115	22,23	60	-	2 608 605 466	50	-	162869	50	0,31
115	22,23	80	-	2 608 605 467	50	-	162876	50	0,31
115	22,23	100	-	2 608 605 468	50	-	162883	50	0,31
115	22,23	120	-	2 608 605 469	50	-	162890	50	0,31
125	22,23	24	-	2 608 605 474	50	-	162944	50	0,39
125	22,23	36	-	2 608 607 250	50	-	247870	50	0,37
125	22,23	60	-	2 608 605 476	50	-	162968	50	0,37
125	22,23	80	-	2 608 605 477	50	-	162975	50	0,37
125	22,23	100	-	2 608 605 478	50	-	162982	50	0,37
125	22,23	120	-	2 608 605 479	50	-	162999	50	0,37
180	22,23	24	-	2 608 605 484	50	-	163040	50	0,92
180	22,23	36	-	2 608 607 251	50	-	247887	50	0,85
180	22,23	60	-	2 608 605 486	50	-	163064	50	0,71
180	22,23	80	-	2 608 605 487	50	-	163071	50	0,68
180	22,23	100	-	2 608 605 488	50	-	163088	50	0,68
180	22,23	120	-	2 608 605 489	50	-	163095	50	0,68













- Sipariş adetleri minimum sipariş adedi ve katlarında olmalıdır.
Örnek; 100 adet tekil ürün için sipariş miktarı 100 adet olarak girilmelidir.

C450 BoschOne Çok Amaçlı Zımpara Diskleri

Standart uygulamalarda kullanım için zımpara diskleri



Örnek Uygulama	Önerilen Disk Şekli	Disk Formu	Tavsiye Edilen Kum Kalınlığı
 Masif Ahşap (kaba zımparalama)		150 mm 15 Delik	80 K 120 K
 Masif Ahşap (finish/boya öncesi son hazırlık)		150 mm 6 Delik	180 K 240 K
 Sert Ahşap (boya kaldırma)		150 mm 15 Delik	80 K 120 K
 Metal yüzeyler (boya öncesi hazırlık)		125 mm Deliksiz	40 K 80 K
 Metal yüzeyler (boya kaldırma)		125 mm Deliksiz	80 K

C450 - BoschOne çok amaçlı zımpara diskleri**Uygulama Alanları:**

Plastik kaplamalar
Sert macunlu yüzeyler
Ahşap,sert ahşap,reçineli ahşap
Kompozit malzeme
Astarlama
Marin,oto-kaporta

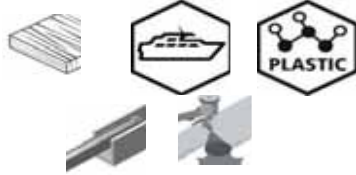
**Genel Ürün Bilgileri**

Aşındırıcı Tipi	Alüminyum Oksit (ALOX)
Kum Kalınlığı	40, 60, 80, 100, 120, 150, 180, 240, 320
Mesnet Tipi	40-120 Kum arası C tipi 150-320 Kum arası B Tipi
Taban Tipi	siafast cırtlı orbital zımpara
Kumlama	Elektrostatik açık kumlama
Özel Katman	220-320 Kum arası stearat katmanlı
Yapıştırma	Reçine üzerine reçine
Zımpara Çeşitleri	150 mm disk çapı ; 15 delik ve 6 delik 125 mm disk çapı ; 8 delik ve deliksiz
Uygulama Tipi	Kuru Zımparalama
Norm	FEPA P / ISO 6344
Menşei	İsviçre

Ölçüler mm	Delik sayısı	Kum kalınlığı	Sipariş numarası	Ambalaj içeriği	EAN kodu 3165140***	Minimum Sipariş Adedi	Paket Fiyatı €
125	Deliksiz	40	2 608 621 748	50	993906	1	9,57
125	Deliksiz	60	2 608 621 749	50	993913	1	9,15
125	Deliksiz	80	2 608 621 750	50	993920	1	8,32
125	Deliksiz	100	2 608 621 751	50	993937	1	8,32
125	Deliksiz	120	2 608 621 752	50	993944	1	8,32
125	Deliksiz	150	2 608 621 753	50	993951	1	8,32
125	Deliksiz	180	2 608 621 754	50	993968	1	8,32
125	Deliksiz	240	2 608 621 755	50	993975	1	8,32
125	Deliksiz	320	2 608 621 756	50	993982	1	8,32
125	8 Delik	40	2 608 621 739	50	993814	1	9,57
125	8 Delik	60	2 608 621 740	50	993821	1	9,15
125	8 Delik	80	2 608 621 741	50	993838	1	8,32
125	8 Delik	100	2 608 621 742	50	993845	1	8,32
125	8 Delik	120	2 608 621 743	50	993852	1	8,32
125	8 Delik	150	2 608 621 744	50	993869	1	8,32
125	8 Delik	180	2 608 621 745	50	993876	1	8,32
125	8 Delik	240	2 608 621 746	50	993883	1	8,32
125	8 Delik	320	2 608 621 747	50	993890	1	8,32
150	6 Delik	40	2 608 621 721	50	993630	1	12,48
150	6 Delik	60	2 608 621 722	50	993647	1	11,64
150	6 Delik	80	2 608 621 723	50	993654	1	10,39
150	6 Delik	100	2 608 621 724	50	993661	1	9,97
150	6 Delik	120	2 608 621 725	50	993678	1	9,97
150	6 Delik	150	2 608 621 726	50	993685	1	9,97
150	6 Delik	180	2 608 621 727	50	993692	1	9,97
150	6 Delik	240	2 608 621 728	50	993708	1	9,97
150	6 Delik	320	2 608 621 729	50	993715	1	9,97
150	15 Delik	40	2 608 621 730	50	993722	1	12,48
150	15 Delik	60	2 608 621 731	50	993739	1	11,64
150	15 Delik	80	2 608 621 732	50	993746	1	10,39
150	15 Delik	100	2 608 621 733	50	993753	1	9,97
150	15 Delik	120	2 608 621 734	50	993760	1	9,97
150	15 Delik	150	2 608 621 735	50	993777	1	9,97
150	15 Delik	180	2 608 621 736	50	993784	1	9,97
150	15 Delik	240	2 608 621 737	50	993791	1	9,97
150	15 Delik	320	2 608 621 738	50	993807	1	9,97

- Sipariş adetleri minimum sipariş adedi ve katlarında olmalıdır.
Örnek; 100 adet tekil ürün alımı için sipariş miktarı 2 adet olarak girilmelidir.

Bosch zımpara makineleri için aksesuarlar

Eksantrik zımpara makineleri için aksesuarlar



Ölçüler mm	Delik sayısı	Kum kalınlığı	Sipariş numarası	Ambalaj içeriği	EAN kodu 3165140**	Minimum Sipariş Adedi	Paket Fiyatı €
------------	--------------	---------------	------------------	-----------------	-----------------------	--------------------------	----------------

EasyCut & Grind için uygun

50	-	120	2 608 000 713	6	4059952546216	1	2,04
----	---	-----	---------------	---	---------------	---	------

PEX 300 AE, PEX 400 AE için uygun

125	8	40	2 609 256 A22	5	614382	1	2,30
125	8	60	2 609 256 A23	5	614399	1	2,30
125	8	80	2 609 256 A24	5	614405	1	2,18
125	8	120	2 609 256 A25	5	614412	1	2,18
125	8	180	2 609 256 A26	5	614429	1	2,10
125	8	240	2 609 256 A27	5	614436	1	2,10
125	8	60 x 2 adet 120 x 2 adet 240 x 2 adet	2 609 256 A28	6	614443	1	2,30



Titreşimli zımpara makinesi için aksesuarlar



PSS 250 AE, PSS 200 AC için uygun

93 x 185	8	40	2 609 256 A80	10	614962	1	4,63
93 x 185	8	60	2 609 256 A81	10	614979	1	4,63
93 x 185	8	80	2 609 256 A82	10	614986	1	4,50
93 x 185	8	120	2 609 256 A83	10	614993	1	4,50
93 x 185	8	180	2 609 256 A84	10	615006	1	4,46
93 x 185	8	240	2 609 256 A85	10	615013	1	4,46
93 x 185	8	60 x 4 adet 120 x 4 adet 180 x 2 adet	2 609 256 A86	10	615020	1	4,63



93 x 230	8	40	2 609 256 A94	10	615105	1	4,11
93 x 230	8	60	2 609 256 A95	10	615112	1	4,11
93 x 230	8	80	2 609 256 A96	10	615129	1	3,98
93 x 230	8	120	2 609 256 A97	10	615136	1	3,98
93 x 230	8	180	2 609 256 A98	10	615143	1	3,94
93 x 230	8	240	2 609 256 A99	10	615150	1	3,94
93 x 230	8	60 x 4 adet 120 x 4 adet 180 x 2 adet	2 609 256 B00	10	615167	1	4,11

PSS 300 AE için uygun

115 x 230	14	40	2 609 256 B19	10	615358	1	5,29
115 x 230	14	60	2 609 256 B20	10	615365	1	5,29
115 x 230	14	80	2 609 256 B21	10	615372	1	5,20
115 x 230	14	120	2 609 256 B22	10	615389	1	5,20
115 x 230	14	180	2 609 256 B23	10	615396	1	5,13
115 x 230	14	240	2 609 256 B24	10	615402	1	5,13
115 x 230	14	60 x 4 adet 120 x 4 adet 180 x 2 adet	2 609 256 B25	10	615419	1	5,29
115 x 280	14	40	2 609 256 B26	10	615426	1	4,76
115 x 280	14	60	2 609 256 B27	10	615433	1	4,76
115 x 280	14	80	2 609 256 B28	10	615440	1	4,64
115 x 280	14	120	2 609 256 B29	10	615457	1	4,64
115 x 280	14	180	2 609 256 B30	10	615464	1	4,60
115 x 280	14	240	2 609 256 B31	10	615471	1	4,60
115 x 280	14	60 x 4 adet 120 x 4 adet 180 x 2 adet	2 609 256 B32	10	615488	1	4,76

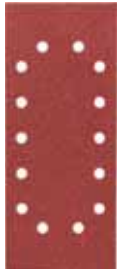

Titreşimli zımpara makinesi için aksesuarlar

Ölçüler mm	Delik sayısı	Kum kalınlığı	Sipariş numarası	Ambalaj içeriği	EAN kodu 3163140	Minimum Sipariş Adedi	Paket Fiyatı €
------------	--------------	---------------	------------------	-----------------	---------------------	--------------------------	----------------

GSS 140-1-A için uygun

115 x 107	6	60	2 608 607 456	10	343862	1	4,07
115 x 107	6	80	2 608 607 457	10	343879	1	3,64
115 x 107	6	120	2 608 607 458	10	343886	1	3,64

GSS 160-1-A için uygun

80 x 133	6	60	2 608 607 229	10	247665	1	4,07
80 x 133	6	80	2 608 607 230	10	247672	1	3,97
80 x 133	6	120	2 608 607 232	10	247696	1	3,64

Çok amaçlı zımpara makineleri için aksesuarlar

PSM 80 A, PSM 100 A, PSM 160 A, PSM 200 AES için uygun

102 x 62/93	11	40	2 609 256 A61	10	614771	1	3,86
102 x 62/93	11	60	2 609 256 A62	10	614788	1	3,86
102 x 62/93	11	80	2 609 256 A63	10	614795	1	3,74
102 x 62/93	11	120	2 609 256 A64	10	614801	1	3,74
102 x 62/93	11	180	2 609 256 A65	10	614818	1	3,15
102 x 62/93	11	240	2 609 256 A66	10	614825	1	3,67
102 x 62/93	11	40 x 4 adet 120 x 4 adet 180 x 2 adet	2 609 256 A67	10	614832	1	3,86

PSM Primo için uygun

95 x 135	4	40	2 609 256 A68	5	614849	1	3,57
95 x 135	4	80	2 609 256 A69	5	614856	1	3,57
95 x 135	4	120	2 609 256 A70	5	614863	1	3,49
95 x 135	4	180	2 609 256 A71	5	614870	1	3,49
95 x 135	4	80 x 2 adet 120 x 2 adet 180 x 2 adet	2 609 256 A72	6	614887	1	3,57

GSS 160 için uygun

102 x 62/93	11	40	2 608 607 407	10	323284	1	4,07
102 x 62/93	11	80	2 608 607 408	10	323291	1	3,64
102 x 62/93	11	120	2 608 607 409	10	323307	1	3,64

Tank zımpara makineleri için aksesuarlar

PBS 75 A, PBS 75 AE için uygun

75 x 533		40	2 609 256 216	3	388191	1	5,14
75 x 533		60	2 609 256 217	3	388207	1	5,14
75 x 533		80	2 609 256 218	3	388214	1	5,04
75 x 533		100	2 609 256 219	3	388221	1	5,04
75 x 533		150	2 609 256 220	3	388238	1	4,98
75 x 533		60 x 1 adet 80 x 1 adet 100 x 1 adet	2 609 256 221	3	388245	1	5,14

Yüzey işleme makineleri için aksesuarlar

GSI 14 CE için uygun

100 x 100 x 19		60	2 608 000 597	1	732802	1	19,95
100 x 100 x 19		80	2 608 000 598	1	732819	1	19,95
100 x 100 x 19		120	2 608 000 599	1	732826	1	19,95

Bosch eksantrik zımpara makineleri için tabanlar

Çok delikli zımpara tabanı %50 daha fazla toz atımı

Uyumlu taban
Bir zımpara tabanı, piyasadaki bir çok marka ile uyumlu (Bosch, Festool, Makita, DeWalt, Mirka, 3M)

Kullanışlı delik yüzeyi
Bir çok yüzey diskle ve pıtrak tutturma sistemleriyle kullanıma uygundur

Toz atımı
Standart zımpara tabanlarına göre %50 daha fazla toz atımı



Tipler	Çap mm	Sipariş numarası	Ambalaj miktarı	EAN kodu 3165140...	Minimum Sipariş Adedi	Fiyat €
--------	--------	------------------	-----------------	------------------------	-----------------------	---------

Zımpara tabanı
GET 55-125 Professional; 3M; Dynabrade; Mirka; Rupes için uygun

yumuşak	125	2 608 601 333	1	800976	1	42,13
orta	125	2 608 601 332	1	800969	1	42,13
sert	125	2 608 601 331	1	800952	1	42,13

Zımpara tabanı
GEX 125-150 AVE; GEX 150 Turbo Professional, GEX 150 AC için uygun

yumuşak	150	2 608 601 568	1	868464	1	36,11
orta	150	2 608 601 569	1	868471	1	36,11
sert	150	2 608 601 570	1	868488	1	36,11

Zımpara tabanı
GET 75-150 Professional; 3M; DeWalt; Dynabrade; Makita; Mirka; Rupes için uygun

yumuşak	150	2 608 601 336	1	801003	1	40,59
orta	150	2 608 601 335	1	800990	1	40,59
sert	150	2 608 601 334	1	800983	1	40,59

Zımpara tabanı
GET 75-150 Professional; 3M; DeWalt; Dynabrade; Makita; Mirka; Rupes için uygun

yumuşak	150	2 608 900 006	1	530567	1	37,85
---------	-----	---------------	---	--------	---	-------

Bosch eksantrik zımpara makineleri için tabanlar



- ▶ Eksantrik zımparalar için yedek taban veya uzatma amaçlı zımpara tabanları
- ▶ Sert zımpara tabanları (mavi)
- ▶ Orta sertlikte zımpara tabanları (siyah)
- ▶ Yumuşak ve ekstra yumuşak sertlikte zımpara tabanları (gri)



Pıtrak tutturma sistemi

Tipler	Çap mm	Sipariş numarası	Ambalaj miktarı	EAN kodu 3163140**	Minimum Sipariş Adedi	Fiyat €
--------	--------	------------------	-----------------	-----------------------	-----------------------	---------

Zımpara tabanı
Bosch GEX 12 A; GEX 12 AE; GEX 125 A; GEX 125 AC Professional için uygun

ekstra yumuşak	125	2 608 601 117	1	219488	1	19,90
yumuşak	125	2 608 601 118	1	219495	1	19,90
sert	125	2 608 601 119	1	219501	1	19,90

Zımpara tabanı
Bosch GEX 150 AC; GEX 150 Turbo Professional için uygun

ekstra yumuşak	150	2 608 601 114	1	219457	1	21,89
yumuşak	150	2 608 601 115	1	219464	1	22,10
sert	150	2 608 601 116	1	219471	1	21,81

Zımpara tabanı
Bosch GEX 150 Turbo Professional, GEX 150-125 AVE için uygun

yumuşak	150	2 608 601 185	1	375214	1	26,46
---------	-----	---------------	---	--------	---	-------

Zımpara tabanı
Bosch PEX 12; PEX 12 A; PEX 125; PEX 400 A; PEX 400 AE için uygun

yumuşak	125	2 608 601 063	1	077460	1	13,09
orta sertlikte	125	2 608 601 062	1	077453	1	13,15
sert	125	2 608 601 061	1	077446	1	13,09

Zımpara tabanı
Bosch GEX 150 AC Professional; PEX 15 AE için uygun

yumuşak	150	2 608 601 051	1	063074	1	16,60
orta sertlikte	150	2 608 601 052	1	063081	1	16,98
sert	150	2 608 601 053	1	063098	1	16,60

Zımpara tabanı
Gex 125-1 AE Professional, GEX 12V-125, GEX 18V-125 için uygun

ekstra yumuşak	125	2 608 000 351	1	465489	1	21,61
orta sertlikte	125	2 608 000 349	1	454957	1	19,22
sert	125	2 608 000 352	1	465496	1	20,57

Zımpara tabanı
GEX 270 A; GEX 270 AE Professional için uygun

orta sertlikte	125	2 608 601 173	1	294751	1	28,70
----------------	-----	---------------	---	--------	---	-------

Bosch eksantrik zımpara makineleri için zımpara tabanları



Pitrac tutturma sistemi

Tipler	Çap mm	Sipariş numarası	Ambalaj miktarı	EAN kodu 3165140...	Minimum Sipariş Adedi	Fiyat €
--------	--------	------------------	-----------------	------------------------	-----------------------	---------

Zımpara tabanı
Bosch PEX 115 için uygun

yumuşak	115	2 608 601 066	1	079174	1	13,26
orta sertlikte	115	2 608 601 065	1	079181	1	12,92
sert	115	2 608 601 064	1	079198	1	13,59



Zımpara tabanı
Bosch PEX 220 A için uygun

orta sertlikte	125	2 608 601 175	1	329217	1	16,78
----------------	-----	---------------	---	--------	---	-------



Zımpara tabanları, vidalar ve altıgen anahtar ile
Bosch PEX 270 A; PEX 270 AE için uygun

orta sertlikte	125	2 608 601 169	1	260459	1	16,35
----------------	-----	---------------	---	--------	---	-------



Bosch PEX 15; PEX 420 AE için uygun

orta sertlikte	150	2 608 601 179	1	331944	1	20,77
----------------	-----	---------------	---	--------	---	-------



Zımpara tabanı
Bosch GEX 125-150 AVE Professional için uygun

orta sertlikte	125	2 608 601 607	1	623476	1	19,77
----------------	-----	---------------	---	--------	---	-------



Zımpara tabanı
Bosch GEX 150 ACE Professional için uygun

orta sertlikte	150	3 608 601 006	1	018616	1	27,48
----------------	-----	---------------	---	--------	---	-------



Zımpara tabanı
Bosch PEX 300AE ve PEX 400AE için uygun

orta sertlikte	125	2 609 256 B61	1	624541	1	16,28
yumuşak	125	2 609 256 B62	1	624558	1	21,89



Eksantrik zımpara makineleri için sünger tabanlar



Pitrac tutturma sistemi

- Macun, cila ve boyalı yüzeylerde optimum çalışma performansı sağlar
- Hatların ve bombeli yüzeylerin zımparalanması veya polisajı için ideal

Adaptör, delikli

-	125	2 608 601 126	1	220712	1	9,39
-	150	2 608 601 127	1	220729	1	11,03



Bosch üçgen zımpara makineleri için tabanlar



Bosch üçgen zımpara makineleri için tabanlar



Pitrak tutturma sistemi



Zımpara kağıdı ölçüsü mm	Sipariş numarası	Ambalaj miktarı	EAN kodu 3165140,11	Minimum Sipariş Adedi	Fiyat €
Zımpara tabanı GDA 280 E Professional; PDA 180; PDA 180 E; PDA 240 E için uygun					
	2 608 000 211	1	109505	1	9,20
Zımpara tabanı PDA 100; PDA 120 E için uygun					
	2 608 000 149	1	076401	1	10,65
Zımpara tabanı PSM 160 A; PSM 160 AE; PSM Ventaro 1400 için uygun					
	2 608 601 181	1	332293	1	11,67

Bosch üçgen zımpara makineleri için uzatma adaptörleri



Pitrak tutturma sistemi

► Yaprak levha kapı veya panjurların zımparalanması için uygun



Uzatma adaptörü GDA 280 E Professional; PDA 180; PDA 180 E; PDA 240 E; PSM 160 A; PSM Ventaro 1400 için uygun					
	2 608 000 200	1	109499	1	7,58
Uzatma adaptörü için pitrak tutturma yedeği GDA 280 E Professional; PDA 180; PDA 180 E; PDA 240 E; PSM 160 A; PSM Ventaro 140 için uygun					
	2 601 099 044	2	076395	1	4,27

Bosch üçgen zımpara makineleri için sünger taban



Pitrak tutturma sistemi

► Çok yumuşak çalışma için uygun, konturların ve bombeli yüzeylerin zımparalanmasında ideal



	93	2 608 601 137	1	223782	1	7,72
--	----	---------------	---	--------	---	------

Bosch titreşimli zımpara makineleri için tabanlar



Titreşimli zımpara makineleri için tabanlar

Genişlik, zımpara kağıdı mm	Uzunluk, zımpara kağıdı mm	Sipariş numarası	Ambalaj miktarı	EAN kodu 3165140...	Minimum Sipariş Adedi	Fiyat €
-----------------------------	----------------------------	------------------	-----------------	---------------------	-----------------------	---------

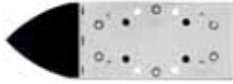

Zımpara tabanı, uzatılmış
Dar açılı yerler için üçgen form, çift yönlü kullanılabilir, pıtrak tutturmalı, Boyutlar Bosch üçgen zımpara ve 93 x 185 mm'lik zımpara kağıdı ile aynı
GSS 230 A; GSS 230 AE Professional için uygun

93	185	2 608 000 189	1	105767	1	34,93
----	-----	---------------	---	--------	---	-------



Pıtrak tutturmalı zımpara tabanı, standart kullanım
GSS 230 A; GSS 230 AE Professional için uygun

93	185	2 608 000 202	1	111898	1	16,70
----	-----	---------------	---	--------	---	-------



Pıtrak tutturmalı zımpara tabanı, standart kullanım
GSS 280 A; GSS 280 AE Professional için uygun

115	230	2 608 000 204	1	111904	1	21,64
-----	-----	---------------	---	--------	---	-------

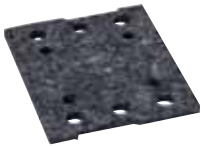

Keçeli Zımpara Tabanı

Şunlar İçin Uygun: GSS 1400, GSS1400 A, GSS140-1, GSS 140-1 A, GSS 160-1 A, GSS 160 Multi, GSS18V-10, GSS18V-Li

110	100	2 608 601 442	1	822961	1	12,85
-----	-----	---------------	---	--------	---	-------



Pıtrak Tutturmalı Zımpara Tabanı

Şunlar İçin Uygun: GSS 140-1 A, GSS 160-1 A, GSS 160 Multi, GSS18V-10, GSS18V-Li

110	100	2 608 601 443	1	822978	1	15,92
-----	-----	---------------	---	--------	---	-------

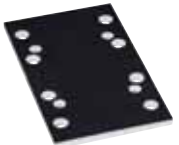

Pıtrak Tutturmalı Zımpara Tabanı

Şunlar İçin Uygun: GSS 140-1 A, GSS 160-1 A, GSS 160 Multi, GSS18V-10, GSS18V-Li

80	130	2 608 601 444	1	822985	1	15,16
----	-----	---------------	---	--------	---	-------



Delgeç Taban

Şunlar İçin Uygun: GSS 1400, GSS1400 A, GSS140-1, GSS 140-1 A, GSS18V-10, GSS18V-Li

120,5	112,5	2 608 000 652	1	894166	1	10,40
-------	-------	---------------	---	--------	---	-------

Titreşimli zımpara makineleri için tabanlar



Genişlik zımpara kağıdı mm	Uzunluk zımpara kağıdı mm	Sipariş numarası	Ambalaj miktarı	EAN kodu 3165140**	Minimum Sipariş Adedi	Fiyat €
----------------------------	---------------------------	------------------	-----------------	-----------------------	-----------------------	---------

Pıtrak Tutturmalı Delta Zımpara Tabanı

Şunlar İçin Uygun: GSS 140-1 A, GSS 160-1 A, GSS 160 Multi, GSS18V-10, GSS18V-Li

100	150	2 608 601 445	1	822992	1	13,49
-----	-----	---------------	---	--------	---	-------



Zımpara Tabanı için Döner Plaka

Şunlar İçin Uygun: GSS 140-1 A, GSS 160-1 A, GSS 160 Multi, GSS18V-10, GSS18V-Li

110	100	2 608 601 446	1	823005	1	13,49
-----	-----	---------------	---	--------	---	-------

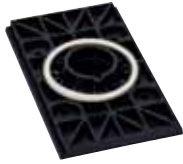

Zımpara Tabanı için Döner Plaka

Şunlar İçin Uygun: GSS 140-1 A, GSS 160-1 A, GSS 160 Multi, GSS18V-10

80	130	2 608 601 447	1	823012	1	8,45
----	-----	---------------	---	--------	---	------



Delta Zımpara Tabanı için Döner Plaka

Şunlar İçin Uygun: GSS 140-1 A, GSS 160-1 A, GSS 160 Multi, GSS18V-10, GSS18V-Li

100	150	2 608 601 448	1	823029	1	8,45
-----	-----	---------------	---	--------	---	------



Titreşimli zımpara makineleri için sünger tabanlar

- Adaptör, özellikle yumuşak işlerde tampon tabaka görevi görür
- Konturların ve bombeli yüzeylerin zımparalanmasında ideal



Sünger taban, 8 delik

93	185	2 608 601 129	1	220743	1	10,50
----	-----	---------------	---	--------	---	-------

Bosch metal yüzey işleme makineleri için aksesuarlar

Mob metal zımparalar için esnek plastik adaptör



► GSI 14 CE için uygundur



► Zımparaların kolayca bağlanıp çıkartılmasına uygun

Ölçüler mm	Sipariş numarası	Ambalaj miktarı	EAN kodu 3165140...	Minimum Sipariş Adedi	Fiyat €
90x100	2 608 000 610	1	732932	1	78,63

*GSI 14 CE için uygun zımpara modellerini Kesici ve Aşındırıcı Ürünler bölümünde zımparalar kısmında sayfa 181'de bulabilirsiniz.

Taşlama makinası için taban ve somunlar

Fiber zımparalar için tabanlar (somun dahil)

► Yüksek ısı dayanımı, düşük titreşimli çalışma, kırılmaya karşı direnç



Çap mm	Sipariş numarası	Ambalaj miktarı	EAN kodu 3165140...	Minimum Sipariş Adedi	Fiyat €
--------	------------------	-----------------	------------------------	--------------------------	---------

Taban
Flanş dişi M 14, maks, devir sayısı 13,300 dev/dak

115	2 608 601 005	1	031202	1	6,22
-----	---------------	---	--------	---	------

Taban
Flanş dişi M 14, maks, devir sayısı 12,500 dev/dak

125	1 608 601 033	1	016551	1	10,00
-----	---------------	---	--------	---	-------

Taban
Flanş dişi M 14, maks, devir sayısı 8,500 dev/dak

180	2 608 601 209	1	653206	1	17,36
-----	---------------	---	--------	---	-------

Flanş dişli yuvarlak başlı somun M 14

115	2 603 345 002	1	029711	1	2,72
-----	---------------	---	--------	---	------

180	1 603 345 004	1	024266	1	3,58
-----	---------------	---	--------	---	------



Kağıt zımparalar için pıtrak tutturmalı taban



Pıtrak
tutturma
sistemi

Pıtrak
Flanş dişi M 14, maks, devir sayısı 13,300 dev/dak

115	2 608 601 076	1	086585	1	9,37
-----	---------------	---	--------	---	------



Pıtrak tutturmalı taban
Flanş dişi M 14, maks, devir sayısı 12,250 dev/dak

125	2 608 601 077	1	086592	1	10,29
-----	---------------	---	--------	---	-------

EasyCurvSander için Zımpara ve Tabanlar



Genişlik, zımpara kağıdı mm	Delik Yapısı	Kum Kalınlığı	Sipariş numarası	Ambalaj miktarı	EAN Kodu 3163140,,	Minimum Sipariş Adedi	Fiyat €
Ağ Zımpara							
40	Ağ Tipi	80	2 608 621 715	12	86731	1	2,56
40	Ağ Tipi	180	2 608 621 716	12	86748	1	2,56
40	Ağ Tipi	320	2 608 621 717	12	86755	1	2,56
3'lü Set Ağ Zımpara							
40	Ağ Tipi	80/180/320	2 608 621 718	18	86762	1	3,52
Polisaj Süngeri							
40	-	-	2 608 620 738	6	4059952522968	1	4,64
Zımpara Tabanı							
38	-	-	2 609 256 F54	3	4059952512570	1	5,44



Ele zımparalama takozları



Genişlik, zımpara kağıdı mm	Uzunluk, zımpara kağıdı mm	Delik	Sipariş numarası	Ambalaj miktarı	EAN Kodu 3165140,,	Minimum Sipariş Adedi	Fiyat €
Çivi kelepçeli, lastik el zımpara takozu							
60	100	-	2 607 000 635	1	106566	1	5,09

Sünger Zımparalar



3 Adımda Pratik Zımparalama!

Medium
1. Kazıma

Fine
2. Ön Hazırlık

Superfine
3. Finiş



Islak & Kuru kullanım için uygun!

Yıkayıp tekrar kullanılabilen yapısı sayesinde kağıt mesnetli zımparalara göre çok daha uzun ömürlü!



Kolay Kullanım!



Esnek Yapı ile Mükemmel Sonuçlar !

Farklı kum yapısında farklı renk kodları ile kolay seçim, kolay satış!

Solvent içermeyen yapısı ile sağlığınız için tehdit oluşturmaz!



Sünger zımparalar

DZımpara Tipi	Kum Kalınlığı	Sipariş numarası	Ambalaj içeriği	EAN kodu 3 165 140...	Minimum Sipariş Adedi	Adet Fiyatı €
Çift Taraflı	Medium (M)	2 608 608 229	50	584029	50	0,43
Çift Taraflı	Fine (F)	2 608 608 230	50	584036	50	0,43
Çift Taraflı	SüperFine (SF)	2 608 608 231	50	584043	50	0,43
Çift Taraflı	M+F+SF	2 608 621 254	3	873451	1	1,61
Dört Taraflı (Takoz)	Medium (M)	2 608 608 225	50	583985	50	0,54
Dört Taraflı (Takoz)	Fine (F)	2 608 608 226	50	583992	50	0,54
Dört Taraflı (Takoz)	SüperFine (SF)	2 608 608 228	50	584012	50	0,54
Dört Taraflı (Takoz)	M+F+SF	2 608 621 253	3	873444	1	2,14
Profile Kombi S.Zım	Fine (F)	2 608 608 223	50	583961	50	0,91
Profile Kombi S.Zım	M+F+SF	2 608 621 252	3	873437	1	3,30















Dekupaj testeresi **bıçakları**















SWISS
SWISS

Her çeşit uygulama için, ideal dekopaj testeresi bıçağı

























Ahşap

İşlenecek malzeme	Ölçü - maks. mm	Tip	Kesim türü					
			 Düz, hassas	 Düz, kaba	 Kavisli, hassas	 Kavisli, kaba	 Tam açılı	 İnce ve kalın
	1,5-15	clean Wood			T 101 AO			
	2-15	basic Wood	T 119 B		T 119 BO			
	3-65	PROGRESSOR Wood	T 234 X					T 234 X
		precision Wood	T 301 BCP				T 301 BCP	
	3-30	clean Wood	T 101 B					
		clean Wood	T 101 BR					
	4-50	basic Wood		T 111 C				
	5-50	speed Wood		T 144 D		T 244 D		
		extra-clean Wood	T 308 B		T 308 BO			
		precision Wood		T 144 DP			T 144 DP	
	5-100	speed Wood		T 344 D				
		precision Wood		T 344 DP			T 344 DP	
	10-45	clean Wood	T 101 D					
	10-65	clean Wood	T 301 CD					
	3-30	clean HardWood	T 101 BF					
		clean HardWood	T 101 BRF					
	4-65	clean HardWood	T 301 CDF					
	5-50	speed HardWood		T 144 DF				
		extra-clean HardWood	T 308 BF		T 308 BOF			
	precision HardWood	T 308 BFP				T 308 BFP		
5-100	speed HardWood		T 344 DF					
	1,5-15	clean Wood			T 101 AO			
	2-15	basic Wood	T 119 B		T 119 BO			
	3-30	clean Wood	T 101 B					
	5-50	extra-clean Wood	T 308 B		T 308 BOF			
		precision Wood	T 308 BP				T 308 BP	
	<30	clean Wood	T 101 B					
	<65	PROGRESSOR Wood	T 234 X				T 234 X	
	<100	speed Wood		T 344 D				
		speed HardWood		T 344 DF				
		precision Wood		T 344 DP			T 344 DP	
	<135	speed Wood		T 744 D				
<150	precision Wood		T 1044 DP					
	5-50	extra-clean HardWood	T 308 BF					
	5-50	precision HardWood	T 308 BFP				T 308 BFP	
	1,5-15	clean HardWood			T 101 AOF			
	2-30	clean HardWood	T 101 AIF					
	3-30	clean HardWood	T 101 BRF					
	5-50	speed HardWood		T 144 DF				
		extra-clean HardWood	T 308 BF		T 308 BOF			
		precision HardWood	T 308 BFP				T 308 BFP	
5-100	speed HardWood		T 344 DF					























Ahşap

İşlenecek malzeme	Ölçü - maks. mm	Tip	Kesim türü					
								
	<45	clean 	T 101 BRF					
		extra-clean 	T 308 BF		T 308 BOF			
		precision 		T 144 DP			T 144 DP	
		precision 	T 301 BCP				T 301 BCP	
		precision 	T 308 BFP				T 308 BFP	
	1,5-15	special 	T 101 BIF		T 101 AOF			

















Plastik

İşlenecek malzeme	Ölçü maks. mm	Tip	Kesim türü					
								
	5-30	clean 	T 102 D					
		clean 	T 102 D					
	5-30	clean 	T 102 D					
		clean 	T 102 D					
	3-30	clean 	T 102 H					
		clean 	T 302 H					
	<30	clean 	T 102 H					
		clean 	T 302 H					
	3-30	clean 	T 102 H					
		clean 	T 302 H					
	<30	clean 	T 102 H					
		clean 	T 302 H					
	3-30	clean 	T 102 H					
	3-65	clean 	T 302 H					























































Plastik

İşlenecek malzeme	Ölçü maks. mm	Tip	Kesim türü						
									
	PS (polistiren) borular, profiller, çubuklar	<30	clean 	T 102 H					
		<65	clean 	T 302 H					
		2-20	clean 	T 102 BF					
		<20	clean 	T 108 BHM					
		<20	clean 	T 108 BHM					
		<65	clean 	T 301 CHM					
	Corian plakalar, profiller, çubuklar	<65	clean 	T 301 CHM					
	Varicor plakalar, profiller, çubuklar	<65	clean 	T 301 CHM					































Ahşap ve metal

İşlenecek malzeme	Ölçü maks. mm	Tip	Kesim türü						
									
	Çivili inşaat ahşabı	<65	PROGRESSOR 	T 345 XF					T 345 XF
	Konstrüksiyon ahşabı	<65	PROGRESSOR 	T 345 XF					T 345 XF
	Borular, profiller, kalın duvarlı (açık ve kapalı)	<65	PROGRESSOR 	T 345 XF					T 345 XF
	Alüminyum	<65	PROGRESSOR 	T 345 XF					T 345 XF
	GFK/Epoksi	<65	PROGRESSOR 	T 345 XF					T 345 XF

Metal

İşlenecek malzeme	Ölçü maks. mm	Tip	Kesim türü					
			 Düz, hassas	 Düz, kaba	 Kavisli, hassas	 Kavisli, kaba	 Tam açılı	 İnce ve kalın
	0,5-1,5	basic 	T 118 G					
		speed 	T 121 GF					
	1-3	basic 	T 118 A		T 218 A			
		speed 	T 121 AF					
	2,5-6	basic 	T 118 B					
		speed 	T 121 BF					
	1,5-10	PROGRESSOR 	T 123 XF					T 123 XF
3-15	special 	T 127 D		T 227 D				
	0,5-1,5	speed 	T 121 GF					
		1-3	flexible 	T 118 AF				
	1,5-4	speed 	T 121 AF					
		flexible 			T 118 EOF			
	2,5-6	flexible 	T 118 BF					
		speed 	T 121 BF					
	<30	special 	T 127 D		T 227 D			
		PROGRESSOR 	T 123 XF					T 123 XF
	<65	basic 	T 318 A					
		basic 	T 318 B					
		flexible 	T 318 AF					
		flexible 	T 318 BF					
		speed 	T 321 AF					
		speed 	T 321 BF					
		PROGRESSOR 	T 123 XF					T 123 XF
	<30	PROGRESSOR 	T 123 XF					T 123 XF
		<65	basic 	T 318 A				
	<65	basic 	T 318 B					
		flexible 	T 318 AF					
		flexible 	T 318 BF					
		speed 	T 321 AF					
		speed 	T 321 BF					
	<65	flexible 	T 318 AF					
		speed 	T 321 AF					
	0,5-1,5	basic 	T 118 GFS					
	1,5-3	special 	T 118 AHM					
	1,5-4	basic 	T 118 EFS					
	2-5	special 	T 118 EHM					
	<65	flexible 	T 318 AF					
		flexible 	T 318 BF					
		speed 	T 321 AF					
	<120	flexible 	T 718 BF					
	<150	precision 	T 1018 AFP					T 1018 AFP

Özel uygulamalar

İşlenecek malzeme	Ölçü maks. mm	Tip	Kesim türü					
			 Düz, hassas	 Düz, kaba	 Kavisli, hassas	 Kavisli, kaba	 Tam açılı	 İnce ve kalın
 Alçıpan	5-50	special  FiberPlaster		T 141 HM				
	5-80	special  FiberPlaster		T 341 HM				
 Gözenekli beton	<80	special  FiberPlaster		T 341 HM				
 Fiber çimento plakalar	5-50	special  FiberPlaster		T 141 HM				
	5-80	special  FiberPlaster		T 341 HM				
 Seramik duvar fayansları	5-10	special  Ceramics		T 150 RIFF				
	5-15	special  Ceramics		T 130 RIFF				
 Strofor	<50	special  Soft-Material		T 113 A				
	<100	special  Soft-Material		T 313 AW				
	<150	precision  Soft-Material		T 1013 AWP			T 1013 AWP	
 Karton, halı, deri	<50	special  Soft-Material		T 113 A				
	<100	special  Soft-Material		T 313 AW				
	<150	precision  Soft-Material		T 1013 AWP			T 1013 AWP	
 Lastik zımpara tablası	<50	special  Soft-Material		T 113 A				
	<100	special  Soft-Material		T 313 AW				
 Elyafli yalıtım malzemeleri	<100	special  Soft-Material		T 313 AW				
	<150	precision  Soft-Material		T 1013 AWP			T 1013 AWP	

Sıradan bıçaklar için imkansız uygulamalar YENİ CARBIDE TECHNOLOGY programıyla artık mümkün

Ahşapta en zorlu uygulamalar için

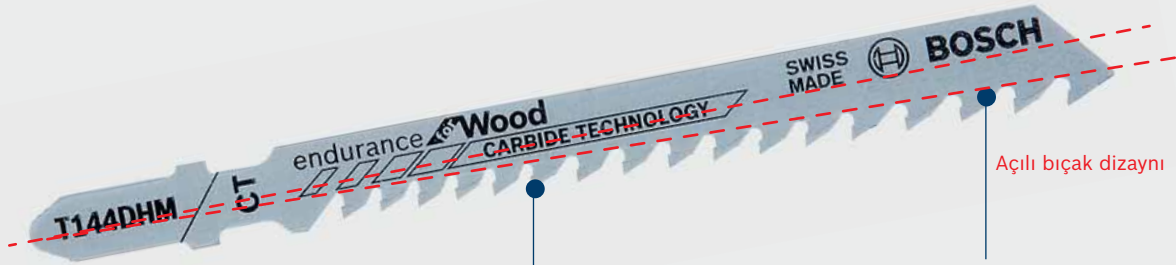

Ekstra hızlı kesim

Progressor diş yapısı ile artan diş aralıkları
Ayrı ayrı kaynaklanmış ve taşlanmış dişler



Ekstra uzun ömürlü

Bosch Carbide Teknolojisi sayesinde en zorlu malzemelerde bile verimli ve güvenilir kesimler



CARBIDE TECHNOLOGY

Dekupaj testeresi bıçakları - Endurance for Wood

endurance for Wood

Suntalar (mm)	MDF (mm)	HPL Trespa® (mm)	Toplam uzunluk (mm)	Diş aralığı (mm)	Sipariş numarası	Ambalaj miktarı	EAN kodu 3165140...	Minimum Sipariş Adedi	Fiyat €
---------------	----------	------------------	---------------------	------------------	------------------	-----------------	---------------------	-----------------------	---------

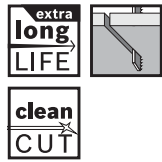

T 144 DHM

Carbide, taşlanmış dişler
Sert ahşap malzemeler ve en zorlu ahşap uygulamalar



-	-	-	100	4-5,2	2 608 665 071	3	997713	1	13,26
---	---	---	-----	-------	---------------	---	--------	---	-------



Sıradan bıçaklar için imkansız uygulamalar YENİ CARBIDE TECHNOLOGY programıyla artık mümkün

Yüksek basınçlı laminat panel ve Trespa® panellerin temiz kesimi için

clean CUT Yüksek basınçlı laminat panellerde temiz kesim
Ters yönlü ve farklı açılardaki diş yapısı özel olarak yüksek basınçlı laminat gibi kırılğan malzemelerde temiz kesim için optimize edilmiştir

extra long LIFE Ekstra uzun ömürlü Bosch Carbide Teknolojisi sayesinde en zorlu malzemelerde bile verimli ve güvenilir kesimler

Ters yönlü dişler

Farklı açılı dişler

CARBIDE TECHNOLOGY

Dekupaj testeresi bıçakları - Endurance for Laminate

endurance for Laminate		Suntalar (mm)	MDF(mm)	HPL, Trespa®	Toplam uzunluk (mm)	Diş aralığı (mm)	Sipariş numarası	Ambalaj miktarı	EAN kodu 3165140...	Minimum Sipariş Adedi	Fiyat €
extra long LIFE		T 128 BHM									
clean CUT		Carbide,taşlanmış dişler Suntalar, MDF, yüksek basınçlı laminat, Trespa®									
		-	-	-	92	1,8	2 608 665 073	3	997720	1	13,60



Plastik deкупaj testeresi bıçakları

Plastikte kusursuz kesimler için geliştirildi.

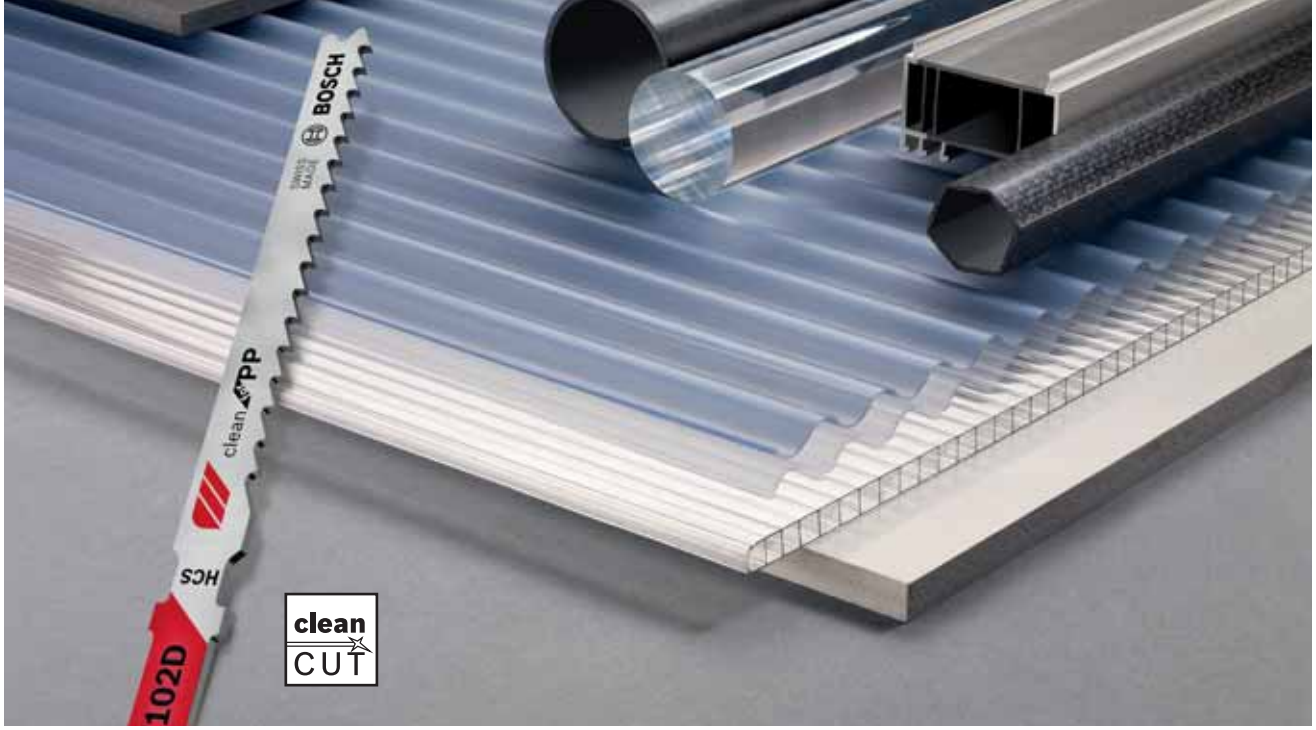

clean for PP

Yeni T 102 D Clean for PP deкупaj testeresi bıçağının dış yapısı, polipropilen plakalar gibi termoplastiklerde temiz kesim yapmak için optimize edilmiştir.

- ▶ Erime ve kaynama sonucu birleşme yok



- ▶ Erimiş malzemelerde yapışma oluşmaz



clean for PVC

Yeni T 102 H Clean for PVC deкупaj testeresi bıçağının dış yapısı PVC plakalarda temiz kesimler için idealdir.

- ▶ Yontu oluşumu yok

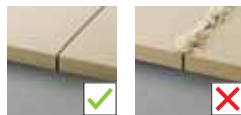

clean for PMMA

Yeni T 102 BF Clean for PMMA deкупaj testeresi bıçağının tasarım ve dış yapısı PMMA'nın (akrilik cam) temiz biçimde işlenmesi için optimize edilmiştir.

- ▶ Temiz olmayan kesim kenarlarının sonradan işlenmesine gerek yok

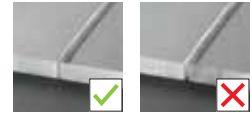

- ▶ Kırılgan plastiklerde malzeme kırılması oldukça azaltılmıştır

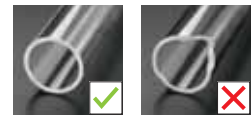

clean for CarbonFiber

Yeni T 108 BHM Clean for Carbon Fiber perdeli bir sert metal çubuk ile donatılmıştır.

- ▶ Karbon elyafli plastiklerde uzun kullanım ömrü
- ▶ Aksamalar azalır ve verimli çalışma olanaklı hale gelir



PP'de (Polipropilen) temiz kesim sonuçları için



Bıçak geometrisi ve diş yapısı özel olarak plastik işleme göre optimize edilmiştir

- ▶ Polipropilen ve benzer yumuşaklıkta termoplastiklerin sorunsuz ve temiz kesimi için
- ▶ Erime olmadan
- ▶ Kaynama sonucu birleşme olmadan

İdeal diş geometrisi

- ▶ Talaş oluşumunu önler
- ▶ İşaretili kesim çizgisinin rahatlıkla görülebilmesini sağlar

Dekupaj testeresi bıçakları - Clean for PP

clean for PP

PP levhalar (mm)	PP borular, profiller, çubuklar (mm)	PE levhalar (mm)	PE borular, profiller, çubuklar (mm)	Toplam uzunluk (mm)	Diş aralığı (mm)	Sipariş numarası	Ambalaj miktarı	EAN kodu 3165140...	Minimum Sipariş Adedi	Fiyat €
------------------	--------------------------------------	------------------	--------------------------------------	---------------------	------------------	------------------	-----------------	---------------------	-----------------------	---------

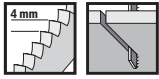

T 102 D



HCS, serbest açılı, perdeli dişler
PP ve PE levhalar, profiller ve çubuklarda temiz kesimler.



5-30	<30	5-30	<30	100	4,0	2 608 667 444	5	691482	1	8,19
------	-----	------	-----	-----	-----	---------------	---	--------	---	------

Dekupaj testeresi bıçakları - Clean for PMMA

clean for PMMA

PMMA levhalar (mm)	Toplam uzunluk (mm)	Diş aralığı (mm)	Sipariş numarası	Ambalaj miktarı	EAN kodu 3165140...	Minimum Sipariş Adedi	Fiyat €
--------------------	---------------------	------------------	------------------	-----------------	---------------------	-----------------------	---------

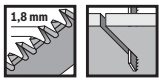

T 102 BF



BIM, daraltılmış, diş kenarları perdeli
PMMA levhalarda temiz kesimler.



2-20	92	1,8	2 608 636 781	5	691598	1	10,68
------	----	-----	---------------	---	--------	---	-------

Dekupaj testeresi bıçakları - Clean for PVC

clean **PVC**

PVC levhalar (mm)	PVC borular, profiller, çubuklar (mm)	PA levhalar (mm)	PA borular, profiller, çubuklar (mm)	PS levhalar (mm)	PS borular, profiller, çubuklar (mm)	Toplam uzunluk (mm)	Diş aralığı (mm)	Sipariş numarası	Ambalaj miktarı	EAN kodu 3165140...	Minimum Sipariş Adedi	Fiyat €
-------------------	---------------------------------------	------------------	--------------------------------------	------------------	--------------------------------------	---------------------	------------------	------------------	-----------------	---------------------	-----------------------	---------



T 102 H



HCS, serbest açılı, perdahlı dişler
PVC, PA, PS levhalar, profiller ve çubuklarda temiz kesimler.

3-30	<30	3-30	<30	3-30	<30	100	2,3	2 608 667 446	5	691505	1	8,19
------	-----	------	-----	------	-----	-----	-----	---------------	---	--------	---	------



T 302 H



HCS, serbest açılı, perdahlı dişler
PVC, PA, PS boru ve profillerde temiz kesimler.

3-65	<65	3-65	<65	3-65	<65	132	2,3	2 608 667 448	5	691529	1	11,96
------	-----	------	-----	------	-----	-----	-----	---------------	---	--------	---	-------



Dekupaj testeresi bıçakları - Clean for CarbonFiber

clean **CarbonFiber**

CFK borular, profiller, çubuklar (mm)	GFK borular, profiller, çubuklar (mm)	Toplam uzunluk (mm)	Diş aralığı (mm)	Sipariş numarası	Ambalaj miktarı	EAN kodu 3165140...	Minimum Sipariş Adedi	Fiyat €
---------------------------------------	---------------------------------------	---------------------	------------------	------------------	-----------------	---------------------	-----------------------	---------

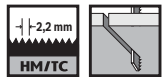

T 108 BHM



Carbide sert metalle donatılmış (sürekli kenar), dişler taşlanmış
CFK ve CTP levhalarda, profil ve çubuklarda temiz kesimler.

<20	<20	92	2,2	2 608 667 449	3	691536	1	21,85
-----	-----	----	-----	---------------	---	--------	---	-------



Dekupaj testeresi bıçakları - Clean for SolidSurface

clean **SolidSurface**

GFK borular, profiller, çubuklar (mm)	Corian borular, profiller, çubuklar (mm)	Varicor borular, profiller, çubuklar (mm)	Toplam uzunluk (mm)	Diş aralığı (mm)	Sipariş numarası	Ambalaj miktarı	EAN kodu 3165140...	Minimum Sipariş Adedi	Fiyat €
---------------------------------------	--	---	---------------------	------------------	------------------	-----------------	---------------------	-----------------------	---------

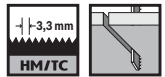

T 301 CHM



Carbide sert metalle donatılmış (sürekli kenar), dişler taşlanmış
SolidSurface plastiklerde, CFK levhalar, borular ve profillerde temiz kesimler.

<65	<65	<65	117	3,3	2 608 667 450	3	691543	1	30,77
-----	-----	-----	-----	-----	---------------	---	--------	---	-------



Dekupaj testeresi bıçakları - Clean for PC

Polikarbonat levhalar (mm)	Toplam uzunluk (mm)	Diş aralığı (mm)	Sipariş numarası	Ambalaj miktarı	EAN kodu 3165140...	Fiyat €
----------------------------	---------------------	------------------	------------------	-----------------	---------------------	---------

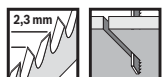

T 101 A

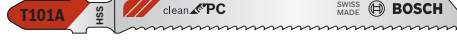

HSS, serbest açılı, perdahlı dişler
Pleksiglas, polikarbonat (2-20 mm)

2-20	100	2,0	2 608 631 010	5	007276	1	15,75
------	-----	-----	---------------	---	--------	---	-------



Ahşap için dekupaj testeresi bıçakları

Dekupaj testeresi bıçakları - Basic for Wood

(Ahşap-Ekonomik seri)

basic for Wood

Yumuşak ahşap, levhalar (mm)	Kontrplak (mm)	Toplam uzunluk (mm)	Dış aralığı (mm)	Sipariş numarası	Ambalaj miktar	EAN kodu 3165140...	Minimum Sipariş Adedi	Fiyat €
------------------------------	----------------	---------------------	------------------	------------------	----------------	---------------------	-----------------------	---------

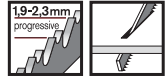

T 119 B



HCS, dalgalı, frezeli

Yumuşak ahşap (2-15 mm), kontrplak, sunta, marangoz plakaları ve elyafli plakalar

2-15	2-15	92	1,9-2,3	2 608 630 037	5	006835	1	4,74
------	------	----	---------	---------------	---	--------	---	------



T 119 BO



HCS, dalgalı, frezeli

Yumuşak ahşap (2-15 mm), kontrplak, sunta, marangoz plakaları, elyafli plakalar, kaplamalı levhalar, kavisli kesim için özel

2-15	2-15	83	2	2 608 630 310	5	006941	1	4,16
2-15	2-15	83	2	2 608 637 879	100	067461	1	45,19

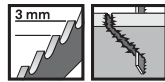

T 111 C



HCS, daraltılmış, frezeli

Yumuşak ahşap (4-50 mm), sunta, marangoz plakaları ve elyafli plakalar; hızlı kesim

4-50	-	100	3	2 608 630 033	5	006811	1	4,26
4-50	-	100	3	2 608 633 A38	25	264211	1	18,66
4-50	-	100	3	2 608 637 878	100	067454	1	48,42



Dekupaj testeresi bıçakları - Speed for Wood

(Ahşap-Hızlı kesimler)

speed for Wood

Yumuşak ahşap, levhalar (mm)	Kaba ahşap (mm)	Toplam uzunluk (mm)	Dış aralığı (mm)	Sipariş numarası	Ambalaj miktar	EAN kodu 3165140...	Minimum Sipariş Adedi	Fiyat €
------------------------------	-----------------	---------------------	------------------	------------------	----------------	---------------------	-----------------------	---------



T 144 D



HCS daraltılmış, taşlanmış

Yumuşak ahşap (5-50 mm), sunta, marangoz plakaları, elyafli plakalar

5-50	-	100	4-5,2	2 608 630 040	5	006842	10	4,43
5-50	-	100	4-5,2	2 608 633 625	25	127691	1	19,12
5-50	-	100	4-5,2	2 608 637 880	100	067478	1	66,27



T 244 D



HCS daraltılmış, taşlanmış

Yumuşak ahşap (5-50 mm), sunta, marangoz plakaları ve elyafli plakaların kavisli kesimlerinde çok iyi

5-50	-	100	4-5,2	2 608 630 058	5	006859	1	4,43
5-50	-	100	4-5,2	2 608 633 626	25	127707	1	19,12
5-50	-	100	4-5,2	2 608 637 881	100	067485	1	58,71



Dekupaj testeresi bıçakları - Speed for Wood

(Ahşap-Hızlı kesimler)

speed for Wood

Yumuşak ahşap, levhalar (mm)	Kaba ahşap (mm)	Toplam uzunluk (mm)	Diş aralığı (mm)	Sipariş numarası	Ambalaj miktarı	EAN kodu 3165140...	Minimum Sipariş Adedi	Fiyat €
------------------------------	-----------------	---------------------	------------------	------------------	-----------------	---------------------	-----------------------	---------



T 344 D



HCS daraltılmış, taşlanmış

Kalın inşaat tahtası, yumuşak ahşap (5-100 mm), sunta, marangoz plakaları, elyafli plakalar

5-100	<100	152	4	2 608 637 944	3	070942	1	3,87
5-100	<100	152	4	2 608 633 A34	5	264174	10	5,68

fast CUT



T 744 D



HCS daraltılmış, taşlanmış

Yumuşak ahşap/plakalar, kalın inşaat ahşabı, sandviç malzemeler

5-135	-	180	4	2 608 663 314	3	348591	1	17,99
-------	---	-----	---	---------------	---	--------	---	-------

fast CUT

Dekupaj testeresi bıçakları - Clean for Wood

(Ahşap-Temiz kesim)

clean for Wood

Yumuşak ahşap, levhalar (mm)	Kontrplak (mm)	Kaplamalı levhalar (mm)	Toplam uzunluk (mm)	Diş aralığı (mm)	Sipariş numarası	Ambalaj miktarı	EAN kodu 3165140...	Minimum Sipariş Adedi	Fiyat €
------------------------------	----------------	-------------------------	---------------------	------------------	------------------	-----------------	---------------------	-----------------------	---------

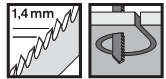

T 101 AO



HCS, sivri dişli, serbest açılı, perdahlı dişler

Yumuşak ahşap, kontrplak, kaplamalı levhalar (1,5 - 15 mm), kavsi kesim için özel

1,5-15	1,5-15	1,5-15	83	1,4	2 608 630 031	5	006798	1	4,43
--------	--------	--------	----	-----	---------------	---	--------	---	------

clean CUT

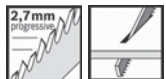

T 101 B



HCS, serbest açılı, perdahlı dişler

Yumuşak ahşap, sunta, marangoz plakaları, elyafli plakalar (3-30 mm), plastik / epoksi (Ø<30 mm)

3-30	-	-	100	2,7	2 608 630 030	5	006781	10	4,43
3-30	-	-	100	2,7	2 608 633 622	25	127660	1	21,44
3-30	-	-	100	2,7	2 608 637 876	100	067430	1	82,18

clean CUT



T 101 BR



HCS, serbest açılı, perdahlı dişler

Yumuşak ahşap, sunta, marangoz plakası, elyafli plakalar (3-30 mm), kaplamalı plakalar, temiz üst yüzey

3-30	-	3-30	100	2,5	2 608 630 014	5	012454	1	7,48
3-30	-	3-30	100	2,5	2 608 633 623	25	127677	1	32,54

clean CUT



T 101 D



HCS, serbest açılı, perdahlı dişler

Yumuşak ahşap, sunta, marangoz plakaları, elyafli plakalar (10-45 mm)

10-45	-	-	100	4-5,2	2 608 630 032	5	006804	1	4,23
10-45	-	-	100	4-5,2	2 608 633 577	25	148726	1	18,22
10-45	-	-	100	4-5,2	2 608 637 877	100	067447	1	63,06

clean CUT

Extra-Clean for Wood

Ahşapta çift taraflı hassas, temiz, çatlaksız kesimler

Entegre ön kesim fonksiyonlu optimum kesme davranışı.

Malzeme için zahmetli sonradan işleme sürecine gerek yoktur.

Zahmetsiz çalışma: Dekupaj testerinin artık alttan yönlendirilmesine gerek yoktur.

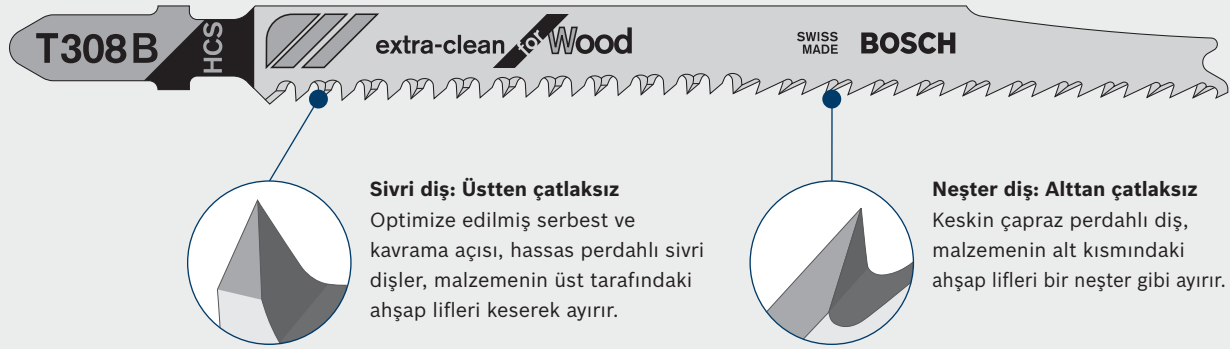

Sivri diş: Üstten çatlaksız

Optimize edilmiş serbest ve kavrama açısı, hassas perdeli sivri dişler, malzemenin üst tarafındaki ahşap lifleri keserek ayırır.

Neşter diş: Alttan çatlaksız

Keskin çapraz perdeli diş, malzemenin alt kısmındaki ahşap lifleri bir neşter gibi ayırır.

Dekupaj testeresi bıçakları - Extraclean for Wood

(Ahşap-Ekstra temiz kesim)

extra-clean for Wood

Yumuşak ahşap, levhalar (mm)	Kontrplak (mm)	Toplam uzunluk (mm)	Diş aralığı (mm)	Sipariş numarası	Ambalaj miktarı	EAN kodu 3165140...	Minimum Sipariş Adedi	Fiyat €
------------------------------	----------------	---------------------	------------------	------------------	-----------------	---------------------	-----------------------	---------

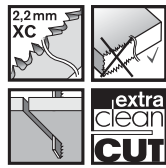

T 308 B



HCS, serbest açılı, perdeli dişler

Yumuşak ahşap ve aşındırıcı ahşap parçalar için

5-50	5-50	117	2,2 XC	2 608 663 750	3	470278	1	3,58
5-50	5-50	117	2,2 XC	2 608 663 751	5	470285	10	4,77
5-50	5-50	117	2,2 XC	2 608 663 752	25	470292	1	23,70
5-50	5-50	117	2,2 XC	2 608 663 753	100	470308	1	89,99

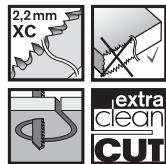

T 308 BO



HCS, serbest açılı, perdeli dişler

Yumuşak ahşap ve aşındırıcı olmayan ahşap malzemeler için, kavisli kesim için özel

5-50	5-50	117	2,2 XC	2 608 663 867	3	535779	1	7,12
5-50	5-50	117	2,2 XC	2 608 663 868	5	535786	1	10,55
5-50	5-50	117	2,2 XC	2 608 663 869	25	535793	1	47,62

Dekupaj testeresi bıçakları - Precision for Wood

(Ahşap-Hassas kesim)

precision for Wood

Yumuşak ahşap, levhalar (mm)	Kaba ahşap (mm)	Mutfak tezgahları (mm)	Toplam uzunluk (mm)	Diş aralığı (mm)	Sipariş numarası	Ambalaj miktarı	EAN kodu 3165140...	Minimum Sipariş Adedi	Fiyat €
------------------------------	-----------------	------------------------	---------------------	------------------	------------------	-----------------	---------------------	-----------------------	---------

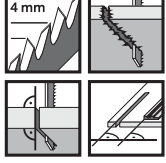

T 144 DP



HCS daraltılmış, taşlanmış

Yumuşak ahşap, sunta, marangoz plakaları, elyafli plakalar (5-50 mm), kapılar, mutfak tezgahları (<50 mm)

5-50	5-50	<50	100	4	2 608 633 A35	5	264181	1	6,81
5-50	5-50	<50	100	4	2 608 633 A39	25	264228	1	28,49
5-50	5-50	<50	100	4	2 608 633 A42	100	264259	1	106,93

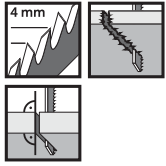

T 344 DP



HCS daraltılmış, taşlanmış

Kalın inşaat tahtası, yumuşak ahşap (5-100 mm), sunta, marangoz plakaları, elyafli plakalar

5-100	<100	-	152	4	2 608 633 A36	5	264198	1	11,49
-------	------	---	-----	---	---------------	---	--------	---	-------

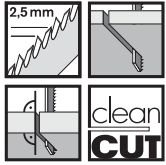

T 301 BCP



HCS, serbest açılı, perdeli dişler

Yumuşak ahşap, sunta, marangoz plakaları, elyafli plakalar (3-65 mm), kapılar, mutfak tezgahları (<50 mm)

3-65	-	<50	117	2,5	2 608 633 A37	5	264204	1	7,56
3-65	-	<50	117	2,5	2 608 633 A40	25	264235	1	33,27

Dekupaj testeresi bıçakları - Progressor for Wood

(Ahşap-Kademeli artan dişli)

PROGRESSOR for Wood

Yumuşak ahşap, levhalar (mm)	Toplam uzunluk (mm)	Diş aralığı (mm)	Sipariş numarası	Ambalaj miktarı	EAN kodu 3165140...	Minimum Sipariş Adedi	Fiyat €
------------------------------	---------------------	------------------	------------------	-----------------	---------------------	-----------------------	---------

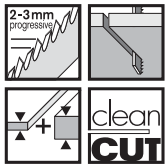

T 234 X



HCS, serbest açılı, perdeli dişler

Yumuşak ahşap (3-65 mm), sunta, marangoz plakaları, elyafli plakalar

3-65	117	2-3	2 608 633 528	5	169509	1	11,53
3-65	117	2-3	2 608 633 524	25	169516	1	51,51

Sert ahşap için dekupaj testeresi bıçakları

Dekupaj testeresi bıçakları - Speed for Hard Wood

(Sert ahşapta hızlı kesim)

speed for Wood

Yumuşak ahşap, levhalar (mm)	Kaba ahşap (mm)	Kaplamalı levhalar (mm)	Toplam uzunluk (mm)	Diş aralığı (mm)	Sipariş numarası	Ambalaj miktarı	EAN kodu 3165140...	Minimum Sipariş Adedi	Fiyat €
------------------------------	-----------------	-------------------------	---------------------	------------------	------------------	-----------------	---------------------	-----------------------	---------



T 144 DF



BIM, daraltılmış, taşlanmış
Sert ve yumuşak ahşap (5-50 mm), bütün levha tipleri, kaplamalılar dahil

5-50	-	5-50	100	4-5,2	2 608 634 567	5	009430	1	9,02
5-50	-	5-50	100	4-5,2	2 608 634 990	25	127738	1	36,50



T 344 DF



BIM, daraltılmış, taşlanmış
Kalın sert ve yumuşak ahşap (5-100 mm), bütün levha tipleri, kaplamalılar dahil

5-100	<100	5-100	152	4	2 608 634 243	5	091947	1	20,27
-------	------	-------	-----	---	---------------	---	--------	---	-------

Dekupaj testeresi bıçakları - Clean for Hard Wood

(Sert ahşapta temiz kesim)

clean for HardWood

Sert ahşap, levhalar (mm)	Laminant (mm)	Mutfak tezgahları (mm)	GFK/Epoksi (mm)	Kaplamalı levhalar (mm)	Toplam uzunluk (mm)	Diş aralığı (mm)	Sipariş numarası	Ambalaj miktarı	EAN kodu 3165140...	Minimum Sipariş Adedi	Fiyat €
---------------------------	---------------	------------------------	-----------------	-------------------------	---------------------	------------------	------------------	-----------------	---------------------	-----------------------	---------

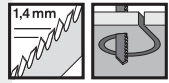

T 101 AOF



BIM, sivri dişli, serbest açılı, perdahlı dişler
Sert ahşap, laminat (1,5-15 mm), kaplamalı levhalar/HPL, kontrplak, kavisli kesim için özel, yırtılma olmadan

1,5-15	1,5-15	-	-	1,5-15	83	1,4	2 608 634 233	5	091848	1	13,43
--------	--------	---	---	--------	----	-----	---------------	---	--------	---	-------

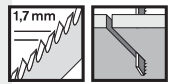

T 101 AIF



BIM, sivri dişli, serbest açılı, perdahlı dişler
Sert ahşap, laminat, kaplamalı levhalar/HPL (2-30 mm), GFK/Epoksi (Ø <30 mm), yırtılma olmadan

2-30	2-30	-	<30	2-30	100	1,7	2 608 636 224	3	264334	1	9,07
2-30	2-30	-	<30	2-30	100	1,7	2 608 634 897	5	096355	1	14,45

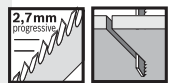

T 101 BF



BIM, serbest açılı, perdahlı dişler
Sert ahşap, laminat, kaplamalı levhalar/HPL (3-30 mm), GFK/Epoksi (Ø <30 mm)

3-30	-	-	<30	3-30	100	2,7	2 608 634 234	5	091855	1	14,00
3-30	-	-	<30	3-30	100	2,7	2 608 634 988	25	127714	1	50,65

Dekupaj testeresi bıçakları - Clean for Hard Wood

(Sert ahşapta temiz kesim)

clean for HardWood

Sert ahşap levhalar (mm)	Laminant (mm)	Mutfak tezgahları (mm)	GF-K/Epoksi (mm)	Kaplamalı levhalar (mm)	Toplam uzunluk (mm)	Diş aralığı (mm)	Sipariş numarası	Ambalaj miktarı	EAN kodu 3163140...	Minimum Sipariş Adedi	Fiyat €
--------------------------	---------------	------------------------	------------------	-------------------------	---------------------	------------------	------------------	-----------------	---------------------	-----------------------	---------

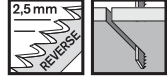

T 101 BRF

1 14,07
BIM, serbest açılı, perdahlı dişler
Laminatlar, kaplamalı levhalar (3-30 mm), mutfak tezgahları (<45 mm), temiz üst yüzey



-	3-30	<45	-	3-30	100	2,5	2 608 634 235	5	091862	1	14,45
-	3-30	<45	-	3-30	100	2,5	2 608 634 989	25	127721	1	52,42

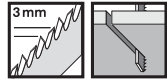

T 301 CDF

BIM, serbest açılı, perdahlı dişler
Sert ve yumuşak ahşap (4-65 mm), kaplamalı levhalar/HPL



4-65	-	-	-	4-65	117	3	2 608 636 229	5	264389	1	15,82
------	---	---	---	------	-----	---	---------------	---	--------	---	-------



Dekupaj testeresi bıçakları - Extraclean for Hard Wood

(Sert ahşapta ekstra temiz kesim)

extra-clean for HardWood

Kontrplak (mm)	Mutfak tezgahları (mm)	Yumuşak ahşap levhalar (mm)	Sert ahşap levhalar (mm)	Kaplamalı levhalar (mm)	Multipleks levhalar (mm)	Toplam uzunluk (mm)	Diş aralığı (mm)	Sipariş numarası	Ambalaj miktarı	EAN kodu 3163140...	Minimum Sipariş Adedi	Fiyat €
----------------	------------------------	-----------------------------	--------------------------	-------------------------	--------------------------	---------------------	------------------	------------------	-----------------	---------------------	-----------------------	---------



T 308 BF

BIM, serbest açılı, perdahlı dişler
Sert ahşap ve aşındırıcı ahşap parçalar için



5-50	<50	5-50	5-50	5-50	5-50	117	2,2 XC	2 608 636 568	3	470315	1	5,91
5-50	<50	5-50	5-50	5-50	5-50	117	2,2 XC	2 608 636 569	5	470322	1	8,90
5-50	<50	5-50	5-50	5-50	5-50	117	2,2 XC	2 608 636 570	25	470339	1	38,85
5-50	<50	5-50	5-50	5-50	5-50	117	2,2 XC	2 608 636 571	100	470346	1	150,50



T 308 BOF

BIM, serbest açılı, perdahlı dişler
Sert ahşap ve aşındırıcı ahşap malzemeler için, kavisli kesim için özel



5-50	<50	5-50	5-50	5-50	5-50	117	2,2 XC	2 608 636 639	3	535809	1	11,89
5-50	<50	5-50	5-50	5-50	5-50	117	2,2 XC	2 608 636 640	5	535816	1	17,53
5-50	<50	5-50	5-50	5-50	5-50	117	2,2 XC	2 608 636 641	25	535823	1	79,78



Dekupaj testeresi bıçakları - Special for Laminate

(Laminant için özel bıçak)

special for Laminate

Laminant (mm)	Kaplamalı levhalar (mm)	Multipleks levhalar (mm)	Toplam uzunluk (mm)	Diş aralığı (mm)	Sipariş numarası	Ambalaj miktarı	EAN kodu 3163140...	Minimum Sipariş Adedi	Fiyat €
---------------	-------------------------	--------------------------	---------------------	------------------	------------------	-----------------	---------------------	-----------------------	---------

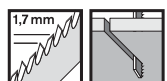

T 101 BIF

BIM, serbest açılı, perdahlı dişler
Laminatlar (1,5-15 mm), plastik kaplı plakalar/HPL (1,5-15 mm), multipleks levhalar (1,5-15 mm)



1,5-15	1,5-15	1,5-15	83	1,7	2 608 636 431	5	393416	1	15,45
--------	--------	--------	----	-----	---------------	---	--------	---	-------



T 101 AOF

BIM, serbest açılı, perdahlı dişler
Laminatlar (1,5-15 mm), plastik kaplı plakalar/HPL (1,5-15 mm), multipleks levhalar (1,5-15 mm)



1,5-15	1,5-15	1,5-15	83	1,4	2 608 636 432	3	393423	1	9,59
--------	--------	--------	----	-----	---------------	---	--------	---	------



Metal ve ahşap için dekupaj testeresi bıçakları

Progressor for Wood and Metal

Carbide Teknolojisi Ahşap ve Metal için
dekupaj testere bıçakları



İnce ve kalın malzemelerde hızlı kesim
Progressor kademeli artan diş yapısı
sayesinde ince ve kalın tüm malzemelerde
hızlı kesim sağlar



Ekstra uzun ömürlü
Mükemmel lehimleme
yöntemi ile verimli ve
güvenilir kesimler sağlar

Dekupaj testeresi bıçakları - Progressor for Wood and Metal

(Metal-Ahşap için özel)

PROGRESSOR **Wood+Metal**

Çivili inşaat ahşabı (mm)	Kaba ahşap (mm)	GFK/Epoksi (mm)	Saçlar, borular, profiller (mm)	Alüminyum (mm)	Toplam uzunluk (mm)	Diş aralığı (mm)	Sipariş numarası	Ambalaj miktarı	EAN kodu 3165140...	Minimum Sipariş Adedi	Fiyat €
------------------------------	-----------------	--------------------	------------------------------------	----------------	------------------------	------------------	------------------	-----------------	------------------------	--------------------------	---------

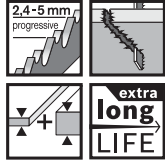

T 367 XHM



Carbide, Sert metalle donatılmış (sürekli kenar), dişler taşlanmış
Çivili inşaat tahtaları (<65 mm), ahşap parçalar, plastik materyal, sac, borular/profiller, alüminyum dahil (Ø 3-10 mm)

<65	<65	3-10	3-10	3-10	132	2,4 - 5	2 608 667 562	3	846622	1	33,58
-----	-----	------	------	------	-----	---------	---------------	---	--------	---	-------

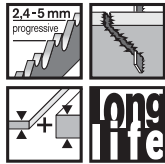

T 345 XF



BIM, daraltılmış, frezeli
Çivili inşaat tahtaları (<65 mm), ahşap parçalar, plastik materyal, sac, borular/profiller, alüminyum dahil (Ø 3-10 mm)

<65	<65	3-10	3-10	3-10	132	2,4-5	2 608 634 994	5	128025	1	15,01
<65	<65	3-10	3-10	3-10	132	2,4-5	2 608 634 995	25	128032	1	67,27
<65	<65	3-10	3-10	3-10	132	2,4-5	2 608 634 486	100	266208	1	265,17

Metal için dekopaj testeresi bıçakları

Dekupaj testeresi bıçakları - Basic for Metal

(Metal-Ekonomik seri)

► Üniversal kesme yağı kullanılması tavsiye edilir

basic for Metal

Saçlar (mm)	Borular, profiller, kapalı (mm)	Alüminyum (mm)	Toplam uzunluk (mm)	Diş aralığı (mm)	Sipariş numarası	Ambalaj miktarı	EAN kodu 3165140...	Minimum Sipariş Adedi	Fiyat €
-------------	------------------------------------	----------------	------------------------	------------------	------------------	-----------------	------------------------	--------------------------	---------

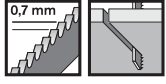

T 118 G



HSS, dalgalı, frezeli
Çok ince saclar (0,5-1,5 mm)

0,5-1,5	-	-	92	0,7	2 608 631 012	5	007283	1	4,43
---------	---	---	----	-----	---------------	---	--------	---	------

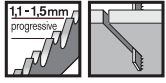

T 118 A



HSS, dalgalı, frezeli
İnce saclar (1-3 mm)

1-3	-	-	92	1,1-1,5	2 608 631 013	5	007290	10	4,36
1-3	-	-	92	1,1-1,5	2 608 638 470	25	127769	1	19,77
1-3	-	-	92	1,1-1,5	2 608 631 964	100	067492	1	55,37

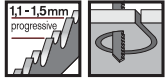

T 218 A



HSS, dalgalı, frezeli
İnce saclar (1-3 mm), kavisli kesme için özel

1-3	-	-	92	1,1-1,5	2 608 631 032	5	007337	1	4,43
-----	---	---	----	---------	---------------	---	--------	---	------

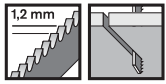

T 318 A

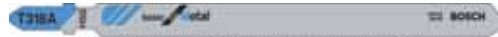

HSS, dalgalı, frezeli
İnce saclar (1-3 mm), borular + profiller, alüminyum dahil (Ø <65mm)

1-3	<65	<65	132	1,2	2 608 631 319	5	007375	10	6,17
1-3	<65	<65	132	1,2	2 608 631 808	100	279499	1	96,76

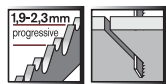

T 118 B



HSS, dalgalı, frezeli
Orta kalınlıkta saclar (2,5-6 mm)

2,5-6	-	-	92	1,9-2,3	2 608 631 014	5	007306	1	4,43
2,5-6	-	-	92	1,9-2,3	2 608 638 471	25	127776	1	19,12
2,5-6	-	-	92	1,9-2,3	2 608 631 965	100	067508	1	61,02

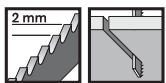

T 318 B



HSS, dalgalı, frezeli
Orta kalınlıkta saclar (2,5-6 mm), borular + profiller, alüminyum dahil (Ø <65 mm), tam açılı kesim

2,5-6	<65	<65	132	2	2 608 631 404	5	007382	1	6,17
-------	-----	-----	-----	---	---------------	---	--------	---	------

Dekupaj testeresi bıçakları - Flexible for Metal

(Kırılmaya karşı dayanıklı)

flexible for Metal

Saçlar (mm)	Borular, profiller, kapalı (mm)	Borular, profiller, açık (mm)	Alüminyum (mm)	Sandviç malzemeler (mm)	GFK/Epoksi (mm)	Toplam uzunluk (mm)	Dış aralığı (mm)	Sipariş numarası	Ambalaj miktarı	EAN kodu 3165140...	Minimum Sipariş Adedi	Fiyat €
-------------	---------------------------------	-------------------------------	----------------	-------------------------	-----------------	---------------------	------------------	------------------	-----------------	---------------------	-----------------------	---------

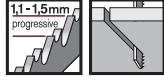

long life

T 118 AF

BIM, dalgalı, frezeli
İnce saclar, delikli saclar (1-3 mm)

1-3	-	-	-	-	-	92	1,1-1,5	2 608 634 505	5	007627	1	6,20
1-3	-	-	-	-	-	92	1,1-1,5	2 608 634 991	25	127745	1	26,71
1-3	-	-	-	-	-	92	1,1-1,5	2 608 634 774	100	067522	1	80,27

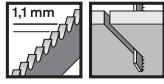

long life

T 318 AF

BIM, dalgalı, frezeli
İnce saclar, delikli saclar (1-3 mm), sandviç malzemeler (<65 mm), borular + açık profiller, alüminyum dahil (çap <65 mm), GFK/Epoksi (<65 mm) dahil

1-3	<65	<65	<65	<65	<65	132	1,1	2 608 636 230	3	264396	1	11,89
1-3	<65	<65	<65	<65	<65	132	1,1	2 608 634 241	5	091923	1	17,99

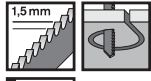

long life

T 118 EOF

BIM, dalgalı, frezeli
İnce saclar, delikli saclar (1,5-4 mm), özellikle kavisli kesim için

1,5-4	-	-	-	-	-	83	1,5	2 608 634 237	5	091893	1	11,81
-------	---	---	---	---	---	----	-----	---------------	---	--------	---	-------

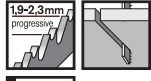

long life

T 118 BF

BIM, dalgalı, frezeli
Orta kalınlıktaki saclar, delikli saclar (2,5-6 mm)

2,5-6	-	-	-	-	-	92	1,9-2,3	2 608 634 503	5	007603	1	5,99
2,5-6	-	-	-	-	-	92	1,9-2,3	2 608 634 992	25	127752	1	25,82
2,5-6	-	-	-	-	-	92	1,9-2,3	2 608 634 586	100	009751	1	94,04

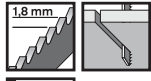

long life

T 318 BF

BIM, daraltılmış, frezeli
Orta kalınlıktaki saclar, delikli saclar (2,5-6 mm), sandviç malzemeler (<65 mm), borular + profiller, alüminyum dahil (çap <65 mm), GFK/Epoksi (<65 mm)

2,5-6	<65	<65	<65	<65	<65	132	1,8	2 608 634 242	5	091930	1	17,99
-------	-----	-----	-----	-----	-----	-----	-----	---------------	---	--------	---	-------

Dekupaj testeresi bıçakları - Flexible for Metal-Sandwich

(Kırılmaya karşı dayanıklı)

flexible for Metal-Sandwich

Sandviç malzemeler (mm)	Toplam uzunluk (mm)	Dış aralığı (mm)	Sipariş numarası	Ambalaj miktarı	EAN kodu 3165140...	Minimum Sipariş Adedi	Fiyat €
-------------------------	---------------------	------------------	------------------	-----------------	---------------------	-----------------------	---------

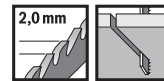

long life

T 718 BF

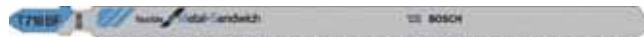
BIM, dalgalı, frezeli
Sandviç malzemeler (<120 mm)

<120	180	2	2 608 636 335	3	309042	1	18,32
------	-----	---	---------------	---	--------	---	-------

Dekupaj testeresi bıçakları - Precision for Metal-Sandwich

(Metal sandviç paneller)

precision  MetalSandwich

Sandviç malzemeler (mm)	Toplam uzunluk (mm)	Diş aralığı (mm)	Sipariş numarası	Ambalaj miktarı	EAN kodu 3165140...	Minimum Sipariş Adedi	Fiyat €
-------------------------	---------------------	------------------	------------------	-----------------	---------------------	-----------------------	---------

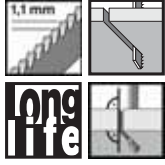

T 1018 AFP

BIM, dalgalı, frezeli Sandviç malzemeler (<150 mm)



<150	250	1,1	2 608 636 793	3	704892	1	13,83
------	-----	-----	---------------	---	--------	---	-------

Speed for Metal

Metalde benzersiz kesim hızı ve uzun kullanım ömrü

Bimetal sayesinde uzun kullanım süresi
HSS'ye oranla % 200 daha uzun kullanım ömrü

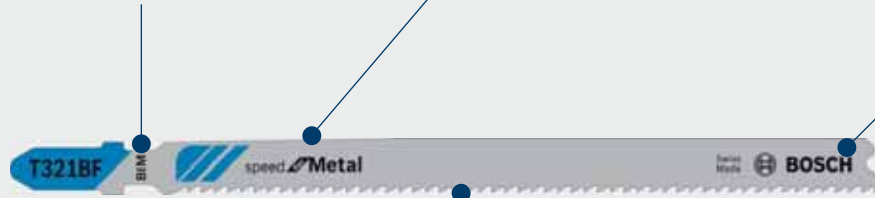

Patentli diş geometrisi
metalde şu ana kadar ulaşılamayan kesim hızlarını olanaklı kılar

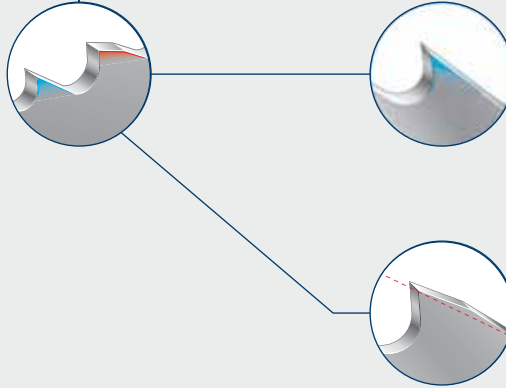

Arkaya doğru inceltilmiş testere bıçağı sayesinde optimize edilmiş hız (patent başvurusu yapılmış)
pandül hareketi simülasyonu sayesinde kesim hızını artırır

İnceltilmiş bıçak kalınlığı
kesim hızını artırır

Aşındırıcı diş
Düz diş sırtı
Talaş atımı için büyük oluk
► Yüksek kesim hızı
► Yüksek talaş atım performansı

Dayanıklı diş
Güçlendirilmiş diş sırtı
Talaş atımı için küçük oluk
► Daha uzun kullanım ömrü
► Daha az aşınma

Dekupaj testeresi bıçakları - Speed for Metal

(Metalde çok hızlı kesim)

speed  Metal

Saçlar (mm)	Borular, profiller, kapalı (mm)	Borular, profiller, açık (mm)	Alüminyum (mm)	Sandviç malzemeler (mm)	GFK/Epoksi (mm)	Toplam uzunluk (mm)	Diş aralığı (mm)	Sipariş numarası	Ambalaj miktarı	EAN kodu 3165140...	Minimum Sipariş Adedi	Fiyat €
-------------	---------------------------------	-------------------------------	----------------	-------------------------	-----------------	---------------------	------------------	------------------	-----------------	---------------------	-----------------------	---------

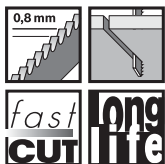

T 121 GF

BIM, dalgalı, frezeli Çok ince saçlar, delikli saçlar (0,5-1,5 mm)



0,5-1,5	-	-	0,5-1,5	-	-	92	0,8	2 608 636 695	3	596824	1	4,41
0,5-1,5	-	-	0,5-1,5	-	-	92	0,8	2 608 636 697	25	596848	1	46,59

Dekupaj testeresi bıçakları - Speed for Metal

(Metalde çok hızlı kesim)

speed  Metal

Saçlar (mm)	Borular, profiller, kapalı (mm)	Borular, profiller, açık (mm)	Alüminyum (mm)	Sandviç malzemeler (mm)	GFK/Epoksi (mm)	Toplam uzunluk (mm)	Diş aralığı (mm)	Sipariş numarası	Ambalaj miktarı	EAN kodu 3165140...	Minimum Sipariş Adedi	Fiyat €
-------------	---------------------------------	-------------------------------	----------------	-------------------------	-----------------	---------------------	------------------	------------------	-----------------	---------------------	-----------------------	---------

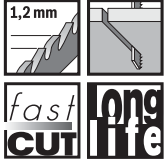

T 121 AF

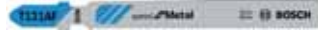

BIM, dalgalı, frezeli
İnce saclar, delikli saclar (1-3 mm)

1-3	-	-	1-3	-	-	92	1,2	2 608 636 698	3	596855	1	6,14
1-3	-	-	1-3	-	-	92	1,2	2 608 636 700	25	596947	1	46,59

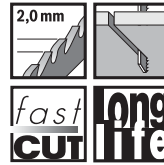

T 121 BF



BIM, dalgalı, frezeli
Orta kalınlıktaki saclar, delikli saclar (2,5-6 mm)

2,5-6	-	-	2,5-6	-	-	92	2,0	2 608 636 701	3	596954	1	4,41
2,5-6	-	-	2,5-6	-	-	92	2,0	2 608 636 703	25	596978	1	46,59

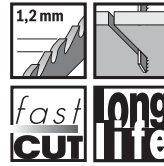

T 321 AF



BIM, dalgalı, frezeli
İnce saclar, delikli saclar (1-3 mm), sandviç malzemeler (<65 mm), ince kenarlı borular, kapalı + açık profiller, alüminyum dahil (<65 mm), GFK/Epoksi (<65 mm) dahil

1-3	<65	<65	<65	<65	<65	132	1,2	2 608 636 705	5	596992	1	16,79
-----	-----	-----	-----	-----	-----	-----	-----	---------------	---	--------	---	-------

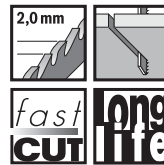

T 321 BF



BIM, dalgalı, frezeli
Orta kalınlıkta saclar, delikli saclar (2,5-6 mm), sandviç malzemeler (<65 mm), kalın kenarlı borular, kapalı + açık profiller, alüminyum dahil (<65 mm), GFK/Epoksi (<65 mm) dahil

2,5-6	<65	<65	<65	<65	<65	132	2,0	2 608 636 707	5	597012	1	16,79
-------	-----	-----	-----	-----	-----	-----	-----	---------------	---	--------	---	-------

Dekupaj testeresi bıçakları - Progressor for Metal

(Metal-Kademeli artan dişi)

PROGRESSOR for Metal

Saçlar (mm)	Borular, Profiller, kapalı (mm)	Alüminyum (mm)	Toplam uzunluk (mm)	Diş aralığı (mm)	Sipariş numarası	Ambalaj miktarı	EAN kodu 3165140...	Minimum Sipariş Adedi	Fiyat €
-------------	---------------------------------	----------------	---------------------	------------------	------------------	-----------------	---------------------	-----------------------	---------

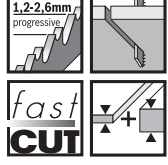

T 123 X



HSS, daraltılmış, frezeli
İnce ve kalın saclar (1,5-10 mm), borular + profiller, alu. dahil (Ø <30 mm)

1,5-10	<30	<30	100	1,2-2,6	2 608 638 473	5	128056	1	6,11
1,5-10	<30	<30	100	1,2-2,6	2 608 638 474	25	128063	1	27,38

Dekupaj testere bıçağı - Basic for Inox

(Paslanmaz çelik-Ekonomik seri)

basic for INOX

Inox saclar (mm)	Inox delikli saclar (mm)	Toplam uzunluk (mm)	Diş aralığı (mm)	Sipariş numarası	Ambalaj miktarı	EAN kodu 3165140...	Minimum Sipariş Adedi	Fiyat €
------------------	--------------------------	---------------------	------------------	------------------	-----------------	---------------------	-----------------------	---------

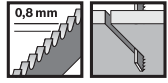

T 118 GFS



BIM, dalgalı, frezeli
İnoks/kaliteli çelik, paslanmaz testereler

0,5-1,5	0,5-1,5	83	0,8	2 608 636 498	3	451864	1	2,88
0,5-1,5	0,5-1,5	83	0,8	2 608 636 496	5	451840	1	4,61

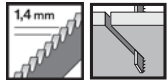

T 118 EFS



BIM, dalgalı, frezeli
İnoks/kaliteli çelik, paslanmaz testereler

1,5-4	1,5-4	83	1,4	2 608 636 499	3	451871	1	2,88
1,5-4	1,5-4	83	1,4	2 608 636 497	5	451857	1	4,61

Dekupaj testeresi bıçakları - Special for Alu

(Alüminyum ve demir harici metaller)

special for Alu

Saçlar (mm)	Alüminyum (mm)	GFK/Epoksi (mm)	Toplam uzunluk (mm)	Diş aralığı (mm)	Sipariş numarası	Ambalaj miktarı	EAN kodu 3165140...	Fiyat €
-------------	----------------	-----------------	---------------------	------------------	------------------	-----------------	---------------------	---------

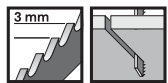

T 127 D



HSS, daraltılmış, frezeli
İnce ve kalın saclar (3-15 mm), borular + profiller (Ø <30 mm)

3-15	<30	<30	100	3	2 608 631 017	5	007313	1	7,93
3-15	<30	<30	100	3	2 608 631 966	100	067515	1	67,73

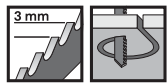

T 227 D



HSS, daraltılmış, frezeli
İnce ve kalın saclar (3-15 mm), borular + profiller (Ø <30 mm) kavisi kesimler için özel

3-15	<30	<30	100	3	2 608 631 030	5	007320	1	4,26
------	-----	-----	-----	---	---------------	---	--------	---	------

Özel uygulamalar için dekupaj testeresi bıçakları

Dekupaj testere bıçağı - Special for Inox

(Paslanmaz çelik için özel)

special for **INOX**

Inox saclar (mm)	Toplam uzunluk (mm)	Diş aralığı (mm)	Sipariş numarası	Ambalaj miktarı	EAN kodu 3165140...	Minimum Sipariş Adedi	Fiyat €
------------------	---------------------	------------------	------------------	-----------------	---------------------	-----------------------	---------

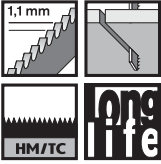

T 118 AHM



Carbide sert metalle bezenmiş (çita), taşlanmış
Paslanmaz ince çelik saclar (inoks) (1,5-3 mm)

1,5-3	83	1,1	2 608 630 663	3	017749	1	27,49
-------	----	-----	---------------	---	--------	---	-------

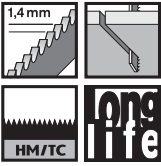

T 118 EHM



Carbide sert metalle bezenmiş (çita), taşlanmış
Paslanmaz orta sertlikte çelik saclar (inoks) (2-5 mm)

2-5	83	1,4	2 608 630 665	3	017756	1	26,60
-----	----	-----	---------------	---	--------	---	-------

Dekupaj testeresi bıçakları - Special for Fiber and Plaster (Fiber ve çimentolu malzeme)

special for **FiberPlaster**

Alçıpan	Gözenekli beton (mm)	Fiber çimento (mm)	GFK/Epoksi (mm)	Toplam uzunluk (mm)	Diş aralığı (mm)	Sipariş numarası	Ambalaj miktarı	EAN kodu 3165140...	Minimum Sipariş Adedi	Fiyat €
---------	----------------------	--------------------	-----------------	---------------------	------------------	------------------	-----------------	---------------------	-----------------------	---------

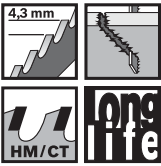

T 141 HM



Carbide sert metalle bezenmiş, daraltılmış
GFK/Epoksi (5-20 mm), alçıpan, çimento elyaf plakalar (5-50 mm)

5-50	-	5-50	5-20	100	4,3	2 608 633 175	3	109758	1	30,43
------	---	------	------	-----	-----	---------------	---	--------	---	-------

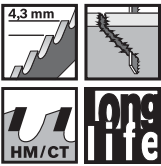

T 341 HM



Carbide sert metalle bezenmiş, daraltılmış
GFK/Epoksi (5-50 mm), alçıpan, çimento elyaf plakalar (<80 mm)

5-80	<80	5-80	5-50	132	4,3	2 608 633 176	3	109765	1	40,79
------	-----	------	------	-----	-----	---------------	---	--------	---	-------

Dekupaj testeresi bıçakları - Special for Ceramics

(Seramik için özel)

special for Ceramics

Seramik fayanslar (mm)	Borular, profiller, kapalı (mm)	Dış dağılımı (mm)	Sipariş numarası	Ambalaj miktarı	EAN kodu 3165140...	Minimum Sipariş Adedi	Fiyat €
------------------------	---------------------------------	-------------------	------------------	-----------------	---------------------	-----------------------	---------

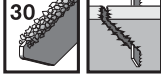

T 130 RIFF



Carbide sert metalle kaplamalı, kum kalınlığı 30 ile
Yumuşak seramik duvar fayansları, dökme demir (5-15 mm), kaba kesim

HM/TC

5-15	83	-	2 608 633 104	3	035286	1	12,89
------	----	---	---------------	---	--------	---	-------

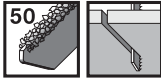

T 150 RIFF



Carbide sert metalle kaplamalı, kum kalınlığı 50 ile
Yumuşak seramik duvar fayansları, dökme demir (5-10 mm), hassas kesim

HM/TC

5-10	83	-	2 608 633 105	3	035293	1	12,89
------	----	---	---------------	---	--------	---	-------

Dekupaj testeresi bıçakları - Special for Soft Material (Yalıtım malzemeleri, aşındırıcı malzemeler)

special for Soft-Material

Strafor, izolasyon (mm)	Karton, halı, deri (mm)	Lastik (mm)	Toplam uzunluk (mm)	Dış aralığı (mm)	Sipariş numarası	Ambalaj miktarı	EAN kodu 3165140...	Minimum Sipariş Adedi	Fiyat €
-------------------------	-------------------------	-------------	---------------------	------------------	------------------	-----------------	---------------------	-----------------------	---------



T 113 A



HCS, bıçak taşlanmış
Karton, strofor, halı, deri, lastik (<50 mm)

<50	<50	<50	100	-	2 608 635 177	3	035323	1	12,89
-----	-----	-----	-----	---	---------------	---	--------	---	-------



T 313 AW



HCS, dalgalı kenara sahip bıçak
Karton, strofor, halı, deri, lastik (<100 mm)

<100	<100	<100	152	-	2 608 635 187	3	045926	1	17,99
------	------	------	-----	---	---------------	---	--------	---	-------

Dekupaj testeresi bıçakları - Precision for Soft Material (Yalıtım malzemeleri, aşındırıcı malzeme)

precision for SoftMaterial

Strafor, izolasyon (mm)	Karton (mm)	Elyafı yalıtım malzemeleri (mm)	Toplam uzunluk (mm)	Dış aralığı (mm)	Sipariş numarası	Ambalaj miktarı	EAN kodu 3165140...	Minimum Sipariş Adedi	Fiyat €
-------------------------	-------------	---------------------------------	---------------------	------------------	------------------	-----------------	---------------------	-----------------------	---------

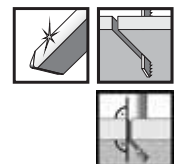

T 1013 AWP



HCS, bıçak taşlanmış
Elyafı yalıtım malzemeleri için özel

<150	<150	<150	250	12,0	2 608 667 396	3	623629	1	23,33
------	------	------	-----	------	---------------	---	--------	---	-------

Dekupaj makineleri için aksesuar

Dekupaj makineleri için, talaş siperliđi

- Talaş siperi malzeme yüzeyinin yırtılmasını önler. Sadece tabana yerleştirilmesi yeterlidir. Bir uyarı **daha:** En uygunu damar yönüne eğik olarak veya damar yönünde kesimdir



Sipariş numarası	Ambalaj miktarı	EAN kodu 3165140...	Minimum Sipariş Adedi	Fiyat €
------------------	-----------------	------------------------	--------------------------	---------

Talaş siperi
GST 14,4 V; GST 18 V; GST 75 BE; GST 80 Professional; PST 650; PST 650 L; PST 680 E; PST 680 EL; PST 700 PE;
PST 800 PEL; PST 900 PEL; PST 1000 CE için uygun

2 607 010 079	5	006651	5	2,31
---------------	---	--------	---	------

Üniversal kesme yađı



- Sprey kutusundaki üniversal kesme yađı, kesme hızını artırırken dayanma süresini de +% 30'a kadar artırır

2 607 001 409	1	271240	1	10,72
---------------	---	--------	---	-------



Panter testere bıçakları

Sıradan bıçaklar için imkansız uygulamalar YENİ CARBIDE TECHNOLOGY programıyla artık mümkün

BiM ile
kesilebilir

Metal içeren ahşap



Yumuşak çivili ahşap	Rm < 800 MPa		●
Sertleştirilmiş çivili ahşap	Rm > 800 MPa		
Yumuşak vidalı ahşap (örneğin mukavemet sınıfı 6,8)	Rm < 800 MPa	DIN EN 20 898	●
Sertleştirilmiş vidalı ahşap (örneğin mukavemet sınıfı 10,9)	Rm > 800 MPa	DIN EN 20 898	
Paslanmaz çelik vidalı ahşap	Rm > 800 MPa		
Sandviç malzeme (çelik levhalı ahşap)	Rm < 450 MPa		●
Sandviç malzeme (paslanmaz çelik levhalı ahşap)	Rm 450 – 750 MPa		

Çelik



Düşük mukavemetli, alaşımsız çelik (örneğin St37/S235)	Rm < 450 MPa	DIN EN 10 025	●
Yüksek mukavemetli, alaşımsız çelik (örneğin St52/S355)	Rm 450 – 650 MPa	DIN EN 10 025	●
Alaşımsız, ısıtılmış işlem görmüş çelik (örneğin C45)	Rm 650 – 850 MPa	DIN EN 10 083	○
Alaşımlı, ısıtılmış işlem görmüş çelik (örneğin 34CrNiMo6)	Rm 850 – 1000 MPa	DIN EN 10 083	
Ostenitik çelik tipi V2A (örneğin X5CrNi18-10)	Rm 450 – 750 MPa	DIN 17 440	○
Ostenitik çelik tipi V4A (örneğin X2CrNiMo17-13-2)	Rm 450 – 750 MPa	DIN 17 440	○
Süper ostenitik çelik (örneğin X1NiCrMoCu25-20-5)	Rm 500 – 750 MPa	DIN 17 440	
Dubleks çelik (örneğin X2CrMnNiN21-5-1)	Rm 600 – 900 MPa	DIN 17 440	

Dökme demir



Düşük mukavemetli dökme çelik (örneğin GS38)	Rm < 450 MPa	DIN 1681	
Yüksek mukavemetli dökme çelik (örneğin GS52)	Rm 450 – 650 MPa	DIN 1681	
Gri dökme demir (düktül dökme demir, nodüler dökme demir)	Rm < 800 MPa	DIN EN 1561/1563	

Alçıpan malzemeler



Çimento elyafı levha (örneğin Duripanel)	~ 1.250 kg/m ³		○
Elyafı çimento panel (örneğin Eternit panel)		DIN EN 12467	○
Gips sıvalı alçıpan levha (örneğin orijinal Rigips)	selüloz elyafsız		○
Gips elyafı alçıpan levha (örneğin orijinal Fermacell)	selüloz elyafı		○
Çimento elyafı kaplama içeren izolasyon levhası (örneğin Wedi levha)			○

Gaz beton





Gaz beton (örneğin Ytong, Siporex)	Sıkıştırma mukavemeti < 10 N/mm ² yoğunluk (kuru) < 700 kg/m ³	DIN EN 771-4	○
------------------------------------	--	--------------	---

Taş malzemeler



Dikey gözenekli tuğla (örneğin Poroton)	Sıkıştırma mukavemeti < 20 N/mm ²	DIN EN 771-1 DIN 105-100	
Dolu tuğla	Sıkıştırma mukavemeti < 20 N/mm ² hafif alevle işlenmiş (900 °C)	DIN 105-100	
Çatı kiremidi	Sıkıştırma mukavemeti < 20 N/mm ² hafif alevle işlenmiş (900 °C)		
Klinker	Sıkıştırma mukavemeti < 28 N/mm ² ağır alevle işlenmiş (1.200 °C)	DIN 105-100	
Ateş tuğlası	~ 2.700 kg/m ³		
Bern kumtaşı	~ 2.200 kg/m ³		
Gips	> 680 kg/m ³		○
Harç			

● İdeal ○ Uygun

Progressor for Wood and Metal	Endurance for Stainless Steel	Basic for Cast Iron	Endurance for Fiber Plaster	Endurance for Aerated Concrete	Endurance for Brick
					
S 956 XHM S 1156 XHM S 1256 XHM	S 522 EHM S 922 EHM S 1022 EHM	S 1130 RF	S 641 HM	S 1141 HM S 1241 HM S 2041 HM	S 1543 HM S 1243 HM S 2243 HM

•					
•					
•					
•					
•					
•					
•					

•	•				
○	•				
○	•				
○	•				
○	•				
○	•				
○	•				
○	•				

○	○	○			
○	○	○			
•	•	•			

○	○		•		
○	○		•		
○	○		•		
○	○		•		
○	○		•		

○				•	○
---	--	--	--	---	---

				○	•
		○		○	•
			○		
				○	•
				•	•
				•	•
○			•	•	•
				○	•

Carbide Technology yeni ürün programları!

En zorlu uygulamalar için

Endurance for Vehicle Rescue



Aşağıdaki malzemeleri kesmek için ideal:

- ▶ (Güçlendirilmiş) A-/B-/C- araç kolonları (yüksek alaşımlı çelik)
- ▶ Araç camları – lamine camlar
- ▶ Çatı ve kapılardaki saç metalleri
- ▶ Kapı menteşeleri
- ▶ Profiller, borular, kablolar



Endurance for Window Demolition



Aşağıdaki malzemeleri kesmek için ideal:

- ▶ Pencere tamirinde kullanılan bağlantı parçaları,
- ▶ Metal ve sertleştirilmiş vidalar
- ▶ Çelik pencere çerçeveleri
- ▶ Ahşap veya plastik pencere çerçeveleri



Endurance for Heavy Metal



Aşağıdaki malzemeleri kesmek için ideal:

- ▶ Yüksek mukavemetli çelikler
- ▶ Dökme demir
- ▶ İnşaat çelikleri
- ▶ Sertleştirilmiş çelik



Endurance for Wood and Metal Demolition



Aşağıdaki malzemeleri kesmek için ideal:

- ▶ Çivili ya da vidalı ahşaplar
- ▶ Ahşap içine gömülü sertleştirilmiş çiviler
- ▶ Ahşap içine gömülü yüksek mukavemetli çelik vidalar
- ▶ Kalın inşaat ahşabı
- ▶ Ahşap içine gömülü metal malzemeler



Speed for Wood



Aşağıdaki malzemeleri kesmek için ideal:

- ▶ Kalın yumuşak ve sert ahşaplar
- ▶ Kalın yakacak odunlar
- ▶ Kalın ağaç dalları



Endurance for HardNail Pallets



Aşağıdaki malzemeleri kesmek için ideal:

- ▶ Palet tamiri
- ▶ Açıkta ya da ahşaba gömülü ince palet tamir çivileri
- ▶ Açıkta ya da ahşaba gömülü kalın palet tamir çivileri



Endurance for Vehicle Rescue

Araba parçaları kesimi için ideal

Genişleyen Uygulama Alanları
Konik gövde, dar alanlarda kesim yapmayı ve hidrolik ekipmanlarla erişilemeyen alanlara ulaşmayı sağlar.

Optimal Denge
Artırılmış bıçak kalınlığı sayesinde.

Güvenli Çalışma
Ters uç yapısı, bıçağı bağlama durumlarından çıkarır ve sıkışmasını önler.

Daldırmalı Kesim Özelliği
İlk diş, saç metalinde daldırmalı kesim için tasarlanmıştır; araç çatısı ve üçüncü kapı kesme gibi özel kurtarma teknikleri için gereklidir.

Üstün Kullanım Ömrü
En gelişmiş en sert metal (Carbide) teknolojisi, 700MPa yüksek mukavemetli çeliklerin etkin ve güvenilir şekilde kesilmesini sağlar.

Mükemmel Esneklik
Kendiliğinden kaynaklanan dişler araç kurtarma için esas olan, bıçağın büküldüğü esnada bile kesim yapabildiğini sağlar.

Standard ve güçlendirilmiş A- / B- / C- araç kolonları [mm]	Güçlendirilmiş araç parçaları (e.g. door bar) [mm]	Yüksek mukavemetli çelik saç [mm]	Araç camı [mm]	Diş boşluğu [mm] / [TPI]	Boyutlar UxGxD [mm]	Sipariş numarası	Ambalaj miktarı	EAN kodu 3165 140 ...	Minimum Sipariş Adedi	Fiyat €
100	100	4-12	4-12	3 / 8	150 x 20 x 1,35	2 608 653 130	1	835510	1	12,33
100	100	4-12	4-12	3 / 8	150 x 20 x 1,35	2 608 653 131	10	835572	1	104,63

S 957 CHM

Carbide uçlu (tek diş), sabit diş hatvesi

100	100	4-12	4-12	3 / 8	150 x 20 x 1,35	2 608 653 130	1	835510	1	12,33
100	100	4-12	4-12	3 / 8	150 x 20 x 1,35	2 608 653 131	10	835572	1	104,63

S 1157 CHM

Carbide uçlu (tek diş), sabit diş hatvesi

175	175	4-12	4-12	3 / 8	225 x 20 x 1,35	2 608 653 132	1	835534	1	16,66
175	175	4-12	4-12	3 / 8	225 x 20 x 1,35	2 608 653 133	10	835541	1	141,87



Endurance for Window Demolition

Pencere yıkımı için ideal

Pencere Yıkımında Mükemmel Sonuç

Konik gövde dar alanlarda ve zor ulaşılan alanlarda kesime izin verir.

Optimal Denge

Artırılmış bıçak kalınlığı sayesinde.

1.25 mm

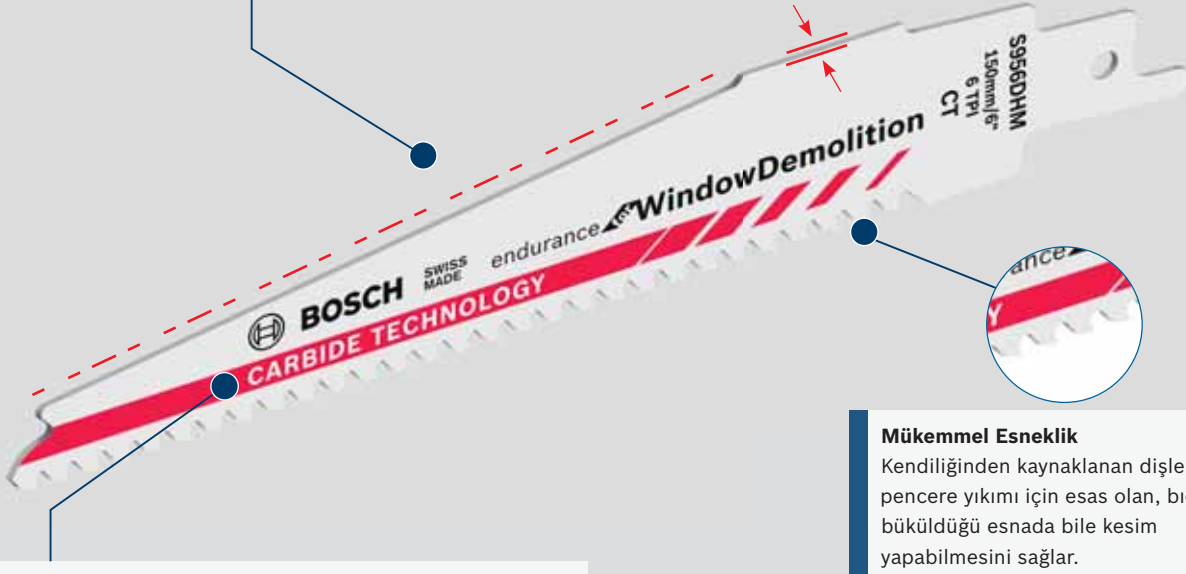

Mükemmel Esneklik

Kendiliğinden kaynaklanan dişler pencere yıkımı için esas olan, bıçağın büküldüğü esnada bile kesim yapabilmesini sağlar.

Üstün Kullanım Ömrü

En gelişmiş en sert metal (Carbide) teknolojisi, malzemedен bağımsız olarak etkili cam kesiminin yanı sıra yüksek mukavemetli pencere vidalarında kesimini de sağlar. Bıçak aynı zamanda siva, harç ve tuğla ile temasa karşı da dayanıklıdır.

Alışıp cam çerçevesi [mm]	Standart çelik & yüksek mukavemetli çelik ile güçlendirilmiş plastik cam çerçeve [mm]	Yüksek mukavemetli çelik pencere sabitleme vidaları [mm]	Diş boşluğu [mm] / TPI	Boyutlar UxGxD [mm]	Sipariş numarası	Ambalaj miktarı	EAN Kodu 3165140 ...	Minimum Sipariş Adedi	Fiyat €
80	80	12	4 / 6	150 x 25 x 1.25	2 608 653 140	1	839617	1	10,23
80	80	12	4 / 6	150 x 25 x 1.25	2 608 653 142	10	839624	1	87,19

Ürün özellikleri

Carbide uçlu (daraltılmış, taşlanmış diş)

Alışıp cam çerçevesi [mm]	Standart çelik & yüksek mukavemetli çelik ile güçlendirilmiş plastik cam çerçeve [mm]	Yüksek mukavemetli çelik pencere sabitleme vidaları [mm]	Diş boşluğu [mm] / TPI	Boyutlar UxGxD [mm]	Sipariş numarası	Ambalaj miktarı	EAN Kodu 3165140 ...	Minimum Sipariş Adedi	Fiyat €
80	80	12	4 / 6	150 x 25 x 1.25	2 608 653 140	1	839617	1	10,23
80	80	12	4 / 6	150 x 25 x 1.25	2 608 653 142	10	839624	1	87,19



Endurance for Heavy Metal

Çok zorlu metal uygulamaları için ideal

Optimal Denge
Artırılmış bıçak kalınlığı sayesinde.

Hassas Kesim
Ekstra geniş gövde ve arttırılmış bıçak kalınlığı olağanüstü kesme hassasiyetini garanti eder.

Üstün Kullanım Ömrü
En gelişmiş en sert metal (Carbide) teknolojisi etkili ve güvenilir çelik kesimi sağlar. 700MPa'dan yüksek dayanımlı çelikler bile kesilebilir.

Zorlu Kesimler için En Uygunu
Carbide dizaynı, ağır dökme demir, sertleştirilmiş çelik, yüksek alaşımli profiller, boru ve tüpler ve hatta güvenlik kilitleri gibi zorlu metal kesme uygulamalarında pazar lideri performans sağlar.

endurance heavyMetal



Yüksek mukavemetli çelik saç [mm]	Açık ve kapalı yüksek mukavemetli çelik saç borular ve profiller [mm]	Dökme demir borular [mm]	Diş boşluğu [mm] / TPI	Bovutlar UxGxD [mm]	Sipariş numarası	Ambalaj miktarı	EAN kodu 3165140 ...	Minimum Sipariş Adeti	Fiyat €
-----------------------------------	---	--------------------------	------------------------	---------------------	------------------	-----------------	----------------------	-----------------------	---------

S 555 CHM

Carbide uçlu (tek diş), sabit diş hatvesi

4-12	50	1.5"	3 / 8	100 x 25 x 1.25	2 608 653 179	1	876605	1	8,48
------	----	------	-------	-----------------	---------------	---	--------	---	------

S 955 CHM

Carbide uçlu (tek diş), sabit diş hatvesi

4-12	100	3"	3 / 8	150 x 25 x 1.25	2 608 653 180	1	876612	1	11,24
4-12	100	3"	3 / 8	150 x 25 x 1.25	2 608 653 181	10	876629	1	95,90

S 1155 CHM

Carbide uçlu (tek diş), sabit diş hatvesi

4-12	175	6"	3 / 8	225 x 25 x 1.25	2 608 653 182	1	876636	1	15,28
4-12	175	6"	3 / 8	225 x 25 x 1.25	2 608 653 183	10	876643	1	130,07

S 1255 CHM

Carbide uçlu (tek diş), sabit diş hatvesi

4-12	250	8"	3 / 8	300 x 25 x 1.25	2 608 653 184	1	876650	1	19,03
4-12	250	8"	3 / 8	300 x 25 x 1.25	2 608 653 285	10	945349	1	161,75

Endurance for Stainless Steel

yüksek alaşımlı çelik ve paslanmaz çeliklerde daha fazla güçle üstün kullanım ömrü için

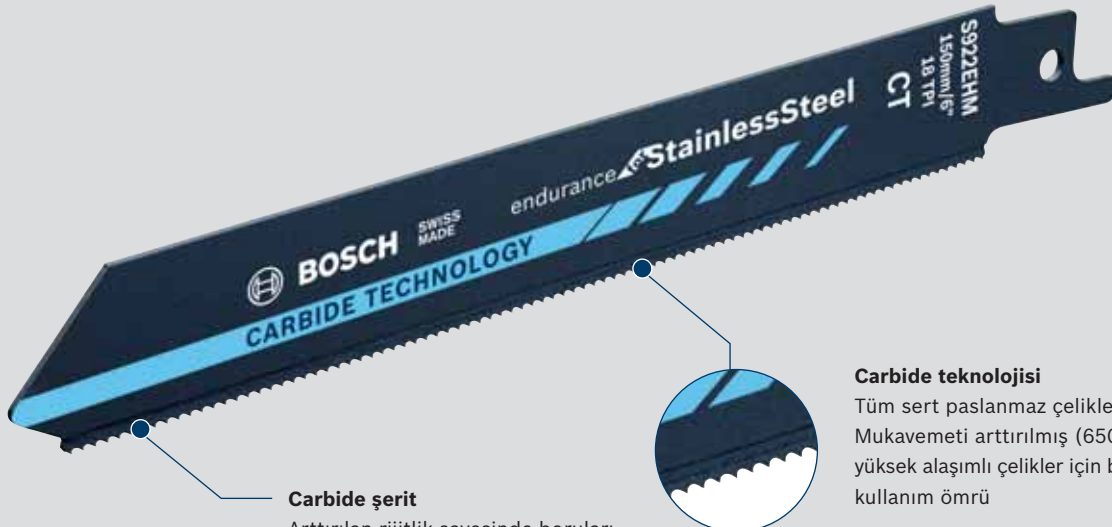

Carbide şerit
Arttırılan rijitlik sayesinde boruları ve profilleri keserken stabilite ve kolay kesim sağlar

Carbide teknolojis
Tüm sert paslanmaz çelikleri kesebilir. Mukavemeti arttırılmış (650 – 1.000 MPa) yüksek alaşımlı çelikler için bile olağanüstü kullanım ömrü

Hassas çakılı dişler
Paslanmaz çeliğin ve yüksek alaşımlı çeliğin optimum biçimde kesilmesi için

Paslanmaz çelik

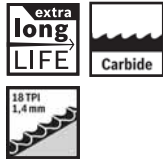

Paslanmaz çelik levhalar [mm]	Paslanmaz çelik borular, profiller [mm]	GFK/FRP [mm]	Dökme demir, maksimum çap [inç]	Boyutlar U x G x D [mm]	Sipariş numarası	Ambalaj miktarı	EAN kodu 3 165 140 ...	Minimum Sipariş Adedi	Fiyat €
-------------------------------	---	--------------	---------------------------------	-------------------------	------------------	-----------------	------------------------	-----------------------	---------

S 522 EHM

Carbide uçlu (çubuk), çakılı diş



1,5-4	< 50	< 50	2	115×19×1	2 608 653 096	1	772 624	1	9,25
-------	------	------	---	----------	---------------	---	---------	---	------

S 922 EHM

Carbide uçlu (çubuk), çakılı diş



1,5-4	< 100	< 100	3	150×19×1	2 608 653 097	1	772 631	1	12,50
1,5-4	< 100	< 100	3	150×19×1	2 608 653 279	10	945288	1	106,16

S 1022 EHM

Carbide uçlu (çubuk), çakılı diş



1,5-4	< 150	< 150	5	200×19×1	2 608 653 098	1	772 648	1	14,99
-------	-------	-------	---	----------	---------------	---	---------	---	-------

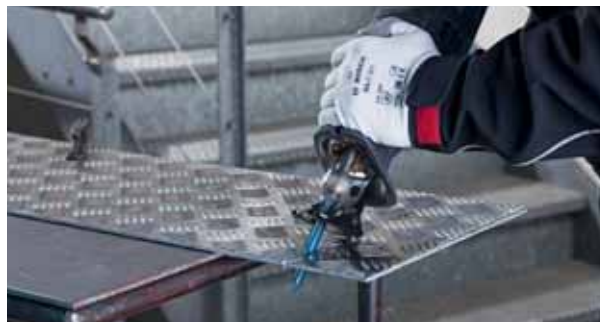

Speed for Wood

Ahşapta en hızlı kesim ve en uzun dayanım için ideal

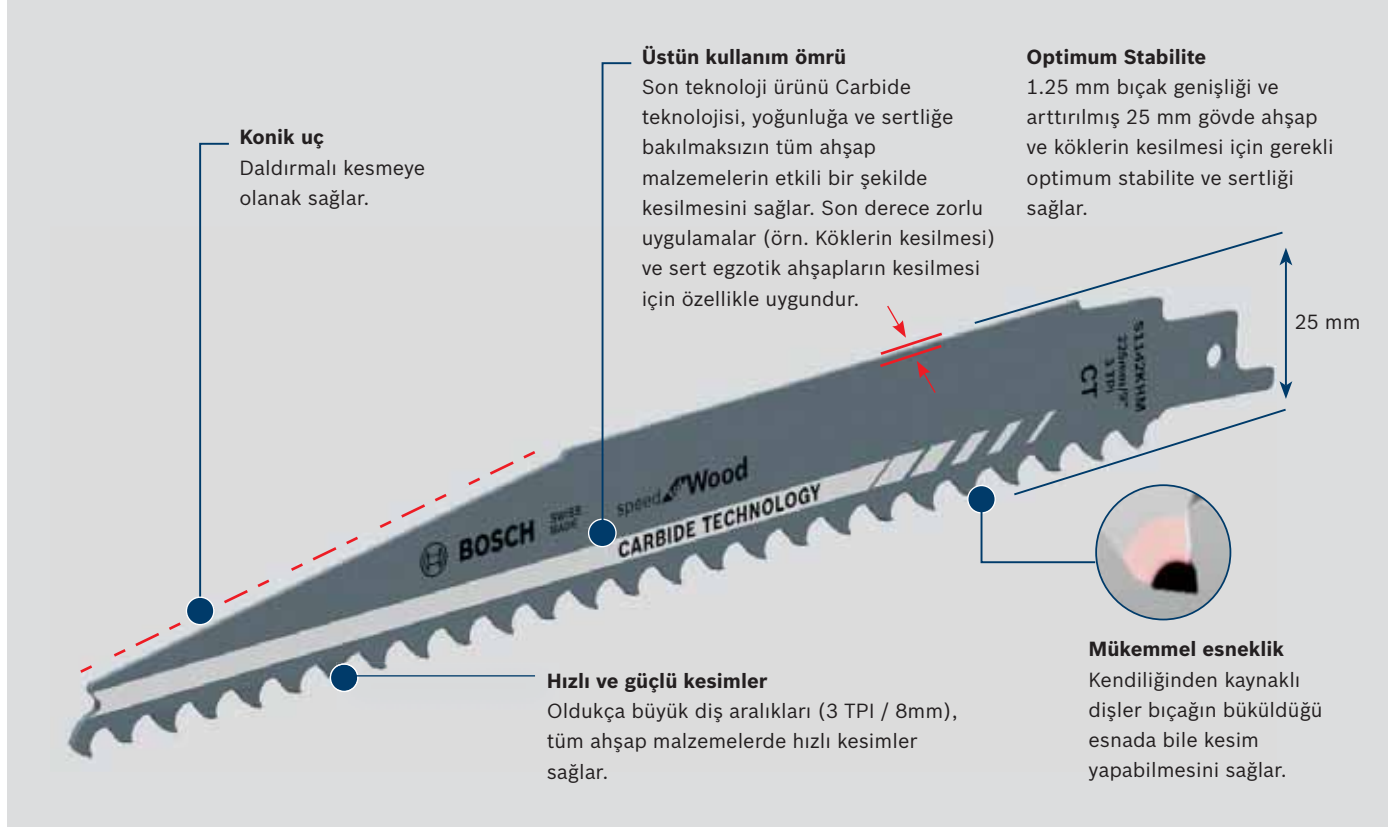

Ahşap

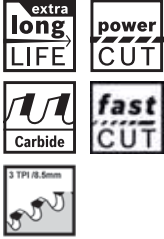

Ürün özellikleri	Diş boşluğu [mm] / TPI	Boyutlar U x G x D [mm]	Sipariş numarası	Ambalaj miktarı	EAN kodu	Minimum Sipariş Adedi	Fiyat €
------------------	------------------------	-------------------------	------------------	-----------------	----------	-----------------------	---------

S 1142 KHM

Carbide teknolojisi, daraltılmış, taşlanmış

Kalın yumuşak ve sert kereste, yeşil ve egzotik ahşap, yakmalık ahşap, ahşap kökler (< 175 mm)



8.5 / 3	225 x 25 x 1.25	2 608 653 274	1	936897	1	18,98
---------	-----------------	---------------	---	--------	---	-------

S 1242 KHM

Carbide teknolojisi, daraltılmış, taşlanmış

Kalın yumuşak ve sert kereste, yeşil ve egzotik ahşap, yakmalık ahşap, ahşap kökler (< 250 mm)



8.5 / 3	300 x 25 x 1.25	2 608 653 275	1	936903	1	22,84
---------	-----------------	---------------	---	--------	---	-------



Endurance for Wood+Metal Demolition

Ahşapta yıkım için, zorlu metallere rağmen ideal



Konik uç
Daldırmalı kesmeye
olanak sağlar.

Üstün kullanım ömrü

Son teknoloji ürünü Carbide teknolojisi, ahşap içine yerleştirilmiş yüksek mukavemetli çelik malzemelerin etkili bir şekilde kesilmesini sağlar. Bıçak, sıva, harç ve tuğla ile ara sıra temasta bile dayanır.

Optimum Stabilite

1.25 mm bıçak genişliği ve arttırılmış 25 mm gövde yıkım uygulamalarında gereken optimum stabilite ve sertliği sağlar.

Hızlı kesimler

Optimize edilmiş oldukça büyük diş aralıkları sayesinde ahşap metal kombinasyonlarında hızlı kesimler sağlar.

Mükemmel esneklik

Kendiliğinden kaynaklı dişler yıkım işleri için önemli bir etken olan bıçağın büküldüğü esnada bile kesim yapmasını sağlar.

Zorlu koşullara dayanım

Yeni geniş omuz diş tasarımı, Carbide dişler için yıkım uygulamalarında en zorlu koşullara karşı dayanım sağlar.

Ahşap ve metal

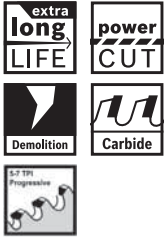

Ürün özellikleri	Diş boşluğu [mm] / TPI	Boyutlar U x G x D [mm]	Sipariş numarası	Ambalaj miktarı	EAN kodu 3 165 140 ...	Minimum Sipariş Adedi	Fiyat €
------------------	------------------------	-------------------------	------------------	-----------------	------------------------	-----------------------	---------

S 967 XHM

Carbide teknolojisi, daraltılmış, taşlanmış

Çivi/metal (sertleştirilmiş) (5-100 mm) gömülü ahşap, çelik elemanlar (5-100 mm) gömülü ahşap, inşaat ahşabı (<100 mm)

3.5 - 5 / 5 - 7	150 x 25 x 1.25	2 608 653 271	1	936866	1	15,10
3.5 - 5 / 5 - 7	150 x 25 x 1.25	2 608 653 387	10	959261	1	120,89

S 1167 XHM

Carbide teknolojisi, daraltılmış, taşlanmış

Çivi/metal (sertleştirilmiş) (5-100 mm) gömülü ahşap, çelik elemanlar (5-175 mm) gömülü ahşap, inşaat ahşabı (<175 mm)

3.5 - 5 / 5 - 7	225 x 25 x 1.25	2 608 653 272	1	936873	1	18,98
3.5 - 5 / 5 - 7	225 x 25 x 1.25	2 608 653 312	10	953108	1	151,76

S 1267 XHM

Carbide teknolojisi, daraltılmış, taşlanmış

Çivi/metal (sertleştirilmiş) (5-100 mm) gömülü ahşap, çelik elemanlar (5-250 mm) gömülü ahşap, inşaat ahşabı (<250 mm)

3.5 - 5 / 5 - 7	300 x 25 x 1.25	2 608 653 273	1	936880	1	22,84
3.5 - 5 / 5 - 7	300 x 25 x 1.25	2 608 653 388	10	959278	1	182,61

Progressor for Wood and Metal

Yıkım için ideal



Carbide Technology

- En sert metal (Carbide) teknolojisi. Tüm tahta ve metal malzemelerini keser.
- Yüksek alaşımli çeliklerin kesmesinde bile çok uzun kullanım ömürlüdür.

Tek tek kaynak yapılmış ve sertleştirilmiş dişler

- Yoğun esneklik ve darbe dayanımı ile sert sökme işlerinin üstesinden gelir.

Daha kalın ve geniş bıçak

- Sökme işlerinde maksimum mukavemet için.

Artan diş aralığı

- İnce ve kalın malzemelerde çok yönlü kullanılabilir.

Ahşap ve metal

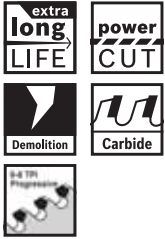

(Sertleştirilmiş) vidalar / çiviler için ahşap [mm]	(Yüksek alaşımli) çelik elemanlar için ahşap [mm]	Dökme demir, maksimum çap [inç.]	GFK/FRP [mm]	Diş boşluğu [mm] / TPI	Boyutlar U x G x D [mm]	Sipariş numarası	Ambalaj miktarı	EAN kodu 3 165 140 ...	Minimum Sipariş Adedi	Fiyat €
---	---	----------------------------------	--------------	------------------------	-------------------------	------------------	-----------------	------------------------	-----------------------	---------

S 956 XHM



Carbide uçlu (tek diş), yan set, çakılı diş

5-100	5-100	3	<100	3-4/ 6-8	150 x 25 x 1,25	2 608 653 099	1	772 976	1	11,33
5-100	5-100	3	<100	3-4/ 6-8	150 x 25 x 1,25	2 608 653 280	10	945295	1	96,39

S 1156 XHM



Carbide uçlu (tek diş), yan set, çakılı diş

5-175	5-175	6	<175	3-4/ 6-8	225 x 25 x 1,25	2 608 653 100	1	772 983	1	15,34
5-175	5-175	6	<175	3-4/ 6-8	225 x 25 x 1,25	2 608 653 281	10	945301	1	137,53

S 1256 XHM



Carbide uçlu (tek diş), yan set, çakılı diş

5-250	5-250	8	<250	3-4/ 6-8	300 x 25 x 1,25	2 608 653 101	1	772 990	1	19,02
5-250	5-250	8	<250	3-4/ 6-8	300 x 25 x 1,25	2 608 653 283	10	945325	1	161,58

Special for CementCastIron

Çimento kaplı dökme demir borular için ideal

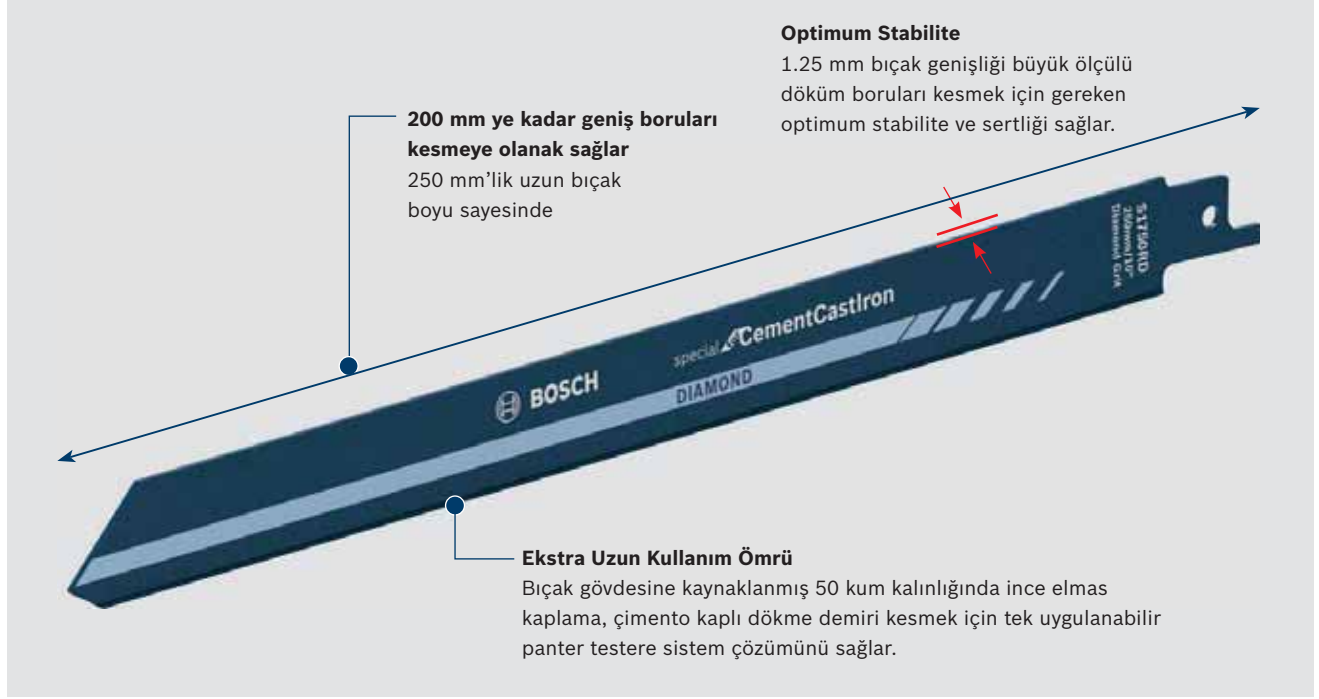

Çimento kaplı dökme demir

Ürün özellikleri	Dış boşluğu [mm] / TP1	Boyutlar U x G x D [mm]	Sipariş numarası	Ambalaj miktarı	EAN kodu 3 165 140 ...	Minimum Sipariş Adedi	Fiyat €
------------------	------------------------	-------------------------	------------------	-----------------	------------------------	-----------------------	---------



S 1750 RD



Elmas kaplı, 50 kum
Çimento kaplı dökme demir borular, iç ve / veya dış kaplı çimentolu

50 kum	250 x 19 x 1.25	2 608 653 313	1	953160	1	21,92
--------	-----------------	---------------	---	--------	---	-------

Endurance for Fiber Plaster

alçıpanda hızlı ve temiz kesim için

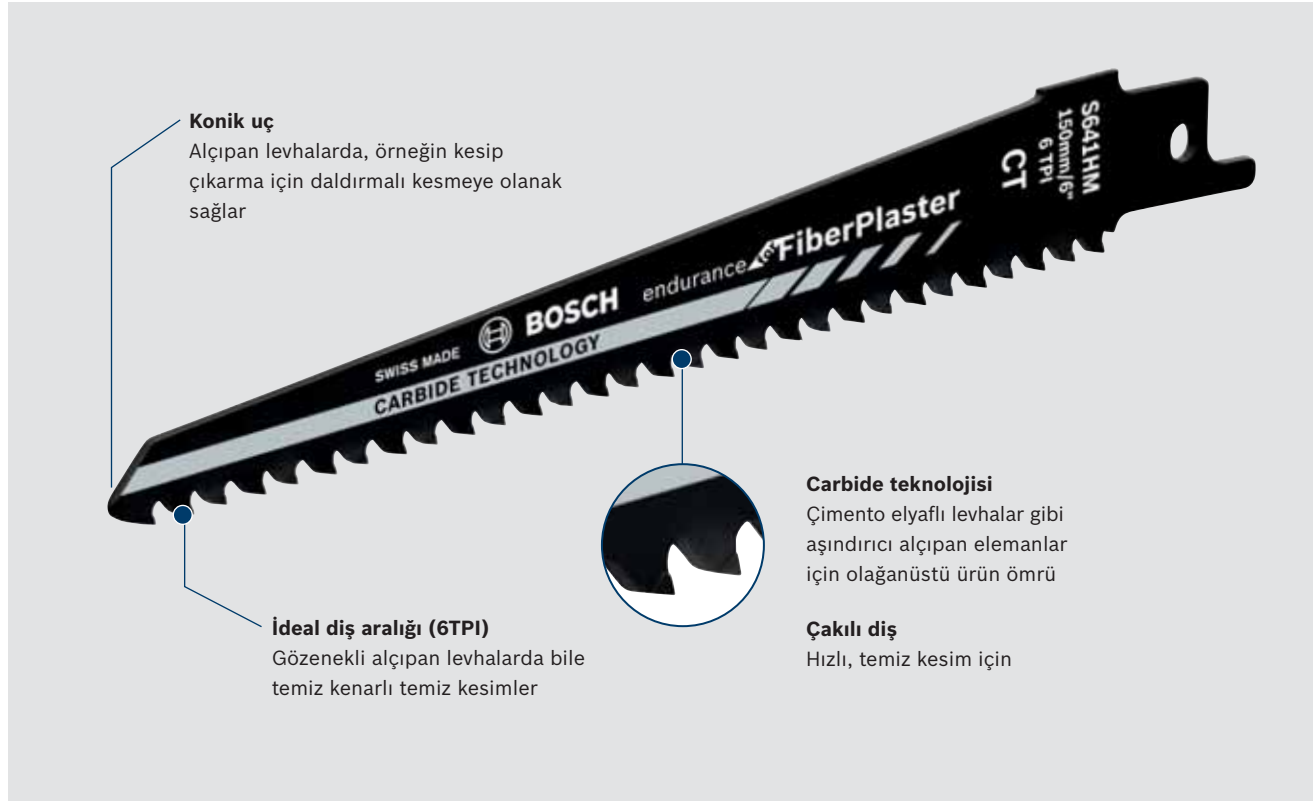

Alçıpan

Çimento elyafı levha [mm]	Çimento elyafı panel [mm]	Jips sıva alçıpan levha [mm]	Jips elyafı alçıpan levha [mm]	Çimento elyafı kaplama içeren izolasyon levhası [mm]	Diş boşluğu [mm] / TPI	Boyutlar U x G x D [mm]	Sipariş numarası	Ambalaj miktarı	EAN kodu 3 165 140 ...	Minimum Sipariş Adedi	Fiyat €
---------------------------	---------------------------	------------------------------	--------------------------------	--	------------------------	-------------------------	------------------	-----------------	------------------------	-----------------------	---------

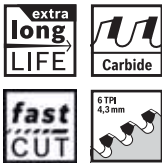

S 641 HM



Carbide uçlu (tek diş), yan set, çakılı diş

< 100	< 100	< 100	< 100	< 100	4.3-6	150 x 19 x 1,25	2 608 650 970	2	109772	1	38,36
-------	-------	-------	-------	-------	-------	-----------------	---------------	---	--------	---	-------



Endurance for Aerated Concrete

Gaz betonda güvenilir kesimler

Optimize edilmiş bıçak genişliği ve kalınlığı
Büyük gaz beton taşları kesmek için optimum stabilite

Carbide teknolojisi
Gaz beton için olağanüstü ömür süresi

Çakılı diş
Hızlı, temiz kesim için

Geniş gırtlak
Etkin malzeme kaldırma için

Gaz beton

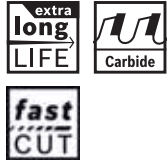

Gaz beton [mm]	Tuğla [mm]	Diş boşluğu [mm] / TPI	Boyutlar U x G x D [mm]	Sipariş numarası	Ambalaj miktarı	EAN kodu 3165140...	Minimum Sipariş Adedi	Fiyat €
----------------	------------	------------------------	-------------------------	------------------	-----------------	---------------------	-----------------------	---------



S 1141 HM



Carbide uçlu (tek diş), yan set, çakılı diş

< 175	< 175	8.5/3	225 x 19 x 1.25	2 608 650 971	2	109 789	1	29,93
< 175	< 175	8.5/3	225 x 19 x 1.25	2 608 653 282	10	945318	1	127,26



S 1241 HM



Carbide uçlu (tek diş), yan set, çakılı diş

< 250	< 250	8.5/3	300 x 22 x 1.5	2 608 650 972	2	109 796	1	49,15
< 250	< 250	8.5/3	300 x 22 x 1.5	2 608 653 284	10	945332	1	208,85



S 2041 HM



Carbide uçlu (tek diş), yan set, çakılı diş

< 350	< 350	12.7/2	400 x 22 x 1.5	2 608 650 975	2	091961	1	50,58
-------	-------	--------	----------------	---------------	---	--------	---	-------

Endurance for Brick

tuğlayı hızlı ve kolay kesmek için

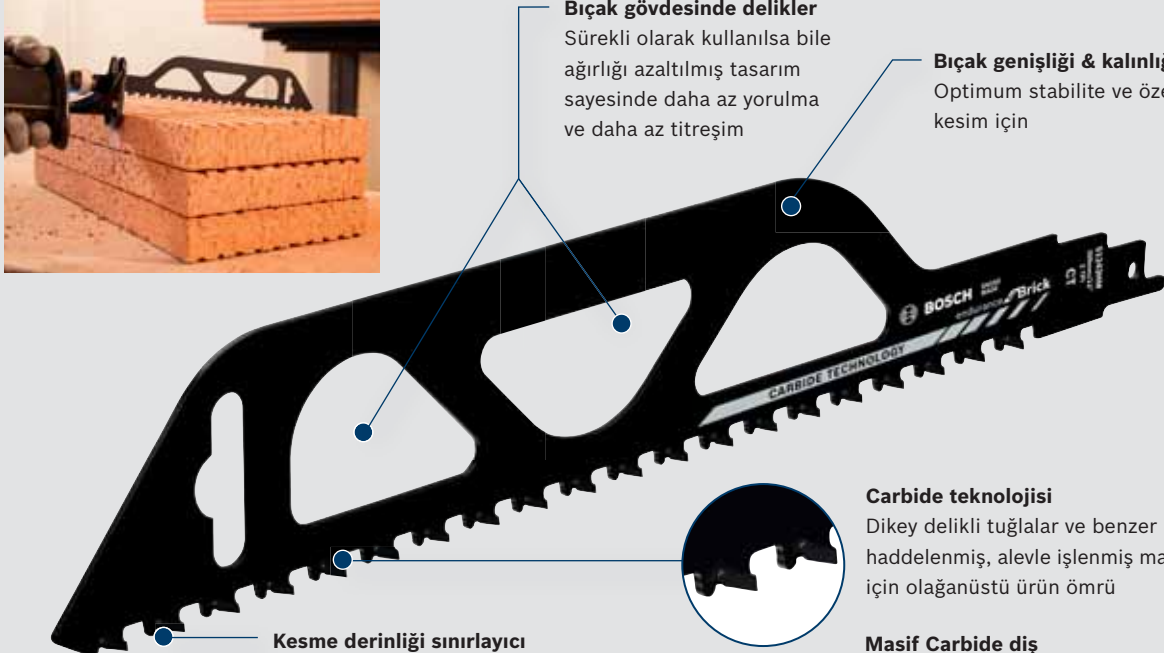

Bıçak gövdesinde delikler
Sürekli olarak kullanılsa bile ağırlığı azaltılmış tasarım sayesinde daha az yorulma ve daha az titreşim

Bıçak genişliği & kalınlığı arttırıldı
Optimum stabilite ve özellikle düz kesim için

Carbide teknolojisi
Dikey delikli tuğlalar ve benzer biçimde haddelenmiş, alevle işlenmiş malzemeler için olağanüstü ürün ömrü

Masif Carbide diş
Özellikle sert inşaat malzemelerini keserken daha yüksek sağlamlık ve uzun ömürlülük

Kesme derinliği sınırlayıcı
Kontrolsüz diş temasını engeller. Güvenli ve düzgün kesim için

Endurance for Brick

Poroton [mm]	Tuğla [mm]	Gaz beton [mm]	Diş boşluğu [mm] / TPI	Boyutlar U x G x D [mm]	Sipariş numarası	Ambalaj miktarı	EAN kodu 3 165 140 ...	Minimum Sipariş Adedi	Fiyat €
--------------	------------	----------------	------------------------	-------------------------	------------------	-----------------	------------------------	-----------------------	---------



S 1543 HM

Carbide uçlu (tek diş)

Poroton (<150 mm), tuğla (<150 mm), gaz beton (<150 mm).



< 150	< 150	< 150	12.7/2	240×23×1,5	2 608 650 354	1	413 503	1	21,42
-------	-------	-------	--------	------------	---------------	---	---------	---	-------



S 1243 HM

Carbide uçlu (tek diş)

Poroton (<215 mm), tuğla (<215 mm), gaz beton (<215 mm).

Optimum stabiliteye sahip arttırılmış bıçak genişliği.



< 215	< 215	< 215	12.7/2	300×50×1,5	2 608 650 355	1	413 510	1	34,15
-------	-------	-------	--------	------------	---------------	---	---------	---	-------



S 2243 HM

Carbide uçlu (tek diş)

Poroton (<365 mm), tuğla (<365 mm), gaz beton (<365 mm).

Optimum stabiliteye sahip arttırılmış bıçak genişliği.



< 365	< 365	< 365	12.7/2	455×50×1,5	2 608 650 356	1	413 527	1	46,18
-------	-------	-------	--------	------------	---------------	---	---------	---	-------



Endurance for HardNail Pallets

Palet tamirinde en yüksek mukavemetli çivilerde bile ideal

Üstün esneme özelliği

Özel bant malzemesi ve ince 1.0mm gövde, üstün bükülme kabiliyeti sağlar.



Daha az sıkışma

Ters uç dizaynı bükülme ve sıkışmayı önler.

Ekstra uzun kullanım ömrü

Son teknoloji ürünü Carbide teknolojisi, palet onarım endüstrisinde giderek yaygınlaşan sertleştirilmiş palet onarım tırnaklarının ve yüksek mukavemetli çelik bağlantı elemanlarının etkin bir şekilde kesilmesini sağlar.

Üstün shaft dayanımı

Daha uzun kullanım için ekstra güçlendirilmiş giriş shaftı.

En zorlu koşullara dayanım

Sert çivili paletleri keserken en zorlu kullanıma dayanacak şekilde optimize edilmiş 8 TPI / 3mm sabit diş tasarımı.

Mükemmel esneklik

Kendiliğinden kaynaklı dışer palet tamiri için olmazsa olmaz olan bıçağın büküldüğü esnada bile kesim yapmasını sağlar.

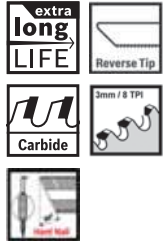

Ürün özellikleri	Diş boşluğu [mm] / TPI	Boyutlar U x G x D [mm]	Sipariş numarası	Ambalaj miktarı	EAN kodu 3 165 140 ...	Minimum Sipariş Adedi	Fiyat €
------------------	------------------------	-------------------------	------------------	-----------------	------------------------	-----------------------	---------

S 1122 CHM

Carbide teknolojisi, daraltılmış, taşlanmış

Kalın yumuşak ve sert kereste, yeşil ve egzotik ahşap, yakmalık ahşap, ahşap kökleri (< 175 mm)



3 / 8	225 x 19 x 1.0	2 608 658 327	1	927192	1	14,99
3 / 8	225 x 19 x 1.0	2 608 658 328	10	927208	1	109,87



Palet tamiri için özel Panter Testere Bıçakları

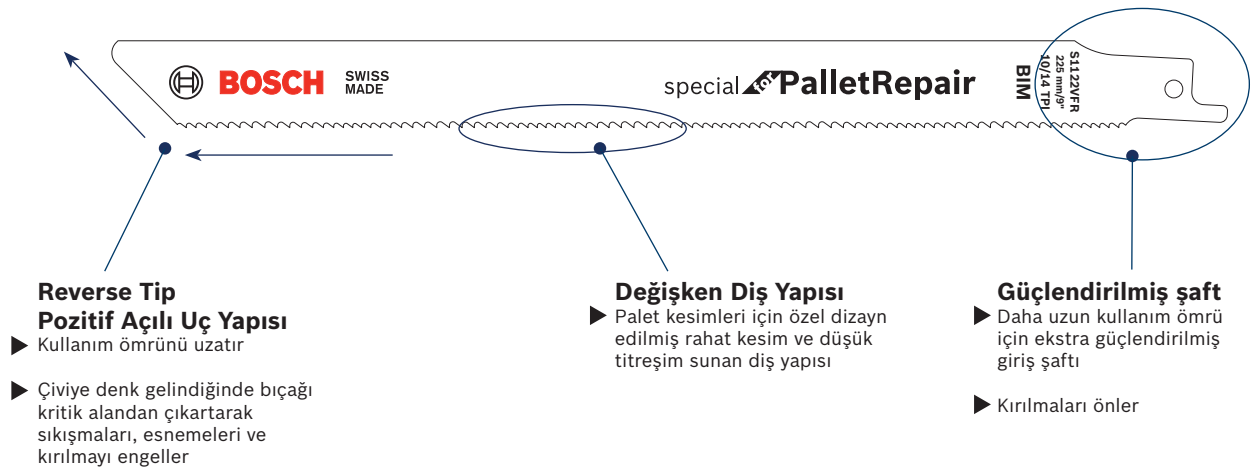

special PalletRepair

Palet (mm)	Bıçağın malzemesi	Ölçüler (mm)	Sipariş numarası	Ambalaj miktarı	EAN kodu 3165140...	Minimum Sipariş Adedi	Fiyat €
------------	-------------------	--------------	------------------	-----------------	---------------------	-----------------------	---------

**S 722 VFR**

Bıçak özellikle paletlerde esnek kullanım için dizayn edilmiştir

<125	BIM	190x19x0,9	2 608 658 027	5	749282	5	14,86
<125	BIM	190x19x0,9	2 608 658 028	100	749299	1	221,71

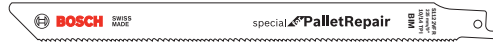
**S 1122 VFR**

Bıçak özellikle paletlerde esnek kullanım için dizayn edilmiştir

<165	BIM	225x19x0,9	2 608 658 030	5	749312	5	17,55
<165	BIM	225x19x0,9	2 608 658 031	100	749329	1	223,77
<165	BIM	225x19x0,9	2 608 658 032	200	749336	10	421,14

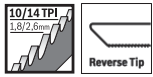
**S 725 VFR**

Bıçak özellikle paletlerde en düşük titreşimli kesimler için dizayn edilmiştir

<125	BIM	190x19x1,25	2 608 658 033	5	749343	5	16,64
<125	BIM	190x19x1,25	2 608 658 034	100	749350	1	212,00
<125	BIM	190x19x1,25	2 608 658 035	200	749466	10	399,11

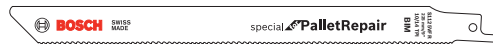
**S 1125 VFR**

Bıçak özellikle paletlerde ekstra sağlamlık ve en uzun kullanım ömrü için dizayn edilmiştir

<165	BIM	225x19x1,25	2 608 658 036	5	749367	5	19,39
<165	BIM	225x19x1,25	2 608 658 037	100	749374	1	247,33
<165	BIM	225x19x1,25	2 608 658 038	200	749381	10	465,52



Kusursuz Yalıtım İçin! Kusursuz Kesimler

Bosch: Yüksek Hassasiyette Kesimler

Keskin bilenmiş uç:

- Çizgiden sapmayan hassas daldırmalı kesimler için

Artırılmış bıçak kalınlığı ve genişliği:

- Bıçağın titreşim yapmasını engeller. Bıçak kesim çizgisini yolundan sapmadan takip eder

Dalgalı taşlanmış kesici uç:

- Simetrik perdeli kesici uç düz kesim ve olağanüstü aç hassasiyeti sağlar

easy CUT

Elektrikli el aleti kullanımı özellikle kalın ve yoğun malzemelerin kesiminde daha az yorulmanıza yardımcı olur

Yeni akım enerji tasarrufu. Tüketiciler, hükümetler ve biz Bosch çalışanları enerji tasarrufuna odaklanmış durumdayız. Cam veya taş yünü gibi elyafly yalıtım malzemeleri sıklıkla yeni yapılarda ve eski binaların yenilenmesinde kullanılmaktadır. Enerji tasarrufunun düzgün yapılabilmesi için izolasyon kusursuz biçimde yerleştirilmelidir. Elyafly yalıtım malzemelerinin normal bıçaklarla kesilmesi yorucudur ve özellikle kalın ve yoğun malzemelerde hassas olmayan kesimlere yol açabilir.

Elyafly yalıtım malzemelerinin hassas kesimine olanak tanıyan yeni ve benzersiz panter testere bıçakları (patent başvurusu yapıldı) İsviçre St. Niklaus'ta bulunan fabrikamızda üretilmektedir.

Elyafli yalıtım malzemelerinin kesilmesine yönelik ürün programı

Yalıtım malzemesi (mm)	Bıçağın malzemesi	Ölçüler (mm)	Sipariş numarası	Ambalaj miktarı	EAN kodu 3163140...	Minimum Sipariş Adedi	Fiyat €
<p>clean FiberInsulation</p> <p>S 713 AW</p> 							
<100	HCS	150x19x1,0	2 608 635 521	2	688178	1	15,78
<p>precision FiberInsulation</p> <p>S 1113 AWP</p> 							
<175	HCS	225x22x1,5	2 608 635 527	2	746168	1	18,14
<p>precision FiberInsulation</p> <p>S 1213 AWP</p> 							
<250	HCS	300x22x1,5	2 608 635 528	2	746175	1	25,56
<p>precision FiberInsulation</p> <p>S 2013 AWP</p> 							
<300	HCS	400x45 x1,5	2 608 635 529	1	746182	1	18,14



Elyafli yalıtım malzemelerini uzunluğuna veya enlemesine kesmek için hassas ve düz kesimler



Pencere, kapı ve havalandırma boruları için hassas ayarlama kesimleri



Hassas daldırmalı kesimler için keskin bilenmiş uç



S 1113 AWP ve S 1213 AWP hassas kavisi kesimler için idealdir







































Elyafli yalıtım malzemelerinin bina konstrüksiyonuna uygun hale getirilmesi için hassas kesimler













Mükemmel uyum enerji tasarrufu sağlar

Her türlü uygulama için, doğru panter testere bıçağı





































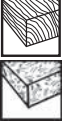





Metal

İşlenecek malzeme	Ölçü - maks. mm	Tip	Bıçak uzunluğu - mm	Kesim türü Standard			Kesim türü Özel				
				Düz, hassas	Düz, kaba	Kavisli	Tam açılı kesim	Düz yüzeyli kesim	İnce ve kalın	Kırma ve kurtarma işleri	
 Saclar	1-3	basic  Metal	150	S 918 AF							
	2-8	basic  Metal	150	S 918 BF							
 Sac, delikli saclar (ince, orta kalın, kalın)	0,7-3	flexible  Metal	100	S 522 AF							
		flexible  Metal	150	S 922 AF							
		flexible  Metal	225	S 1122 AF				S 1122 AF			
	1-8	PROGRESSOR  Metal	150	S 123 XF						S 123 XF	
	1,5-4	flexible  Metal	100	S 522 EF							
		flexible  Metal	150	S 922 EF							
		flexible  Metal	225	S 1122 EF					S 1122 EF		
	1,5-6	flexible  Metal	100			S 422 BF					
	2-10	heavy  Metal	150	S 925 VF							S 925 VF
		heavy  Metal	225	S 1125 VF							S 1125 VF
		heavy  Metal	300	S 1225 VF							S 1225 VF
	3-8	flexible  Metal	100	S 522 BF							
		flexible  Metal	150	S 922 BF							
		heavy  Metal	150	S 926 BEF				S 926 BEF			
		endurance  heavyMetal	150	S 936 BEF				S 936 BEF			
		flexible  Metal	225	S 1122 BF					S 1122 BF		
		heavy  Metal	225	S 1126 BEF				S 1126 BEF			
		endurance  heavyMetal	225	S 1136 BEF				S 1136 BEF			
		heavy  Metal	300	S 1226 BEF				S 1226 BEF			
	4-12	heavy  Metal	150		S 926 CHF			S 926 CHF			
endurance  heavyMetal		150		S 936 CHF			S 936 CHF				
heavy  Metal		150		S 920 CF			S 920 CF			S 920 CF	
endurance  heavyMetal		150		S 930 CF			S 930 CF			S 930 CF	
heavy  Metal		225		S 1126 CHF			S 1126 CHF				
endurance  heavyMetal		225		S 1136 CHF			S 1136 CHF				
heavy  Metal		225		S 1120 CF			S 1120 CF			S 1120 CF	
endurance  heavyMetal		225		S 1130 CF			S 1130 CF			S 1130 CF	
heavy  Metal	300			S 1126 CHF			S 1126 CHF				
 Borular, profiller (kapalı)	<100	basic  Metal	150	S 918 AF							
		basic  Metal	150	S 918 BF							
 Çelik döküm borular	<150	endurance  CastIron	200	S 1050 RD							









































Metal

İşlenecek malzeme	Ölçü - maks. mm	Tip	Bıçak uzunluğu - mm	Kesim türü Standard			Kesim türü Özel				
											
	<100	flexible Metal	150	S 922 AF							
		flexible Metal	150	S 922 EF							
		PROGRESSOR Metal	150	S 123 XF					S 123 XF		
		heavy Metal	150	S 926 BEF				S 926 BEF			
		endurance heavyMetal	150	S 936 BEF				S 936 BEF			
		heavy Metal	150	S 925 VF							S 925 VF
	<175	flexible Metal	225	S 1122 AF					S 1122 AF		
		flexible Metal	225	S 1122 EF					S 1122 EF		
		heavy Metal	225	S 1126 BEF				S 1126 BEF			
		endurance heavyMetal	225	S 1136 BEF				S 1136 BEF			
		heavy Metal	225	S 1125 VF							S 1125 VF
	<250	heavy Metal	300	S 1226 BEF				S 1226 BEF			
heavy Metal		300	S 1225 VF							S 1225 VF	
	<100	flexible Metal	150	S 922 BF							
		PROGRESSOR Metal	150	S 123 XF					S 123 XF		
		heavy Metal	150		S 926 CHF			S 926 CHF			
		endurance heavyMetal	150		S 936 CHF			S 936 CHF			
		heavy Metal	150	S 925 VF							S 925 VF
		heavy Metal	150		S 920 CF			S 920 CF			S 920 CF
	<175	endurance heavyMetal	150		S 930 CF			S 930 CF			S 930 CF
		flexible Metal	225	S 1122 BF					S 1122 BF		
		heavy Metal	225		S 1126 CHF			S 1126 CHF			
		endurance heavyMetal	225		S 1136 CHF			S 1136 CHF			
		heavy Metal	225	S 1125 VF							S 1125 VF
		heavy Metal	225		S 1120 CF			S 1120 CF			S 1120 CF
	<250	endurance heavyMetal	225		S 1130 CF			S 1130 CF			S 1130 CF
		heavy Metal	300		S 1226 CHF			S 1226 CHF			
		heavy Metal	300	S 1225 VF							S 1225 VF
	<100	PROGRESSOR Metal	150	S 123 XF					S 123 XF		
		flexible Metal	150	S 922 BF							
		heavy Metal	150		S 926 CHF			S 926 CHF			
		endurance heavyMetal	150		S 936 CHF			S 936 CHF			
		heavy Metal	150		S 920 CF			S 920 CF			S 920 CF
		endurance heavyMetal	150		S 930 CF			S 930 CF			S 930 CF
	<175	flexible Metal	225	S 1122 BF					S 1122 BF		
		heavy Metal	225		S 1126 CHF			S 1126 CHF			
		endurance heavyMetal	225		S 1136 CHF			S 1136 CHF			
		heavy Metal	225		S 1120 CF			S 1120 CF			S 1120 CF
		endurance heavyMetal	225		S 1130 CF			S 1130 CF			S 1130 CF
	<250	heavy Metal	300		S 1226 CHF			S 1226 CHF			







Ahşap ve metal

İşlenecek malzeme	Ölçü - maks. mm	Tip	Bıçak uzunluğu - mm	Kesim türü Standard			Kesim türü Özel				
				 Düz, hassas	 Düz, kaba	 Kavisli	 Tam açılı kesim	 Düz yüzeyli kesim	 İnce ve kalın	 Kırma ve kurtarma işleri	
	<50	flexible  Wood+Metal	100	S 511 DF							
		<100	flexible  Wood+Metal	150	S 922 HF						
		flexible  Wood+Metal	150	S 922 VF							
		heavy  Wood+Metal	150		S 611 DF	S 711 DF					
		heavy  Wood+Metal	150		S 610 VF		S 610 VF			S 610 VF	
	<150	flexible  Wood+Metal	200	S 1022 HF				S 1022 HF			
		PROGRESSOR  Wood+Metal	200		S 3456 XF					S 3456 XF	
		<175	flexible  Wood+Metal	225	S 1122 HF				S 1122 HF		
		flexible  Wood+Metal	225	S 1122 VF				S 1122 VF			
		heavy  Wood+Metal	225		S 1111 DF						
		heavy  Wood+Metal	225		S 1110 VF		S 1110 VF			S 1110 VF	
	<250	flexible  Wood+Metal	300	S 1222 VF				S 1222 VF			
		heavy  Wood+Metal	300		S 1210 VF		S 1210 VF			S 1210 VF	
		heavy  Wood+Metal	300		S 1411 DF						
		<100	flexible  Wood+Metal	150	S 922 HF						
<150		flexible  Wood+Metal	200	S 1022 HF				S 1022 HF			
<175		flexible  Wood+Metal	225	S 1122 HF				S 1122 HF			
	<50	flexible  Wood+Metal	100	S 511 DF							
	<100	heavy  Wood+Metal	150		S 611 DF	S 711 DF					
		heavy  Wood+Metal	150		S 610 VF		S 610 VF			S 610 VF	
	<150	PROGRESSOR  Wood+Metal	200		S 3456 XF				S 3456 XF		
	<175	heavy  Wood+Metal	225		S 1111 DF						
		heavy  Wood+Metal	225		S 1110 VF		S 1110 VF			S 1110 VF	
	<250	heavy  Wood+Metal	300		S 1411 DF						
	heavy  Wood+Metal	300		S 1210 VF		S 1210 VF			S 1210 VF		
	3-10	flexible  Wood+Metal	150	S 922 VF							
		flexible  Wood+Metal	225	S 1122 VF				S 1122 VF			
		flexible  Wood+Metal	300	S 1222 VF				S 1222 VF			
	3-12	flexible  Wood+Metal	150	S 922 HF							
		flexible  Wood+Metal	200	S 1022 HF				S 1022 HF			
		flexible  Wood+Metal	225	S 1122 HF				S 1122 HF			
	3-18	PROGRESSOR  Wood+Metal	200		S 3456 XF				S 3456 XF		



Ahşap ve metal

İşlenecek malzeme	Ölçü - maks. mm	Tip	Bıçak uzunluğu - mm	Kesim türü Standard			Kesim türü Özel			
										
	<100	flexible 	150	S 922 VF						
		flexible 	150	S 922 HF						
	<150	flexible 	200	S 1022 HF			S 1022 HF			
		PROGRESSOR 	200		S 3456 XF			S 3456 XF		
	<175	flexible 	225	S 1122 VF			S 1122 VF			
		flexible 	225	S 1122 HF			S 1122 HF			
	<250	flexible 	300	S 1222 VF			S 1222 VF			
	<100	flexible 	150	S 922 VF						
		flexible 	150	S 922 HF						
	<150	flexible 	200	S 1022 HF			S 1022 HF			
		PROGRESSOR 	200		S 3456 XF			S 3456 XF		
	<175	flexible 	225	S 1122 VF			S 1122 VF			
		flexible 	225	S 1122 HF			S 1122 HF			
	<250	flexible 	300	S 1222 VF			S 1222 VF			
	<50	flexible 	100	S 511 DF						
	<100	heavy 	150		S 611 DF	S 711 DF				
	<150	PROGRESSOR 	200		S 3456 XF			S 3456 XF		
	<175	heavy 	225		S 1111 DF					
	<250	heavy 	300		S 1411 DF					
	<50	flexible 	100	S 511 DF						
		heavy 	150		S 611 DF	S 711 DF				
	<60	heavy 	300		S 1411 DF					
		heavy 	150		S 610 VF		S 610 VF			S 610 VF
		heavy 	225		S 1111 DF					
		heavy 	225		S 1110 VF		S 1110 VF			S 1110 VF
	<100	flexible 	150	S 922 VF						
	<150	PROGRESSOR 	200		S 3456 XF			S 3456 XF		
	<175	flexible 	225	S 1122 VF			S 1122 VF			
	<250	flexible 	300	S 1222 VF			S 1222 VF			
heavy 		300		S 1210 VF		S 1210 VF			S 1210 VF	

















































Ahşap

İşlenecek malzeme	Ölçü - maks. mm	Tip	Bıçak uzunluğu - mm	Kesim türü Standard			Kesim türü Özel				
				Düz, hassas	Düz, kaba	Kavisli	Tam açılı kesim	Düz yüzeyli kesim	İnce ve kalın	Kırma ve kurtarma işleri	
	Kaba ahşap, çivisiz	<100	basic Wood	150		S 617 K	S 617 K				
		<175	basic Wood	225		S 1111 K					
		<190	top Wood	240		S 1542 K					
		<190	top Wood	240		S 1531 L					
		<250	basic Wood	300		S 1617 K					
	Konstrüksiyon ahşabı	<100	top Wood	150	S 644 D		S 644 D				
		<150	PROGRESSOR Wood	200	S 2345 X				S 2345 X		
	Levhalar	<60	top Wood	150	S 644 D		S 644 D				
		<150	PROGRESSOR Wood	200	S 2345 X				S 2345 X		
	Ahşap duvarda içten kesme	<100	top Wood	150	S 644 D		S 644 D				
		<150	PROGRESSOR Wood	200	S 2345 X				S 2345 X		
		<190	top Wood	240		S 1531 L					
	Canlı ağaç, budama	<100	basic Wood	150		S 617 K	S 617 K				
		<190	top Wood	240		S 1531 L					
		<250	basic Wood	300		S 1617 K					
	Plastik	<100	top Wood	150	S 644 D		S 644 D				
		<150	PROGRESSOR Wood	200	S 2345 X				S 2345 X		

Özel uygulamalar

İşlenecek malzeme	Ölçü - maks. mm	Tip	Bıçak uzunluğu - mm	Kesim türü Standard			Kesim türü Özel				
				Düz, hassas	Düz, kaba	Kavisli	Tam açılı kesim	Düz yüzeyli kesim	İnce ve kalın	Kırma ve kurtarma işleri	
	Alçıpan	<50	special Plaster	100	S 528 DF		S 528 DF				
		<100	special Plaster	150	S 628 DF		S 628 DF				
	Elyafli çimento plakaları	<100	special FiberPlaster	150	S 641 HM		S 641 HM				
		<150	special Brick	240		S 1543 HM					
		<175	special FiberPlaster	225		S 1141 HM					
		<215	special Brick	305		S 1243 HM		S 1243 HM			
		<250	special FiberPlaster	300		S 1241 HM					
		<350	special FiberPlaster	400		S 2041 HM					
		<365	special Brick	455		S 2243 HM		S 2243 HM			

Özel uygulamalar

İşlenecek malzeme	Ölçü - maks. mm	Tip	Bıçak uzunluğu - mm	Kesim türü Standart			Kesim türü Özel				
											
	Gözenekli beton	<100	special 	150	S 641 HM		S 641 HM				
		<150	special 	240		S 1543 HM					
		<175	special 	225		S 1141 HM					
		<215	special 	305		S 1243 HM		S 1243 HM			
		<250	special 	300		S 1241 HM					
		<350	special 	400		S 2041 HM					
		<365	special 	455		S 2243 HM		S 2243 HM			
	Tuğla, kırmızı	<100	special 	150	S 641 HM		S 641 HM				
		<150	special 	240		S 1543 HM					
		<175	special 	225		S 1141 HM					
		<215	special 	305		S 1243 HM		S 1243 HM			
		<250	special 	300		S 1241 HM					
		<350	special 	400		S 2041 HM					
		<365	special 	455		S 2243 HM		S 2243 HM			
	Çelik döküm borular	<175	special 	225	S 1130 RIFF						
	GFK/Epoksi	<50	special 	115	S 518 EHM						
		<100	special 	150	S 922 EHM						
			special 	150	S 641 HM		S 641 HM				
		<150	special 	225		S 1141 HM					
			special 	300		S 1241 HM					
			special 	400		S 2041 HM					
		<175	special 	225	S 1130 RIFF						
	Donmuş malzemeler	<250	special 	300	S 1211 K						
	Inox saclar	2-4	special 	115	S 518 EHM						
			special 	150	S 922 EHM						
	Inox profiller, borular	<50	special 	115	S 518 EHM						
		<100	special 	150	S 922 EHM						
	Strofor, izolasyon	<100	special 	150	S 713 A		S 713 A				
	Karton, halı, deri	<100	special 	150	S 713 A		S 713 A				
	Elyafli yalıtım malzemeleri	<100	clean 	150	S 713 AW		S 713 AW				

Panter testere bıçakları (metal)

Panter testere bıçakları - Basic for Metal

(Metal-Ekonomik seri)

basic for Metal

Saçlar, ince (mm)	Saçlar, kalın (mm)	Profiller, borular, kapalı (mm)	Diş aralığı (mm) /TPI	Ölçüler UxGxD (mm)	Sipariş numarası	Ambalaj miktarı	EAN kodu 3165140...	Minimum Sipariş Adedi	Fiyat €
-------------------	--------------------	---------------------------------	-----------------------	--------------------	------------------	-----------------	---------------------	-----------------------	---------



S 918 AF



BIM, dalgalı, frezeli
İnce saclar (1-3 mm), borular/profiller, (Ø <100 mm)

1-3	-	<100	1 / 24	150x16x0.8	2 608 651 944	2	235839	5	4,56
1-3	-	<100	1 / 24	150x16x0.8	2 608 651 780	5	016117	5	10,25



S 918 BF



BIM, daraltılmış, frezeli
Orta kalınlıktaki saclar (2-8 mm), kapalı borular/profiller (Ø <100 mm)

-	2-8	<100	1,8 / 14	150x16x0.8	2 608 651 821	2	035354	5	7,70
-	2-8	<100	1,8 / 14	150x16x0.8	2 608 651 781	5	016124	5	10,57

Panter testere bıçakları - Flexible for Metal

(Esnek, kırılmaya karşı dayanıklı)

flexible for Metal

Saçlar, ince (mm)	Saçlar, kalın (mm)	Profiller, borular, kapalı (mm)	Profiller, borular, açık (mm)	Profiller, borular, masif (mm)	Diş aralığı (mm) /TPI	Ölçüler UxGxD (mm)	Sipariş numarası	Ambalaj miktarı	EAN kodu 3165140...	Minimum Sipariş Adedi	Fiyat €
-------------------	--------------------	---------------------------------	-------------------------------	--------------------------------	-----------------------	--------------------	------------------	-----------------	---------------------	-----------------------	---------



S 522 AF



BIM, dalgalı, frezeli
İnce saclar (0,7-3 mm), zahmetsiz, hassas kesim

0,7-3	-	-	-	-	1 / 24	100x19x0,9	2 608 656 267	2	235594	5	5,66
0,7-3	-	-	-	-	1 / 24	100x19x0,9	2 608 656 010	5	093460	5	13,51



S 922 AF



BIM, dalgalı, frezeli
İnce saclar (0,7-3 mm), ince borular/profiller (Ø <100 mm), rahat, hassas kesim

0,7-3	-	<100	<100	-	1 / 24	150x19x0,9	2 608 656 036	2	093385	5	6,42
0,7-3	-	<100	<100	-	1 / 24	150x19x0,9	2 608 656 013	5	093491	5	14,92



S 1122 AF



BIM, dalgalı, frezeli
İnce saclar (0,7-3 mm), ince borular/profiller (Ø <175 mm), zahmetsiz, hassas kesim, tam düz kesim

0,7-3	-	<175	<175	-	1 / 24	225x19x0,9	2 608 656 018	5	093545	5	19,29
-------	---	------	------	---	--------	------------	---------------	---	--------	---	-------

Panter testere bıçakları - Flexible for Metal

(Esnek, kırılmaya karşı dayanıklı)

flexible for Metal

Saclar, ince (mm)	Saclar, kalın (mm)	Profiller, borular, kapalı (mm)	Profiller, borular, açık (mm)	Profiller, borular, masif (mm)	Dış aralığı (mm) / TPI	Ölçüler UxGxD (mm)	Sipariş numarası	Ambalaj miktarı	EAN kodu 3165140...	Minimum Sipariş Adedi	Fiyat €
-------------------	--------------------	---------------------------------	-------------------------------	--------------------------------	------------------------	--------------------	------------------	-----------------	---------------------	-----------------------	---------



S 522 EF

BIM, daraltılmış, frezeli
İnce saclar (1,5-4 mm)

1,5-4	-	-	-	-	1,4/18	100x19x0,9	2 608 657 721	2	612050	5	5,83
1,5-4	-	-	-	-	1,4 / 18	100x19x0,9	2 608 656 012	5	093484	5	13,51



S 922 EF

BIM, daraltılmış, frezeli
İnce kalınlıktaki saclar (1,5-4 mm), borular/profiller (Ø <100 mm)

1,5-4	-	<100	<100	-	1,4 / 18	150x19x0,9	2 608 656 038	2	093408	5	6,42
1,5-4	-	<100	<100	-	1,4 / 18	150x19x0,9	2 608 656 015	5	093514	5	14,92
1,5-4	-	<100	<100	-	1,4 / 18	150x19x0,9	2 608 657 551	25	515191	1	66,17
1,5-4	-	<100	<100	-	1,4 / 18	150x19x0,9	2 608 656 028	100	206112	1	218,95

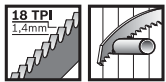

S 1122 EF

BIM, daraltılmış, frezeli
İnce saclar (1,5-4 mm), borular/profiller (Ø <175 mm), esnek düz kesim

1,5-4	-	<175	<175	-	1,4 / 18	225x19x0,9	2 608 656 042	2	093446	5	8,20
1,5-4	-	<175	<175	-	1,4 / 18	225x19x0,9	2 608 656 020	5	093569	5	19,29
1,5-4	-	<175	<175	-	1,4 / 18	225x19x0,9	2 608 657 553	25	515207	1	87,53

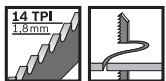

S 422 BF

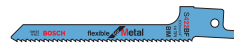
BIM, daraltılmış, frezeli
İnce saclar (1,5-6 mm), özellikle kavisli kesimleri için

-	1,5-6	-	-	-	1,8 / 14	100x16x0,9	2 608 656 268	2	235600	5	6,97
-	1,5-6	-	-	-	1,8 / 14	100x16x0,9	2 608 656 253	5	235457	5	14,68



S 522 BF

BIM, daraltılmış, frezeli
Kaba saclar (3-8 mm), hızlı kesim

-	-	3-8	-	-	1,8 / 14	100x19x0,9	2 608 656 269	2	235846	5	5,66
-	-	3-8	-	-	1,8 / 14	100x19x0,9	2 608 656 011	5	093477	5	13,51



S 922 BF

BIM, daraltılmış, frezeli
Kalın saclar (3-8 mm), masif borular/profiller (Ø <100 mm), hızlı kesim

-	3-8	<100	<100	<100	1,8 / 14	150x19x0,9	2 608 656 037	2	093392	5	6,25
-	3-8	<100	<100	<100	1,8 / 14	150x19x0,9	2 608 656 014	5	093507	5	14,92
-	3-8	<100	<100	<100	1,8 / 14	150x19x0,9	2 608 657 550	25	515184	1	67,13
-	3-8	<100	<100	<100	1,8 / 14	150x19x0,9	2 608 656 027	100	206105	1	235,21



S 1122 BF

BIM, daraltılmış, frezeli
Kalın saclar (3-8 mm), masif borular/profiller (Ø <175 mm), esnek düz kesim, hızlı kesim

-	3-8	<175	<175	<175	1,8 / 14	225x19x0,9	2 608 656 041	2	093439	5	7,31
-	3-8	<175	<175	<175	1,8 / 14	225x19x0,9	2 608 656 019	5	093552	5	17,21
-	3-8	<175	<175	<175	1,8 / 14	225x19x0,9	2 608 657 552	25	515214	1	78,11
-	3-8	<175	<175	<175	1,8 / 14	225x19x0,9	2 608 656 032	100	206150	1	277,29

Panter testere bıçakları - Progressor for Metal

(Metal için artan dişli)

PROGRESSOR for Metal

Saçlar, kalın (mm)	Profiller, borular, kapalı (mm)	Profiller, borular, açık (mm)	Profiller, borular, masif (mm)	Diş aralığı (mm) / TPI	Öçüler UxGxD (mm)	Sipariş numarası	Ambalaj miktarı	EAN kodu 3165140...	Minimum Sipariş Adedi	Fiyat €
--------------------	---------------------------------	-------------------------------	--------------------------------	------------------------	-------------------	------------------	-----------------	---------------------	-----------------------	---------



S 123 XF



BIM, daraltılmış, frezeli
İnce ve kalın saclar (1-8 mm), ince ve kalın profiller (Ø <100 mm)

1-8	<100	<100	<100	1,8-3,2 / 8-14	150x19x0,9	2 608 654 401	2	169554	5	8,31
1-8	<100	<100	<100	1,8-3,2 / 8-14	150x19x0,9	2 608 654 402	5	169561	5	17,14
1-8	<100	<100	<100	1,8-3,2 / 8-14	150x19x0,9	2 608 657 937	25	695404	1	75,53

Panter testere bıçakları - Heavy for Metal

(Metalde ağır hizmet için)

heavy for Metal

Saçlar, kalın (mm)	Profiller, borular, kapalı (mm)	Profiller, borular, açık (mm)	Profiller, borular, masif (mm)	Masif malzemeler (mm)	Diş aralığı (mm) / TPI	Öçüler UxGxD (mm)	Sipariş numarası	Ambalaj miktarı	EAN kodu 3165140...	Minimum Sipariş Adedi	Fiyat €
--------------------	---------------------------------	-------------------------------	--------------------------------	-----------------------	------------------------	-------------------	------------------	-----------------	---------------------	-----------------------	---------



S 926 BEF



BIM, patentli 2x2 Tooth Geometry (Diş Geometrisi)
Orta kalınlıkta ve kalın saclar (3-8 mm), ince kapalı ve açık profiller ve borular (<100 mm) İnce, hassas tam açılı kesimler

3-8	<100	<100	-	-	1,4+1,8 / 14+18	150x25x1,1	2 608 657 394	5	451888	5	16,69
3-8	<100	<100	-	-	1,4+1,8 / 14+18	150x25x1,1	2 608 653 067	25	695343	1	80,07

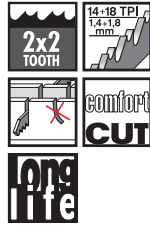

S 1126 BEF



BIM, patentli 2x2 Tooth Geometry (Diş Geometrisi)
Orta kalınlıkta ve kalın saclar (3-8 mm), ince kapalı ve açık profiller ve borular (<175 mm) İnce, hassas tam açılı kesimler

3-8	<175	<175	-	-	1,4+1,8 / 14+18	225x25x1,1	2 608 657 395	5	451895	5	19,29
3-8	<175	<175	-	-	1,4+1,8 / 14+18	225x25x1,1	2 608 657 554	25	515221	1	81,73

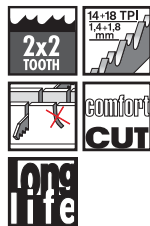

S 1226 BEF



BIM, patentli 2x2 Tooth Geometry (Diş Geometrisi)
Orta kalınlıkta ve kalın saclar (3-8 mm), ince kapalı ve açık profiller ve borular (<250 mm) İnce, hassas tam açılı kesimler

3-8	<250	<250	-	-	1,4+1,8 / 14+18	300x25x1,1	2 608 657 396	5	451901	5	23,72
-----	------	------	---	---	-----------------	------------	---------------	---	--------	---	-------

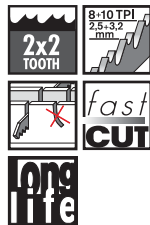

S 926 CHF



BIM, patentli 2x2 Tooth Geometry (Diş Geometrisi)
Kalın saclar (4-12 mm), kalın kapalı ve açık profiller ve borular (<100 mm). Hızlı, hassas tam açılı kesimler

4-12	<100	<100	<100	<100	2,5+3,2 / 8+10	150x25x1,1	2 608 657 397	5	451918	5	14,92
------	------	------	------	------	----------------	------------	---------------	---	--------	---	-------

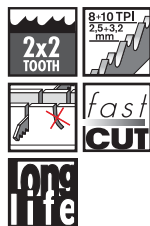

S 1126 CHF



BIM, patentli 2x2 Tooth Geometry (Diş Geometrisi)
Kalın saclar (4-12 mm), kalın kapalı ve açık profiller ve borular (<175 mm) Hızlı, hassas tam açılı kesimler

4-12	<175	<175	<175	<175	2,5+3,2 / 8+10	225x25x1,1	2 608 657 398	5	451925	5	19,51
4-12	<175	<175	<175	<175	2,5+3,2 / 8+10	225x25x1,1	2 608 657 555	25	515238	1	78,02

Panter testere bıçakları - Heavy for Metal

(Metalde ağır hizmet için)

heavy for Metal

Saclar, kalın (mm)	Profiller, borular, kapalı (mm)	Profiller, borular, açık (mm)	Profiller, borular, masif (mm)	Masif malzemeler (mm)	Diş aralığı (mm) / TPI	Diçüler UxGxD (mm)	Sipariş numarası	Ambalaj miktarı	EAN kodu 3165140...	Minimum Sipariş Adedi	Fiyat €
--------------------	---------------------------------	-------------------------------	--------------------------------	-----------------------	------------------------	--------------------	------------------	-----------------	---------------------	-----------------------	---------

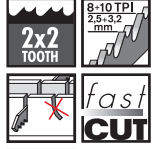

S 1226 CHF



BIM, patentli 2x2 Tooth Geometry (Diş Geometrisi)
Kalın saclar (4-12 mm), kalın kapalı ve açık profiller ve borular (<250 mm) Hızlı, hassas tam açılı kesimler

4-12	<250	<250	<250	<250	2,5+3,2 / 8+10	300x25x1,1	2 608 657 406	5	451932	5	23,87
------	------	------	------	------	----------------	------------	---------------	---	--------	---	-------



S 925 VF



BIM, vario dişli
Orta kalınlıkta ve kalın saclar (2-10 mm), kalın ve ince borular ve profiller (<100 mm) Metalde kırma işleri için ideal.
Zahmetsiz, hassas kesim

2-10	<100	<100	-	-	1,8/2,6 / 10/14	150x19x1,25	2 608 657 407	5	451949	5	12,60
------	------	------	---	---	-----------------	-------------	---------------	---	--------	---	-------



S 1125 VF



BIM, vario dişli
Orta kalınlıkta ve kalın saclar (2-10 mm), kalın ve ince borular ve profiller (<175 mm) Metalde kırma işleri için ideal.
Zahmetsiz, hassas kesim

2-10	<175	<175	-	-	1,8/2,6 / 10/14	225x19x1,25	2 608 657 408	5	451956	5	18,65
2-10	<175	<175	-	-	1,8/2,6 / 10/14	225x19x1,25	2 608 657 556	25	515245	1	79,30



S 1225 VF



BIM, vario dişli
Orta kalınlıkta ve kalın saclar (2-10 mm), kalın ve ince borular ve profiller (<175 mm) Metalde kırma işleri için ideal.
Zahmetsiz, hassas kesim

2-10	<250	<250	-	-	1,8/2,6 / 10/14	300x19x1,25	2 608 657 409	5	451963	5	22,05
------	------	------	---	---	-----------------	-------------	---------------	---	--------	---	-------

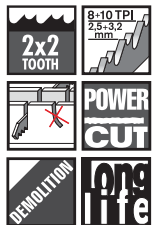

S 920 CF

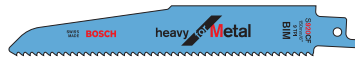

BIM, patentli 2x2 Tooth Geometry (Diş Geometrisi)
Kalın saclar (4-12 mm), kalın, masif borular ve profiller (<100 mm). Boru kesme aleti için ideal, kurtarma/kırma işleri için.
Güçlü, kalın kesim

4-12	<100	<100	<100	<100	2,5+3,2 / 8+10	150x22x1,6	2 608 654 820	5	019262	5	22,77
4-12	<100	<100	<100	<100	2,5+3,2 / 8+10	150x22x1,6	2 608 653 066	25	695336	1	89,62

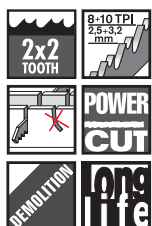

S 1120 CF

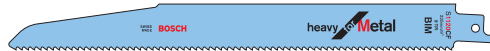

BIM, patentli 2x2 Tooth Geometry (Diş Geometrisi)
Kalın saclar (4-12 mm), kalın, masif borular ve profiller (<175 mm). Boru kesme aleti için ideal, kurtarma/kırma işleri için.
Güçlü, kalın kesim

4-12	<175	<175	<175	<175	2,5+3,2 / 8+10	225x22x1,6	2 608 656 255	5	235471	5	35,97
------	------	------	------	------	----------------	------------	---------------	---	--------	---	-------

Panter testere bıçakları - Endurance for Heavy Metal

(Metalde çok uzun kullanım ömrü)

endurance  heavyMetal

Saçlar, kalın (mm)	Profiller, borular, kapalı (mm)	Profiller, borular, açık (mm)	Profiller, borular, masif (mm)	Masif malzemeler (mm)	Dış aralığı (mm) / TPI	Ölçüler UxGxD (mm)	Sipariş numarası	Ambalaj miktar	EAN kodu 3165140...	Minimum Sipariş Adedi	Fiyat €
--------------------	---------------------------------	-------------------------------	--------------------------------	-----------------------	------------------------	--------------------	------------------	----------------	---------------------	-----------------------	---------

S 927 BEF
(eski 936 BEF)

BIM, Micro Edge Geometry, patentli 2x2 Tooth Geometry (Dış Geometrisi)

Orta kalınlıkta ve kalın saclar (3-8 mm), ince kapalı ve açık profiller ve borular (<100 mm) İnce, hassas tam açılı kesimler

3-8	<100	<100	-	-	1,4+1,8 / 14+18	150x25x0,9	2 608 657 523	5	507158	1	20,39
3-8	<100	<100	-	-	1,4+1,8 / 14+18	150x25x0,9	2 608 657 936	25	695398	1	91,55

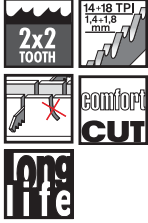
**S 1127 BEF**
(eski 1136 BEF)

BIM, Micro Edge Geometry, patentli 2x2 Tooth Geometry (Dış Geometrisi)

Orta kalınlıkta ve kalın saclar (3-8 mm), ince kapalı ve açık profiller ve borular (<175 mm) İnce, hassas tam açılı kesimler

3-8	<175	<175	-	-	1,4+1,8 / 14+18	225x25x0,9	2 608 657 524	5	507165	1	26,02
3-8	<175	<175	-	-	1,4+1,8 / 14+18	225x25x0,9	2 608 657 933	25	695367	1	104,07

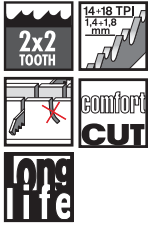
**S 1227 BEF**

BIM, Micro Edge Geometry, patentli 2x2 Tooth Geometry (Dış Geometrisi)

Orta kalınlıkta ve kalın saclar (4-12 mm), ince kapalı ve açık profiller ve borular (<250 mm) İnce, hassas tam açılı kesimler

4-12	<250	<250	-	-	1,4+1,8 / 14+18	300x25x0,9	2 608 658 147	5	836562	1	36,70
4-12	<250	<250	-	-	1,4+1,8 / 14+18	300x25x0,9	2 608 658 148	25	836579	1	146,26

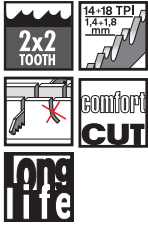
**S 936 CHF**

BIM, Micro Edge Geometry, patentli 2x2 Tooth Geometry (Dış Geometrisi)

Kalın saclar (4-12 mm), kalın kapalı ve açık profiller ve borular (<100 mm). Hızlı, hassas tam açılı kesimler

4-12	<100	<100	<100	<100	2,5+3,2 / 8+10	150x25x1,1	2 608 657 525	5	507172	1	23,50
------	------	------	------	------	----------------	------------	---------------	---	--------	---	-------

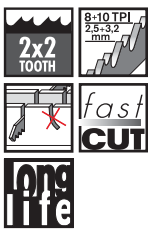
**S 1136 CHF**

BIM, Micro Edge Geometry, patentli 2x2 Tooth Geometry (Dış Geometrisi)

Kalın saclar (4-12 mm), kalın kapalı ve açık profiller ve borular (<175 mm) Hızlı, hassas tam açılı kesimler

4-12	<175	<175	<175	<175	2,5+3,2 / 8+10	225x25x1,1	2 608 657 526	5	507189	1	31,24
4-12	<175	<175	<175	<175	2,5+3,2 / 8+10	225x25x1,1	2 608 657 934	25	695374	1	101,41

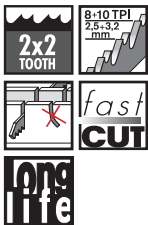
**S 930 CF**

BIM, Micro Edge Geometry, patentli 2x2 Tooth Geometry (Dış Geometrisi)

Kalın saclar (4-12 mm), kalın, masif borular ve profiller (<100 mm). Boru kesme aleti için ideal, kurtarma/kırma işleri için. Güçlü, kalın kesim

4-12	<100	<100	<100	<100	2,5+3,2 / 8+10	150x22x1,6	2 608 657 527	5	507196	1	36,47
4-12	<100	<100	<100	<100	2,5+3,2 / 8+10	150x22x1,6	2 608 657 935	25	695 381	1	118,57



Panter testere bıçakları - Endurance for Heavy Metal

(Metalde çok uzun kullanım ömrü)

endurance  heavyMetal

Saçlar, kalın (mm)	Profiller, borular, kapalı (mm)	Profiller, borular, açık (mm)	Profiller, borular, masif (mm)	Masif malzemeler (mm)	Diş aralığı (mm) / TPI	Ölçüler UxGxD (mm)	Sipariş numarası	Ambalaj miktarı	EAN kodu 3165140...	Minimum Sipariş Adedi	Fiyat €
--------------------	---------------------------------	-------------------------------	--------------------------------	-----------------------	------------------------	--------------------	------------------	-----------------	---------------------	-----------------------	---------

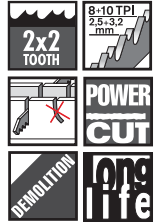

S 1130 CF



BIM, Micro Edge Geometry, patenti 2x2 Tooth Geometry (Diş Geometrisi)

Kalın saclar (4-12 mm), kalın, masif borular ve profiller (<175 mm). Boru kesme aleti için ideal, kurtarma/kırma işleri için. Güçlü, kalın kesim

4-12	<175	<175	<175	<175	2,5+3,2 / 8+10	225x22x1,6	2 608 657 528	5	507202	1	44,96
4-12	<175	<175	<175	<175	2,5+3,2 / 8+10	225x22x1,6	2 608 657 932	25	695 350	1	146,11

Panter testere bıçakları - Flexible for Wood and Metal (Metal ve ahşapta kırılmaya karşı dayanıklı)

flexible  Wood+Metal

Çivili/metalli ahşap (mm)	Paletler (mm)	Saçlar, borular, profiller (mm)	GFK/Epoksi (mm)	Diş aralığı (mm) / TPI	Ölçüler UxGxD (mm)	Sipariş numarası	Ambalaj miktarı	EAN kodu 3165140...	Minimum Sipariş Adedi	Fiyat €
---------------------------	---------------	---------------------------------	-----------------	------------------------	--------------------	------------------	-----------------	---------------------	-----------------------	---------



S 922 HF



BIM, daraltılmış, frezeli

Palet tamiri için, çivili/metalli ahşap (<100 mm), metal saclar, borular, alüminyum profiller (3-12 mm)

<100	<100	3-12	-	2,5 / 10	150x19x0,9	2 608 656 039	2	093415	5	5,74
<100	<100	3-12	-	2,5 / 10	150x19x0,9	2 608 656 016	5	093521	5	13,16



S 1022 HF

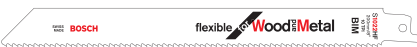

BIM, daraltılmış, frezeli

Palet tamiri için, çivili ahşap (<150 mm), metal saclar, borular, alüminyum profiller (3-12 mm), esnek düz kesim

<150	<150	3-12	-	2,5 / 10	200x19x0,9	2 608 656 636	100	293426	1	163,70
------	------	------	---	----------	------------	---------------	-----	--------	---	--------



S 1122 HF

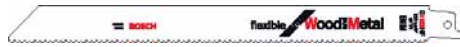

BIM, daraltılmış, frezeli

Levha tamiri için, çivili ahşap (<175 mm), metal saclar, borular, alüminyum profiller (3-12 mm), esnek düz kesim

<175	<175	3-12	-	2,5 / 10	225x19x0,9	2 608 656 270	2	235853	5	6,88
<175	<175	3-12	-	2,5 / 10	225x19x0,9	2 608 656 021	5	093576	5	15,29
<175	<175	3-12	-	2,5 / 10	225x19x0,9	2 608 657 560	25	515283	1	68,65
<175	<175	3-12	-	2,5 / 10	225x19x0,9	2 608 656 034	100	206174	1	248,76



S 922 VF



BIM, daraltılmış, frezeli

Çivili ahşap (<100 mm), metal saclar, borular, alüminyum profiller (3-10 mm), GFK/Epoksi (<100 mm)

<100	-	3-10	<100	1,8-2,6 / 10-14	150x19x0,9	2 608 656 040	2	093422	5	5,57
<100	-	3-10	<100	1,8-2,6 / 10-14	150x19x0,9	2 608 656 017	5	093538	5	13,16
<100	-	3-10	<100	1,8-2,6 / 10-14	150x19x0,9	2 608 657 558	25	515269	1	57,38

Panter testere bıçakları - Flexible for Wood and Metal (Metal ve ahşapta kırılmaya karşı dayanıklı)flexible  Wood+Metal

Cıvı/metalli ahşap (mm)	Paletler (mm)	Saclar, borular, profiller (mm)	GFK/Epoksi (mm)	Diş aralığı (mm) / TPI	Ölçüler UxGxD (mm)	Sipariş numarası	Ambalaj miktarı	EAN kodu 3165140...	Minimum Sipariş Adedi	Fiyat €
-------------------------	---------------	---------------------------------	-----------------	------------------------	--------------------	------------------	-----------------	---------------------	-----------------------	---------

**S 1122 VF**

BIM, daraltılmış, frezeli

Çivili ahşap (<175 mm), metal saclar, alüminyum profiller (3-10 mm), GFK/Epoksi (Ø <175 mm), esnek düz kesim

<175	-	3-10	<175	1,8-2,6 / 10-14	225x19x0,9	2 608 654 981	5	079365	5	18,39
<175	-	3-10	<175	1,8-2,6 / 10-14	225x19x0,9	2 608 657 559	25	515276	1	77,14

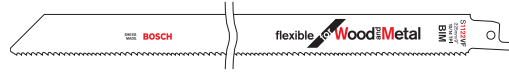
**S 1222 VF**

BIM, daraltılmış, frezeli

Çivili ahşap (<250 mm), metal saclar, alüminyum profiller (3-10 mm), GFK/Epoksi (Ø <250 mm), esnek düz kesim

<250	-	3-10	<250	1,8-2,6 / 10-14	300x19x0,9	2 608 656 043	2	093453	5	8,96
<250	-	3-10	<250	1,8-2,6 / 10-14	300x19x0,9	2 608 656 022	5	093583	5	21,16

Panter testere bıçakları - Progressor for Wood and Metal**(Metal ve ahşap için artan dişli)**PROGRESSOR  Wood+Metal

Cıvı/metalli ahşap (mm)	Ahşap tablalar, suntalar (mm)	Saclar, borular, profiller (mm)	Plastik Borular, profiller (mm)	GFK/Epoksi (mm)	Diş aralığı (mm) / TPI	Ölçüler UxGxD (mm)	Sipariş numarası	Ambalaj miktarı	EAN kodu 3165140...	Minimum Sipariş Adedi	Fiyat €
-------------------------	-------------------------------	---------------------------------	---------------------------------	-----------------	------------------------	--------------------	------------------	-----------------	---------------------	-----------------------	---------

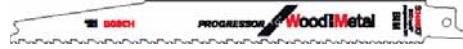
**S 3456 XF**

BIM, daraltılmış, frezeli

Çivili ahşap, suntalar (<150 mm), metal saclar, alüminyum profiller (3-18 mm), GFK/Epoksi (Ø <150 mm)

<150	<150	-	<150	<150	2,1-4,3 / 6-12	200x19x1,25	2 608 654 405	2	169592	5	13,29
<150	<150	-	<150	<150	2,1-4,3 / 6-12	200x19x1,25	2 608 654 406	5	169608	5	28,01
<150	<150	-	<150	<150	2,1-4,3 / 6-12	200x19x1,25	2 608 657 938	25	695411	1	120,75
<150	<150	-	<150	<150	2,1-4,3 / 6-12	200x19x1,25	2 608 654 418	100	184830	1	441,89

Panter testere bıçakları - Heavy for Wood and Metal**(Metal ve ahşapta ağır hizmet için)**heavy  Wood+Metal

Cıvı/metalli ahşap (mm)	Ahşap tablalar, suntalar (mm)	Plastik Borular, profiller (mm)	GFK/Epoksi (mm)	Diş dağılımı (mm) / TPI	Ölçüler UxGxD (mm)	Sipariş numarası	Ambalaj miktarı	EAN kodu 3165140...	Minimum Sipariş Adedi	Fiyat €
-------------------------	-------------------------------	---------------------------------	-----------------	-------------------------	--------------------	------------------	-----------------	---------------------	-----------------------	---------

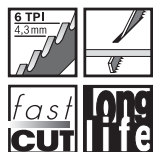
**S 611 DF**

BIM, daraltılmış, frezeli

Çivili ahşap, suntalar (<100 mm), plastik profiller (Ø <100 mm), GFK/Epoksi (<50 mm), pencere çerçeveleri:

Ahşap+metal, daldırmalı kesim için ideal

<100	<100	<100	<50	4,3 / 6	150x19x1,25	2 608 656 271	2	235860	5	6,17
<100	<100	<100	<50	4,3 / 6	150x19x1,25	2 608 656 258	5	235501	5	12,17
<100	<100	<100	<50	4,3 / 6	150x19x1,25	2 608 657 561	25	515290	1	56,06
<100	<100	<100	<50	4,3 / 6	150x19x1,25	2 608 656 259	100	235518	1	201,64

Panter testere bıçakları - Heavy for Wood and Metal

(Metal ve ahşapta ağır hizmet için)

heavy for Wood & Metal

Çivili/metalli ahşap (mm)	Ahşap tablalar; suntalar (mm)	Plastik; Borular; profiller (mm)	GFK/Epoksi (mm)	Diş aralığı (mm) / TPI	Öçüler UxGxD (mm)	Sipariş numarası	Ambalaj miktarı	EAN kodu 3165140...	Minimum Sipariş Adedi	Fiyat €
---------------------------	-------------------------------	----------------------------------	-----------------	------------------------	-------------------	------------------	-----------------	---------------------	-----------------------	---------

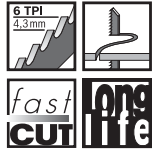

S 711 DF



BIM, daraltılmış, frezeli
Çivili ahşap, suntalar (<100 mm), GFK/Epoksi (<50 mm), kavisli kesim için özel

<100	<100	-	<50	4,3 / 6	150x12x1,25	2 608 656 272	2	235877	5	5,82
<100	<100	-	<50	4,3 / 6	150x12x1,25	2 608 656 260	5	235525	5	12,17

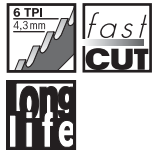

S 1111 DF

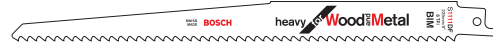

BIM, daraltılmış, frezeli
Çivili ahşap, suntalar (<175 mm), plastik profiller (Ø <175 mm), GFK/Epoksi (<50 mm)

<175	<175	<175	<50	4,3 / 6	225x19x1,25	2 608 656 273	2	235884	5	8,06
<175	<175	<175	<50	4,3 / 6	225x19x1,25	2 608 656 261	5	235532	5	16,65



S 1411 DF

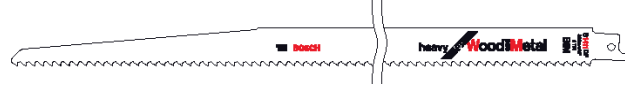

BIM, daraltılmış, frezeli
Çivili ahşap, suntalar (<250 mm), GFK/Epoksi (<60 mm)

<250	<250	<250	<60	4,3 / 6	300x19x1,25	2 608 654 834	2	036139	5	10,04
<250	<250	<250	<60	4,3 / 6	300x19x1,25	2 608 654 763	5	016285	5	23,72
<250	<250	<250	<60	4,3 / 6	300x19x1,25	2 608 657 562	25	515306	1	106,68

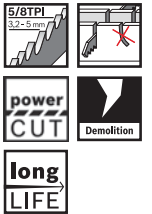

S 610 VF



BIM, ahşap için özel vario diş sistemi
Metal/çivili ahşap, ahşap, suntalar (<100 mm), GFK/Epoksi masif (<100 mm), duvar kesimi: ahşap+metal (<100 mm), kurtarma çalışmaları/kırma işleri için

<100	<100	<100	<100	3,2-5 / 5 / 8	150x22x1,6	2 608 657 608	5	543347	5	20,06
------	------	------	------	---------------	------------	---------------	---	--------	---	-------

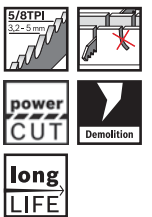

S 1110 VF

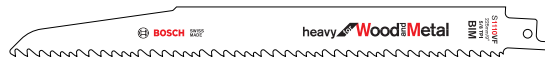

BIM, ahşap için özel vario diş sistemi
Metal/çivili ahşap, ahşap, suntalar (<175 mm), GFK/Epoksi masif (<175 mm), duvar kesimi: ahşap+metal (<175 mm), kurtarma çalışmaları/kırma işleri için

<175	<175	<175	<175	3,2-5 / 5 / 8	225x22x1,6	2 608 657 610	5	543354	5	25,62
<175	<175	<175	<175	3,2-5 / 5 / 8	225x22x1,6	2 608 657 611	25	543361	1	115,36

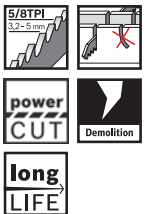

S 1210 VF



BIM, ahşap için özel vario diş sistemi
Metal/çivili ahşap, ahşap, suntalar (<250 mm), GFK/Epoksi masif (<250 mm), duvar kesimi: ahşap+metal (<250 mm), kurtarma çalışmaları/kırma işleri için

<250	<250	<250	<250	3,2-5 / 5 / 8	300x22x1,6	2 608 657 612	5	543378	5	36,71
------	------	------	------	---------------	------------	---------------	---	--------	---	-------

Panter testere bıçakları (ahşap)

Panter testere bıçakları - Basic for Wood

(Ahşap - Ekonomik seri)

basic for Wood

Kaba ahşap, çivisiz (mm)	Yaş ahşap, budama (mm)	Diş aralığı (mm) / Tpi	Ölçüler UxGxD (mm)	Sipariş numarası	Ambalaj miktarı	EAN kodu 3165140...	Minimum Sipariş Adedi	Fiyat €
--------------------------	------------------------	------------------------	--------------------	------------------	-----------------	---------------------	-----------------------	---------

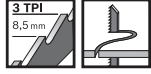

S 617 K

HCS, daraltılmış, frezeli

Kaba ahşap, çivisiz (<100 mm), ağaç budama (Ø <100 mm), kavisli kesim/daldırmalı kesim için ideal

<100	<100	8,5 / 3	150x19x1,25	2 608 650 616	2	007702	5	7,31
<100	<100	8,5 / 3	150x19x1,25	2 608 650 677	5	016063	5	10,25



S 1111 K

HCS, daraltılmış, frezeli

Kaba ahşap, çivisiz (<175 mm), odun (Ø <175 mm)

<175	-	8,5 / 3	225x19x1,25	2 608 650 617	2	007719	5	13,38
<175	-	8,5 / 3	225x19x1,25	2 608 650 678	5	016070	5	17,72



S 1617 K

HCS, daraltılmış, frezeli

Kaba ahşap, çivisiz (<250 mm), ağaç budama (Ø <250 mm)

<250	<250	8,5 / 3	300x19x1,25	2 608 650 679	5	016278	5	18,40
------	------	---------	-------------	---------------	---	--------	---	-------



Panter testere bıçakları - Progressor for Wood

(Ahşap için artan diş boyutlu)

PROGRESSOR for Wood

Konstrüksiyon ahşabı (mm)	Levhalar (mm)	Ahşap duvarda içten kesme (mm)	Plastik (mm)	Diş aralığı (mm) / Tpi	Ölçüler UxGxD (mm)	Sipariş numarası	Ambalaj miktarı	EAN kodu 3165140...	Minimum Sipariş Adedi	Fiyat €
---------------------------	---------------	--------------------------------	--------------	------------------------	--------------------	------------------	-----------------	---------------------	-----------------------	---------



S 2345 X

HCS daraltılmış, taşlanmış

İnşaat ahşabı (<150 mm), levhalar: sunta, MDF (6-60 mm), kontrplak, plastik materyal (<150 mm), ahşap duvar (<150 mm). Zahmetsiz, hassas kesim

<150	6-60	<150	<150	2,5-4,3 / 6-10	200x19x1,25	2 608 654 403	2	169578	5	12,09
<150	6-60	<150	<150	2,5-4,3 / 6-10	200x19x1,25	2 608 654 404	5	169585	5	25,01
<150	6-60	<150	<150	2,5-4,3 / 6-10	200x19x1,25	2 608 650 463	25	515313	1	112,55
<150	6-60	<150	<150	2,5-4,3 / 6-10	200x19x1,25	2 608 654 417	100	184823	1	291,75



Panter testere bıçakları - Top for Wood

(Ahşap - Keskin ve hızlı)

top for Wood

Kaba ahşap, çivisiz (mm)	Konstrüksiyon ahşabı (mm)	Levhalar (mm)	Ahşap duvarda içten kesme (mm)	Yaş ahşap, budama (mm)	Plastik (mm)	Diş aralığı (mm) / TPI	Ölçüler UxGxD (mm)	Sipariş numarası	Ambalaj miktarı	EAN kodu 3165140...	Minimum Sipariş Adedi	Fiyat €
-----------------------------	------------------------------	---------------	-----------------------------------	---------------------------	--------------	---------------------------	-----------------------	------------------	-----------------	------------------------	--------------------------	---------



S 644 D



HCS daraltılmış, taşlanmış
Konstrüksiyon ahşabı (<100 mm), lambri ahşabı (<100 mm), levhalar: sunta, MDF (6-60 mm), kontrplak, plastik (<100 mm), daldırmalı kesim için özel

-	<100	6-60	<100	-	<100	4,3 / 6	150x19x1,25	2 608 650 614	2	007689	5	7,70
-	<100	6-60	<100	-	<100	4,3 / 6	150x19x1,25	2 608 650 673	5	016025	5	13,74
-	<100	6-60	<100	-	<100	4,3 / 6	150x19x1,25	2 608 650 464	25	515320	1	65,79
-	<100	6-60	<100	-	<100	4,3 / 6	150x19x1,25	2 608 650 551	100	205689	1	246,65



S 1531 L



HCS daraltılmış, taşlanmış
Kaba ahşap, çivisiz (<190 mm), ağaç budama (Ø <190 mm), yakacak odun (Ø <190 mm)

<190	-	-	-	<190	-	5 / 5	240x19x1,5	2 608 650 613	2	007672	5	8,20
<190	-	-	-	<190	-	5 / 5	240x19x1,5	2 608 650 676	5	016056	5	19,00
<190	-	-	-	<190	-	5 / 5	240x19x1,5	2 608 650 465	25	515337	1	87,53
<190	-	-	-	<190	-	5 / 5	240x19x1,5	2 608 650 698	100	205733	1	320,96

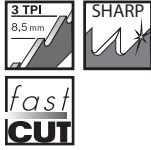

S 1542 K



HCS daraltılmış, taşlanmış
Yakacak odun, nemli ahşap (Ø <190 mm)

<190	-	-	-	-	-	8,5 / 3	240x19x1,5	2 608 650 681	2	016773	5	16,50
<190	-	-	-	-	-	8,5 / 3	240x19x1,5	2 608 650 682	5	016087	5	40,54
<190	-	-	-	-	-	8,5 / 3	240x19x1,5	2 608 653 065	25	695329	1	159,33

Panter testere bıçakları (özel uygulamalar)

Panter testere bıçakları - Special for Plaster

(Alçıpan için özel)

special  Plaster

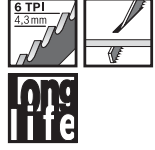

Alçıpan (mm)	Diş aralığı (mm) / TPI	Ölçüler UxGxD (mm)	Sipariş numarası	Ambalaj miktarı	EAN kodu 3165140...	Minimum Sipariş Adedi	Fiyat €
--------------	------------------------	--------------------	------------------	-----------------	---------------------	-----------------------	---------

S 628 DF



BIM, daraltılmış, frezeli
Alçıpan, Fermacell® (<100 mm), özel olarak daldırmalı kesim için, çatlaksız kesimler

<100	4,3 / 6	150x19x1,25	2 608 656 274	2	235891	1	5,55
<100	4,3 / 6	150x19x1,25	2 608 656 263	5	235556	1	11,67

Fermacell® tescilli bir markadır.

Panter testere bıçakları - Special for Ice

(Özel paslanmaz bıçak)

special  Ice



Donmuş malzemeler (mm)	Diş aralığı (mm) / TPI	Ölçüler UxGxD (mm)	Sipariş numarası	Ambalaj miktarı	EAN kodu 3165140...	Minimum Sipariş Adedi	Fiyat €
------------------------	------------------------	--------------------	------------------	-----------------	---------------------	-----------------------	---------

S 1211 K



Paslanmaz çelik (inoks), daraltılmış, frezeli
Donmuş malzemeler (<250 mm)

<250	8,5 / 3	300x19x1,25	2 608 652 900	5	017817	5	39,46
------	---------	-------------	---------------	---	--------	---	-------

Bosch çok amaçlı testere PFZ 500 E için testere bıçakları



M şaft



- ▶ Ahşap, çivili ahşap, metal ve plastikte çok hızlı ve hassas kesimler için testere bıçakları
- ▶ SDS-clic sistemi ile ek ekipmansız, düğmeye basarak rahat testere bıçağı değişimi için

SDS-clic sistemi ile aletsiz, düğmeye basarak rahat testere bıçağı değişimi

PFZ 500 E Testere bıçakları - Top for Wood

(Ahşap - Keskin ve hızlı)

top for Wood

Kaba ahşap, çivisiz (mm)	Konstrüksiyon ahşabı (mm)	Levhalar (mm)	Ahşap duvarda firten kesme (mm)	Yaş ahşap, budama (mm)	Plastik (mm)	Diş aralığı (mm) / TPI	Ölçüler UxGxD (mm)	Sipariş numarası	Ambalaj miktarı	EAN kodu 3165140...	Minimum Sipariş Adedi	Fiyat €
--------------------------	---------------------------	---------------	---------------------------------	------------------------	--------------	------------------------	--------------------	------------------	-----------------	---------------------	-----------------------	---------

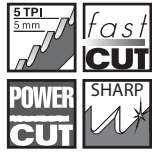

M 1131 L

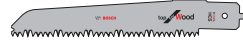

HCS, daraltılmış, taşlanmış, çok keskin dişler
Kaba ahşap, yakacak odun, ağaç, dallar, bahçe işleri

15-150	-	-	-	<150	-	5 / 5	235x36x0,9	2 608 650 414	1	451611	1	9,66
--------	---	---	---	------	---	-------	------------	---------------	---	--------	---	------

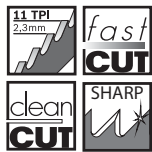

M 1142 H

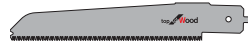

HCS, perdahlı
Ahşap, konstrüksiyon ahşabı, levhalar ve plastiklerde temiz kesimler için özel olarak optimize edilmiştir.

<150	<150	<60	<60	-	<150	2,3 / 11	235x36x0,9	2 608 650 065	1	413428	1	9,39
------	------	-----	-----	---	------	----------	------------	---------------	---	--------	---	------

PFZ 500 E Testere bıçakları - Progressor for Wood and Metal

(Ahşap ve metal için artan dişli)

PROGRESSOR for Wood & Metal

Çivi/metalli ahşap (mm)	Ahşap tablalar, suntalar (mm)	Saclar, borular, profiller (mm)	Plastik: Borular, profiller (mm)	Diş aralığı (mm) / TPI	Ölçüler UxGxD (mm)	Sipariş numarası	Ambalaj miktarı	EAN kodu 3165140...	Minimum Sipariş Adedi	Fiyat €
-------------------------	-------------------------------	---------------------------------	----------------------------------	------------------------	--------------------	------------------	-----------------	---------------------	-----------------------	---------



M 3456 XF



BIM, daraltılmış, frezeli
Çivili/metalli ahşap, ahşap/suntalar (10-150 mm), saclar, borular, profiller (5-18 mm) Plastikler: Borular profiller (Ø 10-15 mm)

10-150	10-150	5-18	10-150	2,2-4,6 / 6-12	235x36x0,9	2 608 656 931	1	413435	1	10,81
--------	--------	------	--------	----------------	------------	---------------	---	--------	---	-------

PFZ 500 E Testere bıçakları - Flexible for Metal

(Metalde kırılmaya karşı dayanıklı)

flexible for Metal

Saçlar, kalın (mm)	Profiller, borular: kapalı (mm)	Profiller, borular: açık (mm)	Dış aralığı (mm) / TPI	Ölçüler UxGxD (mm)	Sipariş numarası	Ambalaj miktarı	EAN kodu 3165140...	Minimum Sipariş Adedi	Fiyat €
--------------------	---------------------------------	-------------------------------	------------------------	--------------------	------------------	-----------------	---------------------	-----------------------	---------



M 1122 EF



BIM, daraltılmış, frezeli
Saclar (1,5-10 mm), profiller/borular kapalı ve açık (<150 mm)

1,5-10	<150	<150	1,4 / 18	235x36x0,9	2 608 656 932	1	413442	1	10,68
--------	------	------	----------	------------	---------------	---	--------	---	-------

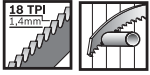

M 722 EF



BIM, daraltılmış, frezeli
Saclar (1,5-10 mm), profiller/borular kapalı ve açık (<150 mm)

1,5-10	<150	<150	1,4 / 18	235x36x0,9	2 608 656 973	1	425063	1	11,67
--------	------	------	----------	------------	---------------	---	--------	---	-------

Testere bıçağı seti, Bosch çok amaçlı testere PFZ 500 E için



Ser içeriği	Sipariş numarası	Ambalaj miktarı	EAN kodu 3165140...	Minimum Sipariş Adedi	Fiyat €
-------------	------------------	-----------------	---------------------	-----------------------	---------

3 parçalı testere bıçağı seti

M 1142 H Top for Wood M 3456 XF Progressor for Wood and Metal M 1122 EF Flexible for Metal	2 608 656 934	3	413459	1	28,27
--	---------------	---	--------	---	-------

top for Wood

PROGRESSOR for Wood and Metal

flexible for Metal

Bosch tandem tilki kuyruğu için testere bıçakları



- ▶ Ahşap kesimleri için HCS model testere bıçakları
- ▶ Gaz betonun işlenmesi için sert metal testere bıçakları
- ▶ İzolasyon malzemeleri için dalgalı kenarlı panter testere bıçakları

350 mm'lik HCS testere bıçağı ile en kalın ağaç kirişlerinin kesilmesi problem teşkil etmez.

Testere bıçağı takımı, Bosch tandem tilki kuyruğu için

(Ahşap için)

	Toplam uzunluğu mm	Sipariş numarası	Ambalaj miktarı	EAN kodu 3165140...	Minimum Sipariş Adedi	Fiyat €
 <p>2 parçalı HCS testere bıçağı seti TF 300 M Ahşap PFZ 1200 A; PFZ 1300 AE; PFZ 1400 AE için uygun</p>	360	2 608 632 119	2	075992	1	21,98
<p>2 parçalı HCS testere bıçağı seti TF 350 M Ahşap GFZ 14-35 A; GFZ 16-35 AC Professional için uygun</p>	408	2 608 632 120	2	076005	1	27,38

Testere bıçağı takımı, Bosch tandem tilki kuyruğu için

(Gözenekli beton için)

 <p>2 parçalı sert metal testere bıçağı seti TF 300 NHM Farklı malzemeler, örn. gaz beton PFZ 1200 A; PFZ 1300 AE; PFZ 1400 AE için uygun</p>	360	2 608 632 122	2	076012	1	69,42
<p>2 parçalı sert metal testere bıçağı seti TF 350 NHM Farklı malzemeler, örn. gaz beton GFZ 14-35 A; GFZ 16-35 AC Professional için uygun</p>	408	2 608 632 123	2	076029	1	73,87

Testere bıçağı takımı, Bosch tandem tilki kuyruğu için

(İzolasyon malzemeleri için)

 <p>2 parçalı bıçak seti TF 350 WM İzolasyon malzemeleri için, örn. taş yünü (yeşil), cam yünü (sarı), ahşap yünü GFZ 14-35 A; GFZ 16-35 AC Professional için uygun</p>	408	2 608 635 512	2	534505	1	35,26
--	-----	---------------	---	--------	---	-------

Bosch sünger kesme testeresi GSG 300 Professional için testere bıçakları



- Köpük veya lastikli at kılı gibi yumuşak, esnek malzemelerin hızlı, temiz kesimi için testere bıçakları
- 30 cm malzeme kalınlığına kadar kesimler

Özel biçimlendirilmiş Bosch testere bıçakları ile kalın, esnek malzemelerde yırtılmadan hassas kesimler yapılabilir

Testere bıçağı seti, Bosch sünger kesme testeresi GSG 300 Professional için

	Maksimum malzeme kalınlığı (mm)	Sipariş numarası	Ambalaj miktarı	EAN kodu 3165140...	Minimum Sipariş Adedi	Fiyat €
2 parçalı testere bıçağı seti						
	70	2 607 018 013	2	029858	1	14,19
	130	2 607 018 010	2	029827	1	15,57
	200	2 607 018 011	2	029834	1	21,26
	300	2 607 018 012	2	029841	1	24,33

Testere bıçağı kılavuzları, Bosch sünger kesme testeresi GSG 300 Professional için



Testere bıçağı kılavuzu, testere bıçağı 2 607 018 011 için

200	2 608 135 021	1	030557	1	43,97
-----	---------------	---	--------	---	-------

Testere bıçağı kılavuzu, testere bıçağı 2 607 018 010 için

130	2 608 135 020	1	030540	1	47,90
-----	---------------	---	--------	---	-------

Testere bıçağı kılavuzu, testere bıçağı 2 607 018 012 için

300	2 608 135 022	1	030564	1	50,43
-----	---------------	---	--------	---	-------

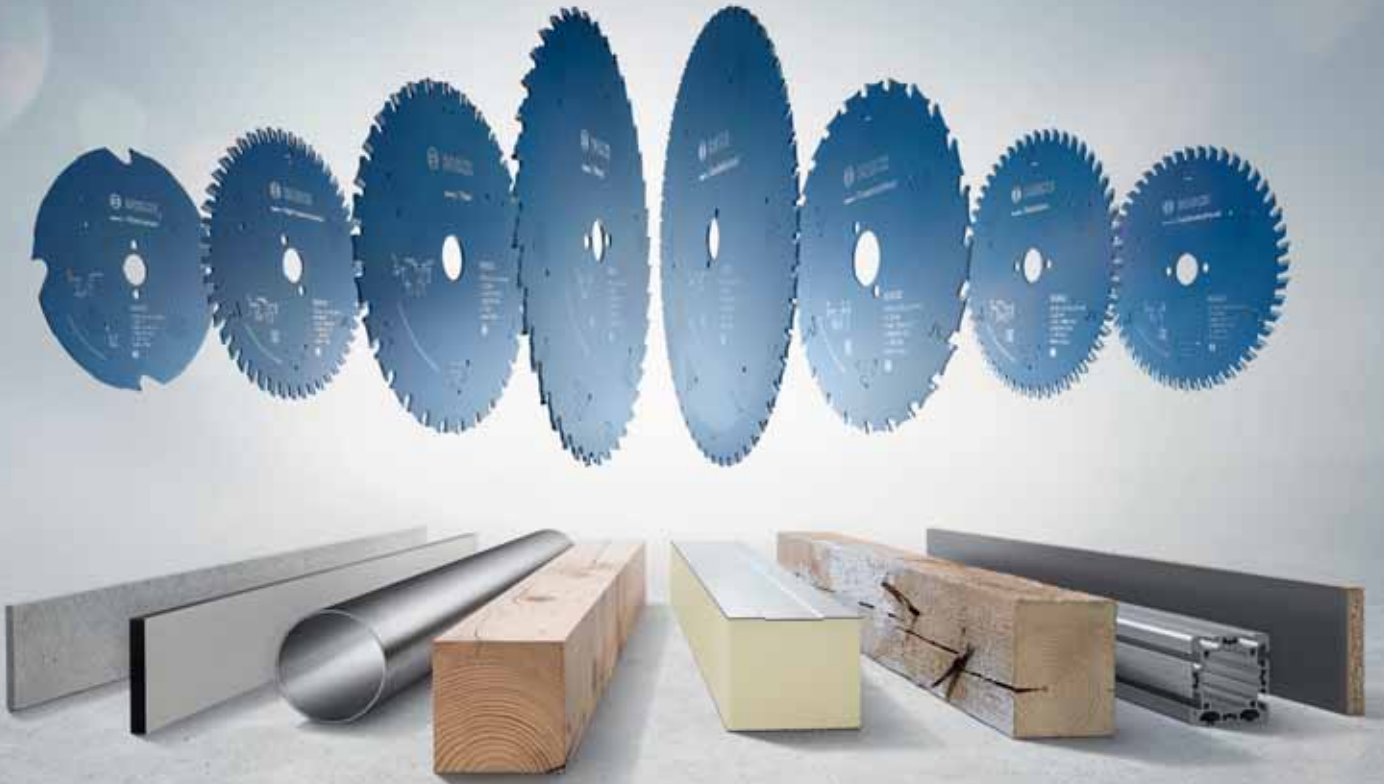

Daire testere ve **freze bıçakları**



Üretim uzmanlığı

Üst düzey performanslı bıçakların üretildiği dünyanın en büyük daire testere bıçağı fabrikasında, teknolojik olarak çığır açan en modern makineler ve süreçler ile çalışıyoruz (örn, bıçak gövdesi çeliğinin lazerle kesilmesi, sert metal dişlerin lehimlenmesi ve dişlerin taşlanması), Bu sayede, son derece yüksek kalitede ürünler üretebiliyoruz,

Yenilikçi araştırma ve geliştirme

Kesici aletler için modern araştırma ve geliştirme merkezimiz sürekli olarak daha iyiyi ve daha yeniyi üretmemizi sağlıyor, Sessiz kesim sağlayan daire testere bıçakları için yeni teknolojiyle geliştirilen poliüretan doldurulmuş kanallar yenilikçi çözümlerimizden sadece bir tanesidir,

Eşsiz özellikler

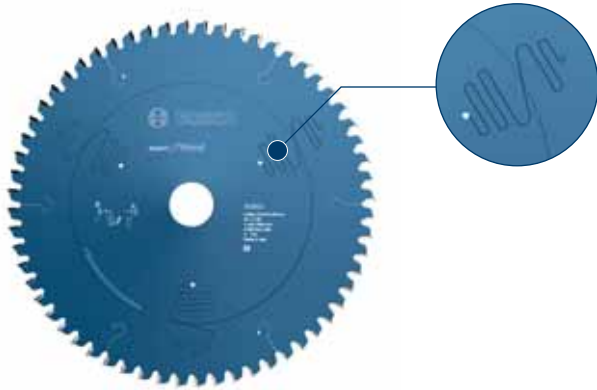

Titreşim kontrolü

Son derece sessiz bir çalışma için özel tasarlanmış sönümleme kanalları, Kanalların yerleşimi, laboratuvar simülasyonlarından elde edilen sonuçlara göre belirlenmiştir ve kanallar sayesinde kesim sesi ve titreşim seviyeleri düşürülür,



Lider sert metal teknoloji

Kendi ürettiğimiz sert metal tozunun dünyada benzeri yoktur, Kobalt, titanyum ve wolfram (tungsten) maddeleri hassas oranlarda ölçülerek, gerçekleştirilecek uygulamaya en uygun reçeteler oluşturulur ve bu sayede en uzun kullanım ömürleri ile en yüksek kesim kaliteleri elde edilir,

Öncü kaplama teknolojisi

Eşsiz Cleanteq ve Proteqtion kaplamalarımızı kendimiz üretiyoruz, Bu kaplamaların soğutucu ve yapışmayı önleyici özellikleri, aletlerin kullanım ömrünü uzatır ve hassas kesimler gerçekleştirilmesini sağlar,



Microteq

Diğerlerinin yanı sıra en ince tanecik yapısına sahip sert metaller de üretiyoruz (Microteq), Sert metalin tanecik büyüklüğü, kesici kenarın keskinliği ve aşınma dayanıklılığı için son derece önemlidir, Sert metal taneciği ne kadar ince olursa, kesici kenar o kadar yavaş aşınır, Sert metal tozlarımızın sahip olduğu ince ve çok ince tanecikler sayesinde, bıçağın kullanım ömrü ve kesim kalitesi bakımından son derece güvenilir olan çözümler sunuyoruz,



Proteqtion ve Cleanteq kaplama

Özel kaplamalarımız, reçine veya ağaç özü kalıntılarının alete yapışmasını en düşük seviyeye indirir, Sürtünme önlenir ve alet daha az ısınır, Ayrıca kaplamanın pas önleyici özelliği de son derece yüksek olduğundan, bıçağın kullanım ömrü uzar ve daha hassas kesimler gerçekleştirilmesini sağlar,

Daire testere bıçakları

Ürün yelpazesi

Best ◆◆◆◆◆



Son derece zorlu uygulamalar için – Endüstri kalitesi

Expert ◆◆◆◆



Güvenebileceğiniz mükemmel kesimler için

Standard ◆◆◆



Optimal kesimler için ideal

Diş	Microteq	Microteq	Standart karbür
Kaplama	Cleanteq	Proteqtion	Kuru boyalı
Titreşim önleyici kanallar	Stabilteq	Titreşim kontrolü	kısmen
Çelik gövde	lazer kesim	lazer kesim	lazer kesimli veya pres
Germe halkası	var	var	var
Genleşme yarığı	lazer kesim	lazer kesim	lazer kesimli veya pres

Freze bıçakları

Ürün yelpazesi

Expert ◆◆◆◆



Güvenebileceğiniz mükemmel sonuçlar için

Standard ◆◆◆



Optimal sonuçlar için ideal

Sert metal	Microteq	Standart karbür
Kaplama	Proteqtion, Cleanteq	Elektrostatik toz boya kaplama
Kesim açısı	0° kesme açısı ve eğimli kesme açısı	0° kesme açısı
Çalışma uzunluğu	50 mm üzeri düz frezeler ve kanal frezeler	40 mm'ye kadar kanal frezeler

 **BOSCH**

expert  Wood

Daire testere **bıçakları**

BOSCH
8254 x 2,4
60 D HW
60 mm 750
2 603 04
U 310
Made in



Tüm kullanımlar için mükemmel bıçak





Best ★★★★★

Best for Wood	Best for Laminated Panel Abrasive	Best for Laminated Panel Fine	Best for Multi Material	Best for Laminate
Ahşap	Lamine panel		Multi Material	Laminat zemin











Expert ★★★★★

Expert for Wood	Expert for Construct Wood	Expert for Laminated Panel
Ahşap	İnşaat ahşabı	Lamine panel

Ahşap malzemeler

 Sert ahşap	●			○	
 Yumuşak ahşap	●			○	
 Çivili ve beton artıkları içeren inşaat ahşabı					●
 İnşaat ahşabı					●

Kompozit malzemeler

 Beton kalıbı tahtaları					
 Sunta (işlenmemiş), akustik plakalar, hafif yapı plakaları	●	●	●	●	●
 Aşındırıcı plaka malzemeleri, tek veya çift tarafı kaplamalı – sert kaplama	○	●	○	○	●
 FINE Plaka malzemeleri, cilalı laminat, ince suntalar	○	○	●	○	●
 Kompozit malzeme	●			○	
 Sıkıştırılmış tabakalı ahşap, kontrplak	●				
 Elyafli malzemeler, MDF, OSB, MDF kompozit levhalar	●			●	
 Marangoz plakası	●			○	
 Laminat ve parke zemin	○			○	●
 Yüksek basınçlı laminatlar, Trespa® için uygundur				○	

Diğer malzemeler

 Gözenekli beton					
 Plastikler, epoksi				●	
 Alü Demir içermeyen metaller, alüminyum, pirinç, bakır				●	
 Çelik					
 Sandviç paneller, bir veya iki tarafı kaplamalı					
 Elyafli çimento, Eternit® için uygundur					
 Alçıpan					
 Corian® için uygundur					

● ideal ○ uygun

Expert for High Pressure Laminate	Expert for Aluminium	Expert for Steel	Expert for Sandwich Panel	Expert for Fiber Cement
Trespa®, laminatlar	Alüminyum	Çelik*	Sandviç paneller	Elyafli çimento

Standard ◆◆◆

Optiline Wood	Multi Material
Ahşap	Multi Material

	○			
	○			

●	○
●	○

	●			
	●			
	○			
	○			
	●			
	○			
	○			
●				

●	●
○	○
○	○
●	○
●	
●	●
●	○
○	○
	○

				●
	●			
	●			
		●*		
			●	
				●
				●
○				○

	●
	●

* Inox için değildir

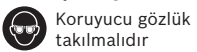

Koruyucu gözlük takılmalıdır



Toz maskesi takılmalıdır



Kulak koruması takılmalıdır

Daire testere bıçağının üzerinde silinmeyen ürün bilgileri



Bileme kolaylaştı!

Daire testere bıçaklarımızın tümü üzerinde lazerle aşağıdaki bilgiler kazınmıştır:

- Diş geometrisi şekli
- Şunlar hakkında bilgiler: Talaş açısı, serbest açısı, diş ucu açısı veya yiv açısı, dişler arasındaki yükseklik farkı (HLTCG veya DH diş geometrisi için),

Bu silinmeyen işaretler profesyonel bileycilerin, orijinal bıçağın teknik verilerine göre bilemelerini olanaklı kılar ve bu sayede üstün kesme performansı sağlanır ve bıçakların kullanım ömrü uzar,

Silinmeyen işaret

Daire testere bıçağı üzerindeki anlaşılır ve silinmeyen ürün bilgileri problemsiz bir tekrar satın almayı mümkün kılıyor, Üretim yeri ve üretim tarihini belirten lazer işaret ürünün izlenebilirliğini garanti ediyor,

Ambalaj üzerindeki ürün bilgileri

Ambalaj bilgileri, katalogtaki bilgiler ile aynıdır, Böylece ambalajdaki veya katalogtaki bilgileri karşılıklı olarak aramak daha kolaydır,

Performans sınıfı/sembolleri

Performans sınıfı, ilgili gereksinimlere en uygun ürünlerin tespit edilmesini sağlar,

Seçim yardımı/reng kodlaması

Seçim yardımı ve renk kodlaması, ürünlerin ilgili uygulamalar için uygunluğuna ilişkin bilgi verir,

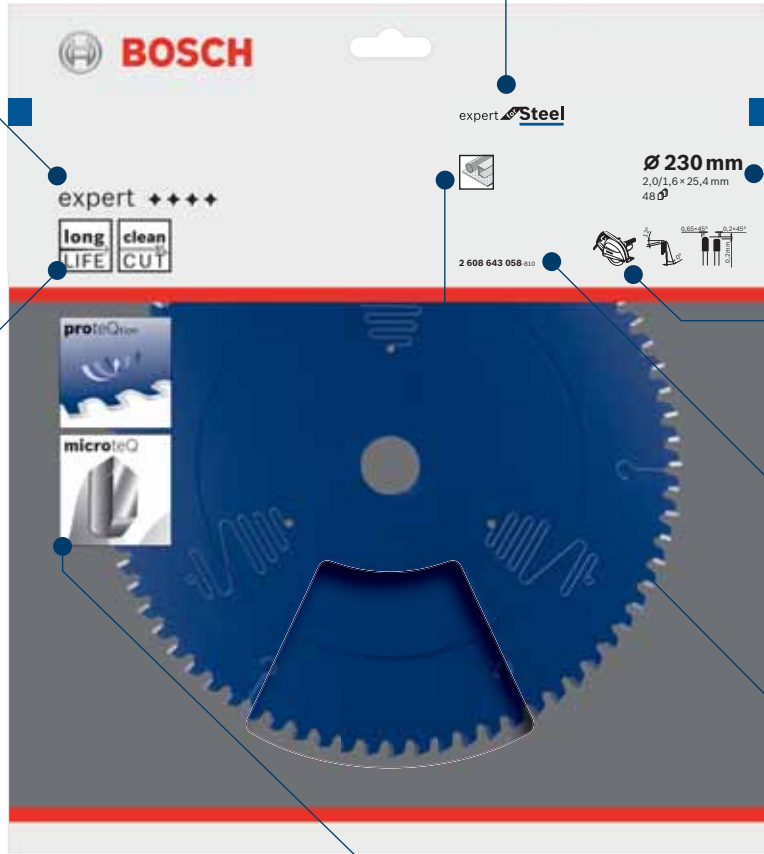

Teknik bilgiler

Testere bıçağının çapı, bıçak/kesici diş kalınlığı, diş sayısı

Makine resmi

Makine resimleri, aksesuarın hangi tip makinelerde kullanılabileceğini gösterir,

Tip-parça numarası

Tip-parça numarası, her üründe bulunan benzersiz bir işarettir ve sipariş numarası görevi görür,

Malzeme Piktogramları

Malzeme/uygulama piktogramları, hangi malzemelerin işlenebileceğini gösterir ve özel kullanım olanaklarını ifade eder,

Ürün avantajları piktogramları

Ürün avantajları piktogramları, bir ürün ile kullanıcıya sunulan avantajları açıklar: Uzun kullanım ömrü, hızlı veya mükemmel kesim,

Özellik resimleri

Özellik resimleri, ürünün sağladığı avantajları ve ürün kalitesini etkileyen özellikleri gösterir,

Best ◆◆◆◆◆

best  Wood

best  LaminatedPanel abrasive

best  LaminatedPanel fine

best  Laminate

best  MultiMaterial



Expert ◆◆◆◆◆

expert  Wood

expert  LaminatedPanel

expert  ConstructWood

expert  HighPressureLaminate

expert  MultiMaterial

expert  Aluminium

expert  Steel

expert  SandwichPanel

expert  FiberCement

Standard ◆◆◆

 Optiline
WOOD

 MULTI
MATERIAL

best ^{for} Wood

TOP Precision

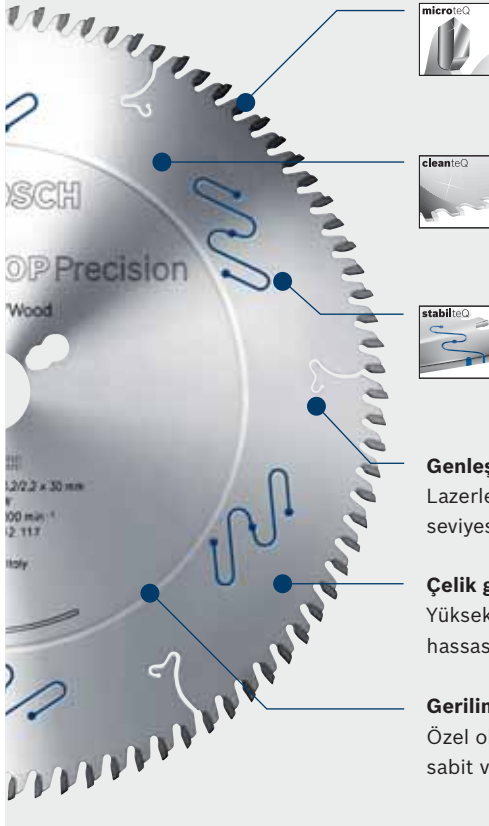
**Microteq dişler**

Özellikle çok ince tanecikli yoğun sert metal tozundan yapılan sert metal dişler, en iyi kesim kalitesi ve özellikle uzun kullanım ömrü için kesici kenarın yıpranmasını en aza indirir,

**Cleanteq kaplama**

Kalıntıların (reçine, tutkal) yapışmasını azaltır – böylece son derece temiz sonuçlar elde edilir, Bıçağı korozyona karşı korur, Bıçağın ısınmasını engeller,

**Stabiliteq ile titreşim azaltma**

Poliüretan doldurulmuş sönümlenme yarıkları: Titreşim ve gürültü oluşumu oldukça azalır, Bu da kesme hassasiyetini ve çalışma konforunu artırır,

Genleşme yarıkları

Lazerle kesilmiş, yüksek bıçak stabilitesi ve hassasiyeti için, Özel formu, gürültü seviyesinin daha düşük olmasını sağlar,

Çelik gövde

Yüksek dayanıklılık için birinci sınıf çelik (HRC 46'ya kadar), Lazerle kesilmiş, yüksek hassasiyet ve bıçak düzgünlüğü için,

Gerilim halkası

Özel olarak yuvarlatılmış gerilim halkası sayesinde kullanım esnasında bıçakların şekli sabit ve mükemmel derecede düz kalır,



Kaba kesim



Hassas kesim



Çok hassas kesim

Daldırmaya uygun ve elle kumanda edilen daire testere için daire testere bıçakları

- Daldırmaya uygun ve elle kumanda edilen daire testerelele tüm ahşap türlerinde hassas, temiz ve sessiz kesimler için,

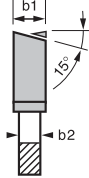
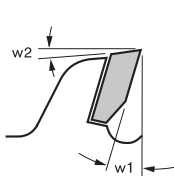
TOP Precision best ^{for} Wood

ATB

w1: Kavrama açısı

w2: Serbest açısı

b1: Kesme genişliği

b2: Gövde kalınlığı

Dış çap mm	Göbek çapı mm	Kesme genişliği (b1) mm/ gövde kalınlığı (b2) mm	Diş sayısı	Diş biçimi	Kesme sonucunu	Kavrama açısı °w1	Serbest açısı °w2	Sipariş numarası	Ambalaj içeriği	EAN kodu 3165140,...	Minimum Sipariş Adedi	Fiyat €
165	20	1,8/1,3	20	ATB	..	15	15	2 608 642 385	1	636865	1	39,01
165	20	1,8/1,3	32	ATB	...	10	15	2 608 642 386	1	636872	1	43,30
165	20	1,8/1,3	48	ATB	5	15	2 608 642 384	1	636858	1	50,79

Gönye kesme ve kayar gönye kesme makineleri için daire testere bıçakları



► Tüm ahşap türlerinde hassas, temiz ve sessiz kesimler için

TOP Precision best **Wood**

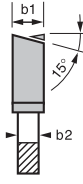
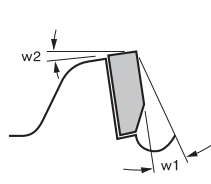

ATB

w1: Kavrama açısı

w2: Serbest açısı

b1: Kesme genişliği

b2: Gövde kalınlığı

Dış çap mm	Göbek çapı mm	Kesme genişliği (b1) mm/ gövde kalınlığı (b2) mm	Dış sayısı	Dış biçimi	Kesme sonucu	Kavrama açısı °w1	Serbest açısı °w2	Sipariş numarası	Ambalaj içeriği	EAN kodu 3165140,...	Minimum Sipariş Adedi	Fiyat €
210	30	2,3/1,8	48	ATB	••	-5	15	2 608 642 100	1	574402	1	44,59
216	30	2,3/1,8	48	ATB	••	-5	15	2 608 642 101	1	574419	1	44,59
254	30	2,3/1,8	60	ATB	•••	-5	15	2 608 642 102	1	574426	1	56,01
305	30	2,3/1,8	72	ATB	••••	-5	15	2 608 642 103	1	574433	1	67,00

Yatay/dikey format daire testere ve tezgah tipi daire testere için daire testere bıçakları

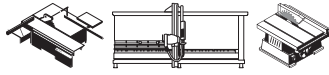

► Tüm ahşap türlerinde hassas, temiz ve sessiz kesimler için

TOP Precision best **Wood**

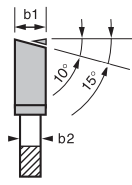
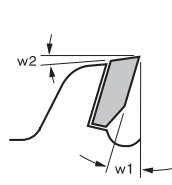

ATB

w1: Kavrama açısı

w2: Serbest açısı

b1: Kesme genişliği

b2: Gövde kalınlığı

Dış çap mm	Göbek çapı mm	Kesme genişliği (b1) mm/ gövde kalınlığı (b2) mm	Dış sayısı	Dış biçimi	Kesme sonucu	NL Çapı TKS	Kavrama açısı °w1	Serbest açısı °w2	Sipariş numarası	Ambalaj içeriği	EAN kodu 3165140,...	Minimum Sipariş Adedi	Fiyat €
250	30	3,2/2,2	40	ATB	••	7/42 9/46,4 10/60	15	15	2 608 642 111	1	574518	1	52,14
250	30	-	60	ATB	•••	7/42 9/46,4 10/60	10	15	2 608 642 112	1	574525	1	56,37
250	30	-	80	ATB	••••	7/42 9/46,4 10/60	5	18	2 608 642 113	1	574532	1	64,01

Yatay/dikey format daire testere ve tezgah tipi daire testere için daire testere bıçakları

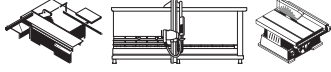

► Tüm ahşap türlerinde hassas, temiz ve sessiz kesimler için

TOP Precision best **Wood**

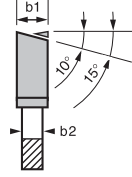
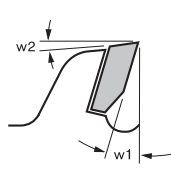

ATB

w1: Kavrama açısı

w2: Serbest aç

b1: Kesme genişliği

b2: Gövde kalınlığı

Dış çap mm	Göbek çapı mm	Kesme genişliği (b1) mm/ gövde kalınlığı (b2) mm	Dış sayısı	Dış biçimi	Kesme sonucu	NL Çapı TKS	Kavrama açısı °w1	Serbest aç °w2	Sipariş numarası	Ambalaj içeriği	EAN kodu 3165140,,	Minimum Sipariş Adedi	Fiyat €
300	30	3,2/2,2	48	ATB	• •	7/42 9/46,4 10/60	15	15	2 608 642 114	1	574549	1	65,19
300	30	3,2/2,2	60	ATB	• • •	7/42 9/46,4 10/60	10	15	2 608 642 115	1	574556	1	65,19
300	30	3,2/2,2	72	ATB	• • • •	7/42 9/46,4 10/60	10	15	2 608 642 116	1	574563	1	70,90
300	30	3,2/2,2	96	ATB	• • • • •	7/42 9/46,4 10/60	5	18	2 608 642 117	1	574570	1	78,50
315	30	3,2/2,2	48	ATB	• •	7/42 9/46,4 10/60	15	15	2 608 642 119	1	574594	1	76,55
315	30	3,2/2,2	72	ATB	• • •	7/42 9/46,4 10/60	10	15	2 608 642 118	1	574587	1	80,16
350	30	3,5/2,5	54	ATB	• • •	9/46 10/60	15	15	2 608 642 120	1	574600	1	86,55
350	30	3,5/2,5	84	ATB	• • • •	9/46 10/60	10	15	2 608 642 121	1	574617	1	94,58
400	30	4,0/2,8	60	ATB	• • •	10/60	15	15	2 608 642 122	1	574624	1	107,57
400	30	4,0/2,8	96	ATB	• • • •	10/60	10	15	2 608 642 123	1	574631	1	118,64
450	30	4,4/3,0	66	ATB	• • •	2/10/60	15	15	2 608 642 124	1	574648	1	129,63

best **LaminatedPanel**

TOP Precision

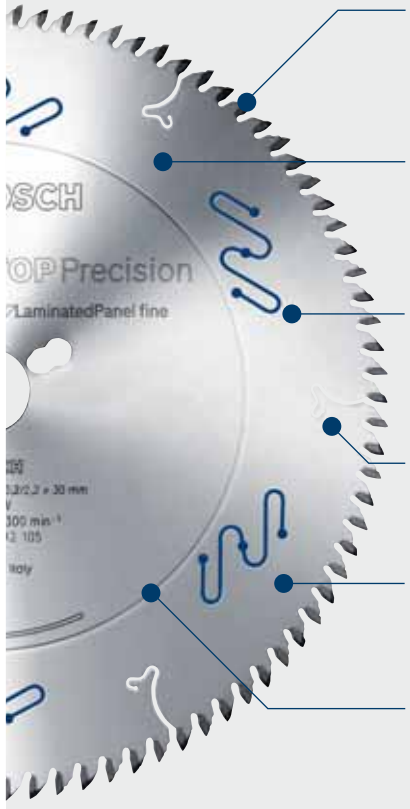

micro^{te}Q **Microteq dişler**
Özellikle çok ince tanecikli yoğun sert metal tozundan yapılan sert metal dişler, en iyi kesim kalitesi ve özellikle uzun kullanım ömrü için kesici kenarın yıpranmasını en aza indirir,

clean^{te}Q **Cleanteq kaplama**
Kalıntıların (ahşap, tutkal) yapışmasını azaltır – böylece son derece temiz sonuçlar elde edilir, Bıçağı korozyona karşı korur, Bıçağın ısınmasını engeller,

stabil^{te}Q **Stabilteq ile titreşim azaltma**
Poliüretan doldurulmuş sönümlenme yarıkları: Titreşim ve gürültü oluşumu oldukça azalır, Bu da kesme hassasiyetini ve çalışma konforunu artırır,

Genleşme yarıkları
Lazer kesimli, yüksek bıçak stabilitesi ve hassasiyet için, Özel şekli, gürültü seviyesinin daha düşük olmasını sağlar,

Çelik gövde
Yüksek dayanıklılık için birinci sınıf çelik (HRC 46'ya kadar), Lazerle kesilmiş, yüksek hassasiyet ve bıçak düzgünlüğü için,

Gerilim halkası
Özel olarak yuvarlatılmış gerilim halkası sayesinde kullanım esnasında bıçakların şekli sabit ve mükemmel derecede düz kalır,

Yatay/dikey format daire testereler ve tezgah tipi daire testereler için daire testere bıçakları

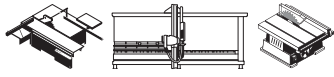

- Tek veya çift tarafı aşındırıcı kaplamalı plaka malzemelerinde mükemmel kesimler için,
DH: Daire dişli testerelerde çizici bıçak kullanılması gerekli değildir,

TOP Precision best **LaminatedPanel** abrasiv

DH

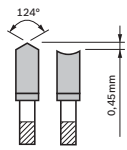
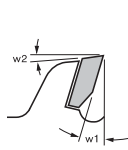

w1: Kavrama açısı
w2: Serbest aç

HLTCG

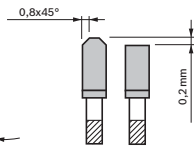
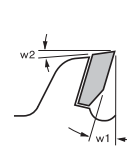

Dış çap mm	Göbek çapı mm	Kesme genişliği (b1) mm/ gövde kalınlığı (b2) mm	Diş sayısı	Diş biçimi	Kesme sonucu	NL Çapı TKs	Kavrama açısı °w1	Serbest aç °w2	Sipariş numarası	Ambalaj içeriği	EAN kodu 3165140...	Minimum Sipariş Adedi	Fiyat €
250	30	3,2/3,2	48	DH	• •	7/42 9/46,4 10/60	10	15	2 608 642 104	1	574440	1	79,86
250	30	3,2/2,2	80	HLTCG	• • • •	7/42 9/46,4 10/60	5	18	2 608 642 109	1	574495	1	70,82
300	30	3,2/2,2	96	HLTCG	• • • •	7/42 9/46,4 10/60	5	18	2 608 642 110	1	574501	1	86,10
300	30	3,2/2,2	60	DH	• • •	7/42 9/46,4 10/60	10	15	2 608 642 106	1	574464	1	101,34
350	30	3,2/2,2	72	DH	• • •	7/42 9/46,4 10/60	10	15	2 608 642 108	1	574488	1	116,82

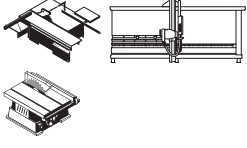
Yatay/dikey format daire testereler ve tezgah tipi daire testereler için daire testere bıçakları

- Tek veya çift tarafı ince kaplamalı ve cilalı plaka malzemelerinde mükemmel kesimler için,
ATB: Tüm perdah testereleri ve tezgah tipi daire testereler için uygun,

TOP Precision best **Laminated Panel** fine

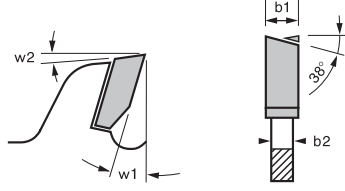

ATB
w1: Kavrama açısı
w2: Serbest açı
b1: Kesme genişliği
b2: Gövde kalınlığı

Dış çap mm	Göbek çapı mm	Kesme genişliği (b1) mm/ gövde kalınlığı (b2) mm	Dış sayısı	Dış biçimi	Kesme sonucu	NL Çapı TKS	Kavrama açısı °w1	Serbest açı °w2	Sipariş numarası	Ambalaj içeriği	EAN kodu 3165140,11	Minimum Sipariş Adedi	Fiyat €
300	30	3,2/2,2	96	ATB	•••••	7/42 9/46,4 10/60	2	25	2 608 642 105	1	574457	1	81,76
350	30	3,5/2,5	108	ATB	•••••	9/46,4 10/60	5	25	2 608 642 107	1	574471	1	102,39

Yatay/dikey format daire testereler için ön çizme bıçakları

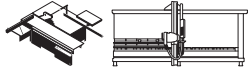

- Tek veya çift tarafı kaplamalı plaka malzemelerinin biçilmesi için ayarlanabilir çizici bıçaklar,

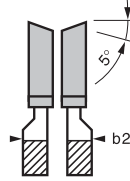
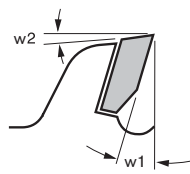
best ^{TOP} Precision best ^{TOP} LaminatedPanel

ES
w1: Kavrama açısı
w2: Serbest açı
b1: Kesme genişliği
b2: Gövde kalınlığı

Dış çap mm	Göbek çapı mm	Kesme genişliği (b1) mm/ gövde kalınlığı (b2) mm	Dış sayısı	Dış biçimi	Kesme sonucu	Kavrama açısı °w1	Serbest açı °w2	Sipariş numarası	Ambalaj içeriği	EAN kodu 3165140...	Minimum Sipariş Adedi	Fiyat €
80	20	2,8/3,6	10+10	ES	•••••	11	17	2 608 642 126	1	574662	1	75,02
100	20	2,8/3,6	12+12	ES	•••••	11	17	2 608 642 127	1	574679	1	79,20
100	22	2,8/3,6	12+12	ES	•••••	11	17	2 608 642 128	1	574686	1	79,20
120	20	2,8/3,6	12+12	ES	•••••	11	17	2 608 642 129	1	574693	1	89,08
120	22	2,8/3,6	12+12	ES	•••••	11	17	2 608 642 130	1	574716	1	89,08
125	20	2,8/3,6	12+12	ES	•••••	11	17	2 608 642 131	1	574709	1	91,76

Yatay/dikey format daire testereler için konik ön çizme bıçakları

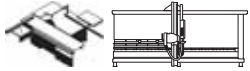
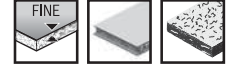

- Tek veya çift tarafı kaplamalı plaka malzemelerinin biçilmesi için ayarlanabilir çizici bıçaklar,

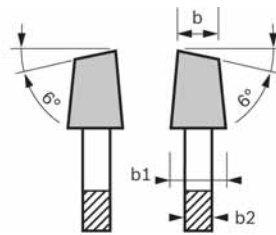
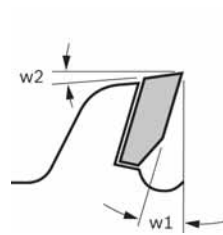
best ^{TOP} LaminatedPanel

K-WZ
w1: Talaş açısı
w2: Serbest açı
b1: Kesme genişliği
b2: Gövde kalınlığı

100	20	3,1-4,3	24	K-WZ	•••••	0	15	2 608 642 607	1	666602	1	42,26
100	22	3,1-4,3	24	K-WZ	•••••	0	15	2 608 642 606	1	666596	1	42,26
120	20	3,1-4,3	24	K-WZ	•••••	0	15	2 608 642 610	1	666633	1	42,26
125	20	3,1-4,3	24	K-WZ	•••••	0	15	2 608 642 609	1	666626	1	43,04
125	22	3,1-4,3	24	K-WZ	•••••	0	15	2 608 642 608	1	666619	1	42,26

best **TOP** MultiMaterial

TOP Precision

Microteq dişler
Özellikle çok ince tanecikli yoğun sert metal tozundan yapılan sert metal dişler, en iyi kesim kalitesi ve özellikle uzun kullanım ömrü için kesici kenarın yıpranmasını en aza indirir,

Cleanteq kaplama
Kalıntıların (ahşap, tutkal) yapışmasını azaltır – böylece son derece temiz sonuçlar elde edilir, Bıçağı korozyona karşı korur, Bıçağın ısınmasını engeller,

Stabilteq ile titreşim azaltma
Poliüretan doldurulmuş sönümlenme yarıkları: Titreşim ve gürültü oluşumu oldukça azalır, Bu da kesme hassasiyetini ve çalışma konforunu artırır,

Genleşme yarıkları
Lazer kesimli, yüksek bıçak stabilitesi ve hassasiyet için, Özel şekli, gürültü seviyesinin daha düşük olmasını sağlar,

Çelik gövde
Yüksek dayanıklılık için birinci sınıf çelik (HRC 46'ya kadar), Lazerle kesilmiş, yüksek hassasiyet ve bıçak düzgünlüğü için,

Gerilim halkası
Özel olarak yuvarlatılmış gerilim halkası sayesinde kullanım esnasında bıçakların şekli sabit ve mükemmel derecede düz kalır,

Daldırmaya uygun ve elle kumanda edilen daire testere için daire testere bıçakları



- Daldırmaya uygun ve elle kumanda edilen daire testerelemlerle demir içermeyen metallerde, alüminyumda, plastikte, epokside ve ahşapta mükemmel sonuçlar için,

TOP Precision best **TOP** MultiMaterial

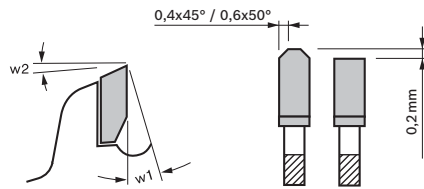

HLTCG
w1: Kavrama açısı
w2: Serbest açısı

Dış çap mm	Göbek çapı mm	Kesme genişliği (b1) mm/ gövde kalınlığı (b2) mm	Diş sayısı	Diş biçimi	Kesme sonucu	Kavrama açısı °w1	Serbest açısı °w2	Sipariş numarası	Ambalaj içeriği	EAN kodu 3165140 ¹¹¹	Minimum Sipariş Adedi	Fiyat €
165	20	1,8/1,3	48	HLTCG	••••	0	17	2 608 642 388	1	636896	1	71,26
165	20	1,8/1,3	56	HLTCG	••••	-5	15	2 608 642 387	1	636889	1	74,87

Gönye kesme makineleri ve kayar gönye kesme makineleri için daire testere bıçakları



- Demir içermeyen metallerde, alüminyumda, plastikte, epoksidede ve ahşapta mükemmel sonuçlar için,
- 2 607 001 409 üniversal kesme yağının kullanılması alüminyum benzeri metal yüzeylerdeki dayanım süresini birkaç kat daha artırır,

TOP Precision best **MultiMaterial**

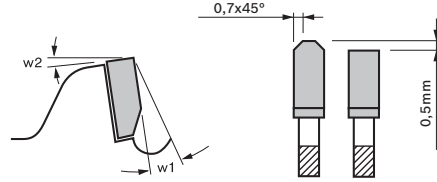

HLTCG
w1: Kavrama açısı
w2: Serbest aç

Dış çapı mm	Göbek çapı mm	Kesme genişliği (b1) mm/ gövde kalınlığı (b2) mm	Dış sayısı	Dış biçimi	Kesme sonucunu	Kavrama açısı °w1	Serbest aç °w2	Sipariş numarası	Ambalaj içeriği	EAN kodu 3165140,,,	Minimum Sipariş Adedi	Fiyat €
210	30	2,3/1,8	54	HLTCG	•••	-5	15	2 608 642 096	1	574365	1	70,14
216	30	2,3/1,8	64	HLTCG	•••	-5	15	2 608 642 097	1	574372	1	71,39
254	30	2,3/1,8	80	HLTCG	••••	-5	15	2 608 642 098	1	574389	1	76,50
305	30	2,3/1,8	96	HLTCG	••••	-5	15	2 608 642 099	1	574396	1	96,88

best **Laminate**

Gönye kesme makineleri ve kayar gönye kesme makineleri için daire testere bıçakları



- Tüm laminant zemin türleri için uzun ömürlü bir bıçak,

best **Laminate**

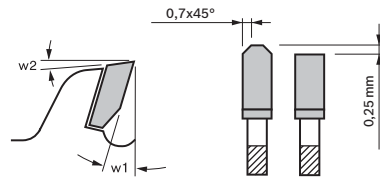

HLTCG
w1: Kavrama açısı
w2: Serbest aç

Dış çapı mm	Göbek çapı mm	Kesme genişliği (b1) mm/ gövde kalınlığı (b2) mm	Dış sayısı	Dış biçimi	Kesme sonucunu	Kavrama açısı °w1	Serbest aç °w2	Sipariş numarası	Ambalaj içeriği	EAN kodu 3165140,,,	Minimum Sipariş Adedi	Fiyat €
216	30	2,5/1,8	60	HLTCG	••••	5	15	2 608 642 133	1	579568	1	82,78
254	30	2,5/1,8	84	HLTCG	••••	5	15	2 608 642 135	1	579575	1	92,19
305	30	2,5/1,8	96	HLTCG	••••	5	18	2 608 642 137	1	579582	1	176,23



Best ◆◆◆◆◆

best  Wood

best  LaminatedPanel abrasive

best  LaminatedPanel fine

best  Laminate

best  MultiMaterial

Expert ◆◆◆◆◆

expert  Wood

expert  LaminatedPanel

expert  ConstructWood

expert  HighPressureLaminate

expert  MultiMaterial

expert  Aluminium

expert  Steel

expert  SandwichPanel

expert  FiberCement



Standard ◆◆◆





Expert ◆◆◆◆

Güvenebileceğiniz mükemmel kesimler için

Expert for Wood, Aluminium, Laminated Panel, Sandwich Panel, High Pressure Laminate, Construct Wood, Steel, Multi Material



microtecQ **Microteq dişler**
Ekstra sert, uzun ömürlü sert metal taneciklerden üretilmiştir, Eşsiz yapıya sahiptir – kendi üretimimizdir,

proteQion **Proteqion kaplama**
Güvenilir kesim performansı için en son teknolojiye sahip kaplama – korozyonu önler, sürtünmeyi azaltır,

Vibration Control **Titreşim kontrolü**
Son derece sessiz bir çalışma, çok daha düşük bir ses seviyesi ve kayda değer derecede daha düşük titreşim için özel olarak tasarlanmış sönümleme kanalları,

Çelik gövde
Yüksek dayanıklılık için birinci sınıf çelik (HRC 46'ya kadar), Bıçak deformasyonsuz yüksek hassasiyet için lazer kesimlidir,

Genleşme yarıkları
Yüksek bıçak stabilitesi ve hassasiyet için lazer kesimlidir, Özel tasarımı, gürültü seviyesinin daha düşük olmasını sağlar,

Germe halkası
Özel olarak yuvarlatılmış germe halkası sayesinde, bıçakların şekli kullanım sırasında da sabit ve mükemmel derecede düz kalır,

Expert for Fiber Cement



Polikristal elmas dişleri (PCD) sayesinde son derece uzun kullanım ömrü

proteQion **Proteqion kaplama**
Güvenilir kesim performansı için en son teknolojiye sahip kaplama – korozyonu önler, sürtünmeyi azaltır,

Vibration Control **Titreşim kontrolü**
Son derece sessiz bir çalışma, çok daha düşük bir ses seviyesi ve kayda değer derecede daha düşük titreşim için özel olarak tasarlanmış sönümleme kanalları,

Çelik gövde
Yüksek dayanıklılık için birinci sınıf çelik (HRC 46'ya kadar), Bıçak deformasyonsuz yüksek hassasiyet için lazer kesimlidir,

Çok kaba kesim
Yumuşak ahşap, sert ahşap, ham sunta, beton kalıbı tahtalarının uzunlamasına ve enlemesine hızlı kesimi

Kaba kesim
Yumuşak ahşap, sert ahşap, ham sunta, beton kalıbı tahtaları ve kontrplakların uzunlamasına ve enlemesine kesimi

Hassas kesim
Yumuşak ahşap, sert ahşap, kontrplak, ahşap plakalar, tek tarafı kaplamalı sunta levhalar, parke vb, malzemelerdeki enine kesimler

Çok hassas kesim
Yumuşak ahşap, sert ahşap, kontrplak, ahşap plaka, parke, elyaflı malzeme, MDF vb, malzemelerdeki enine kesimler

Expert ◆◆◆◆

Güvenebileceğiniz mükemmel kesimler için

Expert for Wood, Laminated Panel



Dura Technology

Dura teknolojiye sahip dişler
Ekstra sert, uzun ömürlü sert metal taneciklerden üretilmiştir, Eşsiz yapıya sahiptir – kendi üretimimizdir,

Vibration Control

Titreşim kontrolü
Son derece sessiz bir çalışma, çok daha düşük bir ses seviyesi ve kayda değer derecede daha düşük titreşim için özel olarak tasarlanmış sönümlenme kanalları,

Çelik gövde

Yüksek dayanıklılık için birinci sınıf çelik (HRC 46'ya kadar), Bıçak deformasyonsuz yüksek hassasiyet için lazer kesimlidir,

Genleşme yarıkları

Yüksek bıçak stabilitesi ve hassasiyet için lazer kesimlidir, Özel tasarımı, gürültü seviyesinin daha düşük olmasını sağlar,

Germe halkası

Özel olarak yuvarlatılmış germe halkası sayesinde, bıçakların şekli kullanım sırasında da sabit ve mükemmel derecede düz kalır,



Çok kaba kesim

Yumuşak ahşap, sert ahşap, ham sunta, beton kalıbı tahtalarının uzunlamasına ve enlemesine hızlı kesimi



Kaba kesim

Yumuşak ahşap, sert ahşap, ham sunta, beton kalıbı tahtaları ve kontrplakların uzunlamasına ve enlemesine kesimi



Hassas kesim

Yumuşak ahşap, sert ahşap, kontrplak, ahşap plakalar, tek tarafı kaplamalı sunta levhalar, parke vb, malzemelerdeki enine kesimler



Çok hassas kesim

Yumuşak ahşap, sert ahşap, kontrplak, ahşap plaka, parke, elyafli malzeme, MDF vb, malzemelerdeki enine kesimler

Daire testereler (sunta kesmeler) için daire testere bıçakları

► Tüm ahşap malzemelerin zahmetsizce enine ve boyuna kesimleri için, Uzun kullanım ömrü için Microteq dişleri,

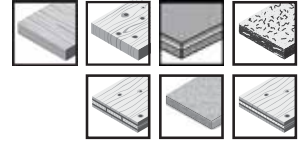

expert **Wood**



ATB

w1: Talaş açısı

w2: Serbest açısı

b1: Kesme genişliği

b2: Gövde kalınlığı

Diş çapı mm	Göbek çapı mm	Kesme genişliği (b1) mm / gövde kalınlığı (b2) mm	Diş sayısı	Diş biçimi	Kesme sonucu	NL Çapı TKS	Talaş açısı ° w1	Serbest açısı ° w2	Sipariş numarası	Ambalaj içeriği	EAN kodu 3165140**	Minimum Sipariş Adedi	Fiyat €
130	20	2,4/ 1,6	36	ATB	• • •	2/6/ 32,5	5	15	2 608 644 007	1	795739	1	32,61
160	20	1,8/ 1,3	48	ATB	• • • •	2/6/ 32,5	5	15	2 608 644 015	1	795814	1	39,78
160	20	2,2/ 1,6	48	ATB	• • • •	2/6/ 32,5	5	15	2 608 644 018	1	795845	1	29,45
160	20	2,6/ 1,6	48	ATB	• • • •	2/6/ 32,5	5	15	2 608 644 021	1	795876	1	39,78
165	20	2,6/ 1,6	48	ATB	• • • •	2/6/ 32,5	5	15	2 608 644 024	1	795906	1	40,15
165	30	2,6/ 1,6	48	ATB	• • • •	2/7/ 42	5	15	2 608 644 027	1	795937	1	40,15
184	16	2,6/ 1,6	56	ATB	• • • •	2/6/ 32,5	5	15	2 608 644 037	1	796033	1	40,15
184	20	2,6/ 1,6	56	ATB	• • • •	2/6/ 32,5	5	15	2 608 644 040	1	796064	1	40,15
184	30	2,6/ 1,6	56	ATB	• • • •	2/7/ 42	5	15	2 608 644 043	1	796095	1	40,15
190	20	2,6/ 1,6	48	ATB	• • • •	2/6/ 32,5	10	15	2 608 644 045	1	796118	1	42,64
190	20	2,6/ 1,6	56	ATB	• • • •	2/6/ 32,5	5	15	2 608 644 046	1	796125	1	44,48
190	30	2,6/ 1,6	48	ATB	• • • •	2/7/ 42	10	15	2 608 644 049	1	796156	1	42,64
190	30	2,6/ 1,6	56	ATB	• • • •	2/7/42	5	15	2 608 644 050	1	796163	1	44,48
210	30	2,4/ 1,8	56	ATB	• • • •	2/7/42	5	15	2 608 644 057	1	796231	1	47,90
210	30	2,8/ 1,8	48	ATB	• • • •	2/7/42	10	15	2 608 644 060	1	796262	1	46,01
210	30	2,8/ 1,8	56	ATB	• • • •	2/7/42	5	15	2 608 644 061	1	796279	1	47,90
235	30	2,8/ 1,8	56	ATB	• • • •	2/7/42	10	15	2 608 644 066	1	796323	1	53,68

Daire testereler (sunta kesmeler) için daire testere bıçakları

- Tüm ahşap malzemelerin zahmetsizce enine ve boyuna kesimleri için, Uzun kullanım ömrü için Microteq dişleri,

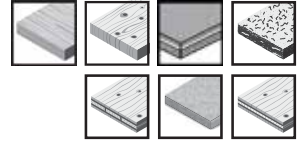
expert **Wood**

ATB

w1: Talaş açısı

w2: Serbest açısı

b1: Kesme genişliği

b2: Gövde kalınlığı

Dış çap mm	Göbek çapı mm	Kesme genişliği (b1) mm / gövde kalınlığı (b2) mm	Diş sayısı	Diş biçimi	Kesme sonucu	NL Çapı TKS	Talaş açısı ° w1	Serbest açısı ° w2	Sipariş numarası	Ambalaj içeriği	EAN kodu 3165140 ^{mm} Minimum Sipariş Adedi	Fiyat €	
130	20	2,4 / 1,6	16	ATB	•	2/6 / 32,5	15	15	2 608 644 005	1	795715	1	19,19
130	20	2,4 / 1,6	24	ATB	•••	2/6 / 32,5	10	15	2 608 644 006	1	795722	1	22,14
160	20	1,8 / 1,3	24	ATB	••	2/6 / 32,5	15	15	2 608 644 013	1	795791	1	25,37
160	20	1,8 / 1,3	36	ATB	•••	2/6 / 32,5	10	15	2 608 644 014	1	795807	1	34,90
160	20	2,2 / 1,6	24	ATB	••	2/6 / 32,5	15	15	2 608 644 016	1	795821	1	25,37
160	20	2,2 / 1,6	36	ATB	•••	2/6 / 32,5	10	15	2 608 644 017	1	795838	1	34,90
160	20	2,6 / 1,6	24	ATB	••	2/6 / 32,5	15	15	2 608 644 019	1	795852	1	25,37
160	20	2,6 / 1,6	36	ATB	•••	2/6 / 32,5	10	15	2 608 644 020	1	795869	1	34,90
165	20	2,6 / 1,6	24	ATB	••	2/6 / 32,5	15	15	2 608 644 022	1	795883	1	28,13
165	20	2,6 / 1,6	36	ATB	•••	2/6 / 32,5	10	15	2 608 644 023	1	795890	1	35,50
165	30	2,6 / 1,6	24	ATB	••	2/7 / 42	15	15	2 608 644 025	1	795913	1	28,13
165	30	2,6 / 1,6	36	ATB	•••	2/7 / 42	10	15	2 608 644 026	1	795920	1	35,50
184	16	2,6 / 1,6	24	ATB	••	2/6 / 32,5	15	15	2 608 644 035	1	796019	1	30,61
184	16	2,6 / 1,6	40	ATB	•••	2/6 / 32,5	10	15	2 608 644 036	1	796026	1	36,39
184	20	2,6 / 1,6	24	ATB	••	2/6 / 32,5	15	15	2 608 644 038	1	796040	1	30,61
184	20	2,6 / 1,6	40	ATB	•••	2/6 / 32,5	10	15	2 608 644 039	1	796057	1	36,39
184	30	2,6 / 1,6	24	ATB	••	2/7 / 42	15	15	2 608 644 041	1	796071	1	30,61
184	30	2,6 / 1,6	40	ATB	•••	2/7 / 42	15	15	2 608 644 042	1	796088	1	36,39

Daire testereler (sunta kesmeler) için daire testere bıçakları

Dış çap mm	Göbek çap mm	Kesme genişliği (b1) mm / Gövde kalınlığı (b2) mm	Dış sayısı	Dış biçimi	Kesme sonucu	NL Çapı TKS	Talaş açısı ° w1	Serbest açısı ° w2	Sipariş numarası	Ambalaj içeriği	EAN kodu 3165140**	Minimum Sipariş Adedi	Fiyat ₺
190	20	2,6/ 1,6	24	ATB	• •	2/6/ 32,5	15	15	2 608 644 044	1	796101	1	32,61
190	30	2,6/ 1,6	24	ATB	• •	2/7/ 42	15	15	2 608 644 047	1	796132	1	32,61
190	30	2,6/ 1,6	40	ATB	• • •	2/7/ 42	10	15	2 608 644 048	1	796149	1	36,39
210	30	2,4/ 1,6	40	ATB	• • •	2/7/ 42	10	15	2 608 644 056	1	796224	1	38,27
210	30	2,8/ 1,8	30	ATB	• •	2/7/42	15	15	2 608 644 058	1	796248	1	36,39
210	30	2,8/ 1,8	40	ATB	• • •	2/7/42	10	15	2 608 644 059	1	796255	1	38,27
230	30	2,8/ 1,8	36	ATB	• • •	2/7/42	15	15	2 608 644 062	1	796286	1	39,25
230	30	2,8/ 1,8	48	ATB	• • • •	2/7/42	10	15	2 608 644 063	1	796293	1	51,79
235	30	2,8/ 1,8	36	ATB	• • •	2/7/42	15	15	2 608 644 064	1	796309	1	40,15
235	30	2,8/ 1,8	48	ATB	• • • •	2/7/42	10	15	2 608 644 065	1	796316	1	52,51
270	30	2,8/ 1,8	60	ATB	• • • •	2/7/42 2/9,5/ 46,5 2/9/46 2/10/ 60	10	15	2 608 644 070	1	796361	1	67,18
355	30	3,0/ 2,2	60	ATB	• • •	2/7/42 2/9,5/ 46,5 2/9/46 2/10/ 60	10	15	2 608 644 074	1	796408	1	87,11

Gönye kesme makineleri ve kayar gönye kesme makineleri için daire testere bıçakları



- Tüm ahşap türlerinde zahmetsiz ve temiz kesimler için, Uzun kullanım ömrü için Microteq dişleri,

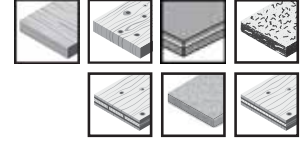

expert **Wood**

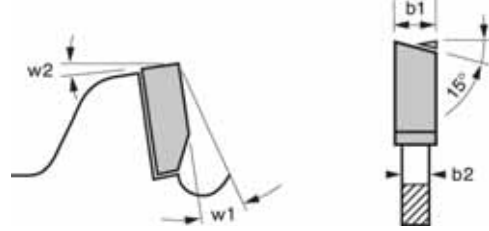

ATB

w1: Talaş açısı

w2: Serbest açı

b1: Kesme genişliği

b2: Gövde kalınlığı

Dış çap mm	Göbek çap mm	Kesme genişliği (b1) mm / gövde kalınlığı (b2) mm	Diş sayısı	Diş biçimi	Kesme sonucu	NL Çapı TKS	Talaş açısı ° w1	Serbest açı ° w2	Sipariş numarası	Ambalaj içeriği	EAN kodu 3165140...	Minimum Sipariş Adedi	Fiyat €
210	30	2,4/1,8	48	ATB	• •	2/7/42	-5	15	2 608 642 496	1	648219	1	39,01
216	30	2,4/1,8	40	ATB	• •	2/7/42	-5	15	2 608 644 079	1	796453	1	32,25
216	30	2,4/1,8	48	ATB	• •	2/7/42	-5	15	2 608 642 497	1	648226	1	41,65
250	30	2,4/1,8	60	ATB	• • •	2/7/42 2/9,5/ 46,5 2/9/46 2/10/ 60	-5	15	2 608 642 498	1	648233	1	52,15
254	30	2,4/1,8	60	ATB	• • •	2/7/42 2/9,5/ 46,5 2/9/46 2/10/ 60	-5	15	2 608 642 530	1	650120	1	52,15
260	30	2,4/1,8	60	ATB	• • •	2/7/42 2/9,5/ 46,5 2/9/46 2/10/ 60	-5	15	2 608 644 082	1	796484	1	55,91
300	30	2,4/1,8	72	ATB	• • •	4/12/ 64; 2/9/55	-5	15	2 608 642 499	1	648240	1	66,78
305	30	2,4/1,8	72	ATB	• • •	2/7/42 2/9,5/ 46,5 2/9/46 2/10/ 60	-5	15	2 608 642 531	1	650137	1	66,78
315	30	2,4/1,8	72	ATB	• • • •	2/7/42 2/9,5/ 46,5 2/9/46 2/10/ 60	-5	15	2 608 644 081	1	796477	1	70,56

Tezgah tipi daire testereler için daire testere bıçakları



► Tüm ahşap türlerinde zahmetsiz ve temiz kesimler için, Uzun kullanım ömrü için Microteq dişleri,

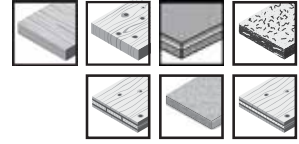

expert **Wood**



ATB

w1: Talaş açısı

w2: Serbest açı

b1: Kesme genişliği

b2: Gövde kalınlığı

Dış çap mm	Göbek çap mm	Kesme genişliği (b1) mm / Gövde kalınlığı (b2) mm	Diş sayısı	Diş biçimi	Kesme sonucu	NL Çapı TK5	Talaş açısı ° w1	Serbest açı ° w2	Sipariş numarası	Ambalaj içeriği	EAN kodu 3165140,11	Minimum Sipariş Adedi	Fiyat €
250	30	2,5/ 1,8	80	ATB	••••	2/7/42 2/9,5/ 46,5 2/9/46 2/10/ 60	5	15	2 608 642 500	1	648257	1	55,17
300	30	2,5/ 1,8	100	ATB	••••	2/7/42 2/9,5/ 46,5 2/9/46 2/10/ 60	5	15	2 608 642 501	1	648264	1	63,43
190	30	2,0/ 1,3	24	ATB	••	2/7/42	15	15	2 608 644 083	1	796491	1	27,75
190	30	2,0/ 1,3	40	ATB	•••	2/7/42	10	15	2 608 644 084	1	796507	1	30,01
190	30	2,0/ 1,3	48	ATB	••••	2/7/42	5	15	2 608 644 085	1	796514	1	37,55
260	30	2,8/ 1,8	80	ATB	••••	2/7/42 2/9,5/ 46,5 2/9/46 2/10/ 60	10	15	2 608 644 091	1	796576	1	58,20

Yatay/dikey format daire testere ve tezgah tipi daire testere için daire testere bıçakları

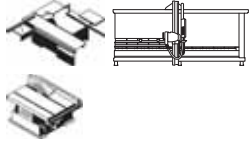
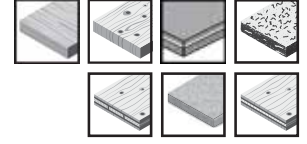

► Uzun ömür ve tüm ahşap türlerinde değişmeyen yüksek kesim kalitesi,

expert **Wood**

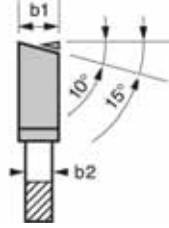
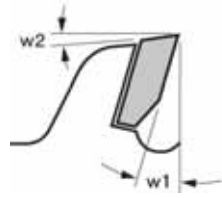

ATB

w1: Kavrama açısı

w2: Serbest açısı

b1: Kesme genişliği

b2: Gövde kalınlığı

Dış çap mm	Göbek çapı mm	Kesme genişliği (b1) mm / Gövde kalınlığı (b2) mm	Dış sayısı	Dış biçimi	Kesme sonucu	NL Çapı TKS	Talaş açısı ° w1	Serbest açısı ° w2	Sipariş numarası	Ambalaj içeriği	EAN kodu 3165140...	Minimum Sipariş Adedi	Fiyat €
250	30	3,2/ 2,2	22	ATB	• •	2/7/42 2/9/ 46,4 2/10/ 60	20	15	2 608 642 502*	1	648271	1	34,66
300	30	3,2/ 2,2	26	ATB	• •	2/7/42 2/9/ 46,4 2/10/ 60	20	15	2 608 642 503*	1	648288	1	44,51
350	30	3,5/ 2,5	30	ATB	• •	2/7/42 2/9/ 46,4 2/10/ 60	20	15	2 608 642 504*	1	648295	1	63,43
250	30	3,2/ 2,2	40	ATB	• •	2/7/42 2/9/ 46,4 2/10/ 60	15	15	2 608 642 505	1	648301	1	40,02
250	30	3,2/ 2,2	60	ATB	• • •	2/7/42 2/9/ 46,4 2/10/ 60	10	15	2 608 642 506	1	648318	1	46,88
250	30	3,2/ 2,2	80	ATB	• • • •	2/7/42 2/9/ 46,4 2/10/ 60	5	18	2 608 642 507	1	648325	1	57,10

* Biçici daire testere bıçakları

Yatay/dikey format daire testere ve tezgah tipi daire testere için daire testere bıçakları

Dış çap mm	Göbek çap mm	Kesme genişliği (b1) mm / gövde kalınlığı (b2) mm	Dış sayısı	Dış biçimi	Kesme sonucu	NL Çapı TKS	Talaş açısı ° w1	Serbest açı °w2	Sipariş numarası	Ambalaj içeriği	EAN kodu 3165140,11	Minimum Sipariş Adedi	Fiyat €
300	30	3,2/ 2,2	48	ATB	• •	2/7/42 2/9/ 46,4 2/10/ 60	15	15	2 608 642 508	1	648332	1	51,49
300	30	3,2/ 2,2	60	ATB	• • •	2/7/42 2/9/ 46,4 2/10/ 60	10	15	2 608 642 509	1	648349	1	53,68
300	30	3,2/ 2,2	72	ATB	• • •	2/7/42 2/9/ 46,4 2/10/ 60	10	15	2 608 642 510	1	648356	1	60,08
300	30	3,2/ 2,2	96	ATB	• • • •	2/7/42 2/9/ 46,4 2/10/ 60	5	18	2 608 642 511	1	648363	1	66,41
350	30	3,5/ 2,5	54	ATB	• • •	2/7/42 2/9/ 46,4 2/10/ 60	15	15	2 608 642 512	1	648370	1	74,33
350	30	3,5/ 2,5	72	ATB	• • •	2/7/42 2/9/ 46,4 2/10/ 60	10	15	2 608 642 513	1	648387	1	82,20

* Bıçıcı daire testere bıçakları

Daire testereler (sunta kesmeler) için daire testere bıçakları

- Özel diş tasarımı ve diş sırtının geniş desteği ile gerekli olan yüksek mukavemeti sağlar ve çivi ve beton artıkları gibi yabancı madde içeren inşaat kerestesini keser, Ahşap, sunta, akustik ve hafif inşaat panellerin ve gaz betonun kesimi için uygundur, Uzun kullanım ömrü için Microteq dişleri,

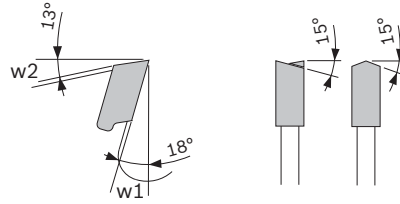
expert **ConstructWood**

WZ+Pyramide
w1: Talaş açısı
w2: Serbest aç

Dış çap mm	Göbek çap mm	Kesme genişliği (b1) mm / gövde kalınlığı (b2) mm	Diş sayısı	Diş biçimi	Kesme sonucu	NL Çapı TKS	Talaş açısı ° w1	Serbest aç ° w2	Sipariş numarası	Ambalaj içeriği	EAN kodu 3165140...	Minimum Sipariş Adedi	Fiyat €
165	20	2,0/ 1,3	24	WZ+ Pyramide	• •	2/6/ 32,5	18	13	2 608 644 137	1	797030	1	36,46
184	16	2,0/ 1,3	24	WZ+ Pyramide	• •	2/6/ 32,5	18	13	2 608 644 138	1	797047	1	40,09
190	30	2,0/ 1,3	24	WZ+ Pyramide	• •	2/7/ 42	18	13	2 608 644 139	1	797054	1	43,73
210	30	2,0/ 1,3	30	WZ+ Pyramide	• •	2/7/ 42	18	13	2 608 644 141	1	797078	1	47,37

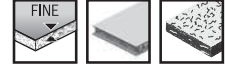
Daire testereler (sunta kesmeler) için daire testere bıçakları

- Tek veya çift tarafı kaplanmış panel malzemelerinde, aşındırıcı ve ince kaplamalı veya cilalı panellerde temiz kesimler, Ahşap, sunta, akustik ve hafif inşaat panellerin ve gaz betonun kesimi için de uygundur, Uzun kullanım ömürü için Microteq dişleri,

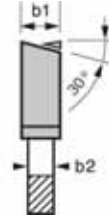
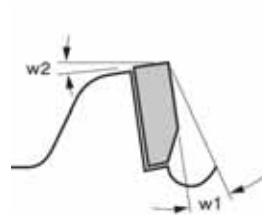
expert  LaminatedPanel

ATB

w1: Talaş açısı

w2: Serbest açı

b1: Kesme genişliği

b2: Gövde kalınlığı

Dış çap mm	Göbek çap mm	Kesme genişliği (b1) mm / gövde kalınlığı (b2) mm	Diş sayısı	Diş biçimi	Kesme sonucu	NL Çapı TKS	Talaş açısı ° w1	Serbest açı ° w2	Sipariş numarası	Ambalaj içeriği	EAN kodu 3165140,,,	Minimum Sipariş Adedi	Fiyat €
165	20	2,6/ 1,6	48	ATB	••••	2/6/ 32,5	-5	15	2 608 644 128	1	796941	1	48,86
190	20	2,6/ 1,6	60	ATB	••••	2/6/ 32,5	-5	15	2 608 644 129	1	796958	1	56,81
190	30	2,6/ 1,6	60	ATB	••••	2/7/ 42	-5	15	2 608 644 130	1	796965	1	56,81

Yatay/dikey format daire testereler ve tezgah tipi daire testereler için daire testere bıçakları

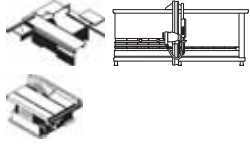

- Tek veya çift tarafı kaplamalı plaka malzemelerde uzun kullanım ömrü ve sabit kalan yüksek kesim kalitesi, DH: Daire dişli testerelerde çizici bıçak kullanılması gerekli değildir,

expert Laminated Panel

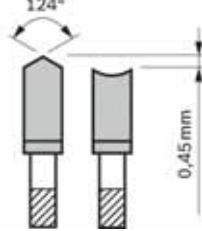
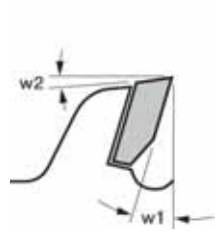

DH
w1: Kavrama açısı
w2: Serbest açısı

Dış çap mm	Göbek çapı mm	Kesme genişliği (b1) mm / gövde kalınlığı (b2) mm	Diş sayısı	Diş biçimi	Kesme sonucu	NL Çapı TKS	Talaş açısı ° w1	Serbest açısı ° w2	Sipariş numarası	Ambalaj içeriği	EAN kodu 3165140 ^{min}	Minimum Sipariş Adedi	Fiyat €
250	30	3,2/ 2,2	48	DH	...	2/7/42 2/9/ 46,4 2/10/ 60	10	15	2 608 642 514	1	648394	1	65,94
300	30	3,2/ 2,2	60	DH	...	2/7/42 2/9/ 46,4 2/10/ 60	10	15	2 608 642 515	1	648400	1	74,16

Yatay/dikey format daire testereler ve tezgah tipi daire testereler için daire testere bıçakları

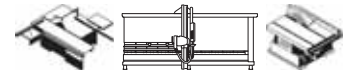

expert Laminated Panel

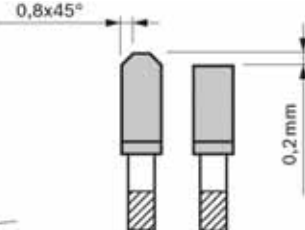
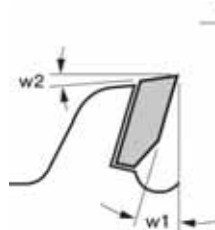

HLTCG
w1: Kavrama açısı
w2: Serbest açısı

250	30	3,2/ 2,2	80	HLTCG	...	2/7/42 2/9/ 46,4 2/10/ 60	5	18	2 608 642 516	1	648417	1	59,96
300	30	3,2/ 2,2	96	HLTCG	...	2/7/42 2/9/ 46,4 2/10/ 60	5	18	2 608 642 517	1	648424	1	65,87
350	30	3,5/ 2,5	108	HLTCG	...	2/7/42 2/9/ 46,4 2/10/ 60	5	18	2 608 642 518	1	648431	1	101,82

Daire testereler (sunta kesmeler) için daire testere bıçakları

- Yüksek basınçlı laminat panellerin temiz kesimi için, Trespa® panellerin kesimi için uygundur, Uzun kullanım ömrü için Microteq dişleri,

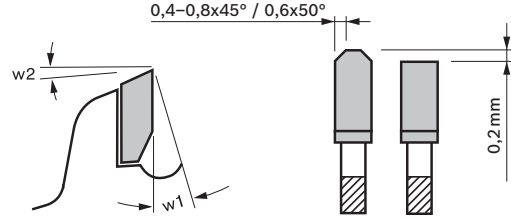
expert  High Pressure Laminate

HLTCG
w1: Talaş açısı
w2: Serbest açısı

Dış çap mm	Göbek çap mm	Kesme genişliği (b1) mm / gövde kalınlığı (b2) mm	Diş sayısı	Diş biçimi	Kesme sonucu	NL Çapı TKS	Talaş açısı ° w1	Serbest açısı ° w2	Sipariş numarası	Ambalaj içeriği	EAN kodu 3165140**	Minimum Sipariş Adedi	Fiyat €
165	20	2,6/1,6	48	HLTCG	••••	2/6/32,5	0	17	2 608 644 133	1	796996	1	48,44
190	20	2,6/1,6	56	HLTCG	••••	2/6/32,5	0	17	2 608 644 134	1	797009	1	56,30
190	30	2,6/1,6	56	HLTCG	••••	2/7/42	0	17	2 608 644 135	1	797016	1	56,30

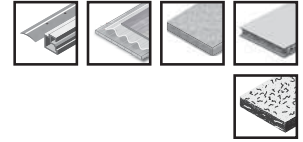
Gönye kesme makineleri ve kayar gönye kesme makineleri için daire testere bıçakları

- Demir içermeyen metallerde, alüminyumda, plastikte, epoksida ve ahşapta mükemmel sonuçlar için,

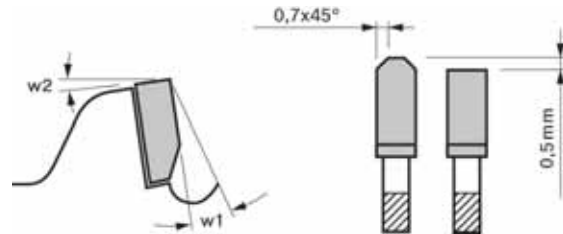
expert  MultiMaterial

TCG
w1: Kavrama açısı
w2: Serbest açısı

210	30	2,4/1,8	54	TCG	•••	-5	-	2 608 642 492	1	648172	1	38,65
216	30	2,4/1,8	64	TCG	•••	-5	-	2 608 642 493	1	648189	1	42,80
250	30	2,4/1,8	80	TCG	••••	-5	-	2 608 642 494	1	648196	1	51,03
254	30	2,4/1,8	80	TCG	••••	-5	-	2 608 642 528	1	650106	1	51,03
300	30	2,4/1,8	96	TCG	••••	-5	-	2 608 642 495	1	648202	1	63,79
305	30	2,4/1,8	96	TCG	••••	-5	-	2 608 642 529	1	650113	1	63,79

Daire testereler (sunta kesmeler) için daire testere bıçakları

- ▶ Alüminyum gibi demir içermeyen metallerin temiz kesimi için, Plastik ve Epoxy kesimi için de uygundur, işlenmemiş sunta, akustik, hafif inşaat, tek ya da çift taraf kaplanmış taşlama panel ve lif dokumalı malzemeleri (örneğin MDF- ya da OSB-panelleri), Uzun kullanım ömrü için Microteq dişleri,
- ▶ 2 607 001 409 üniversal kesme yağının kullanılması alüminyum benzeri metallerde çalışma ömrünü artırır,

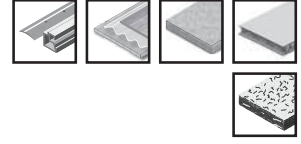

expert **for Aluminium**

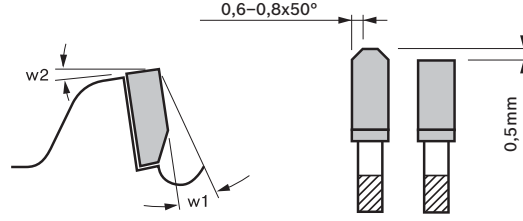

HLTCG
w1: Talaş açısı
w2: Serbest aç

Dış çap mm	Göbek çap mm	Kesme genişliği (b1) mm / gövde kalınlığı (b2) mm	Diş sayısı	Diş biçimi	Kesme sonucu	NL Çapı TKs	Talaş açısı ° w1	Serbest aç ° w2	Sipariş numarası	Ambalaj içeriği	EAN kodu 3165140, Minimum Sipariş Adedi	Fiyat €	
165	20	2,6/1,6	52	HLTCG	••••	2/6/32,5	-5	15	2 608 644 095	1	796613	1	37,86
165	30	2,6/1,6	52	HLTCG	••••	2/7/42	-5	15	2 608 644 096	1	796620	1	37,86
184	16	2,6/1,6	48	HLTCG	••••	2/6/32,5	-5	15	2 608 644 098	1	796644	1	38,99
184	20	2,6/1,6	56	HLTCG	••••	2/6/32,5	-5	15	2 608 644 099	1	796651	1	40,49
184	30	2,6/1,6	56	HLTCG	••••	2/7/42	-5	15	2 608 644 100	1	796668	1	40,49
190	20	2,6/1,6	56	HLTCG	••••	2/6/32,5	-5	15	2 608 644 101	1	796675	1	41,30
190	30	2,6/1,6	56	HLTCG	••••	2/7/42	-5	15	2 608 644 102	1	796682	1	41,30
210	30	2,8/1,8	72	HLTCG	••••	2/7/42	-5	15	2 608 644 105	1	796712	1	43,53
235	30	2,6/1,8	80	HLTCG	••••	2/7/42	-5	15	2 608 644 107	1	796736	1	47,30

Gönye kesme makineleri ve raylı gönye kesme makineleri için daire testere bıçakları

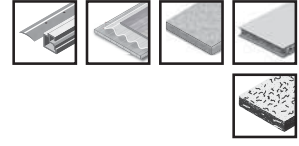

- ▶ Alüminyum gibi demir içermeyen metallerin temiz kesimi için, Plastik ve Epoxy kesimi için de uygundur, işlenmemiş sunta, akustik, hafif inşaat, tek ya da çift taraf kaplanmış taşlama panel malzemeleri ve lif dokumalı malzemeler (örneğin MDF- ya da OSB-panelleri), Uzun kullanım ömrü için Microteq dişleri,
- ▶ 2 607 001 409 üniversal kesme yağının kullanılması alüminyum benzeri metallerde çalışma ömrünü arttırır,

expert **Aluminium**

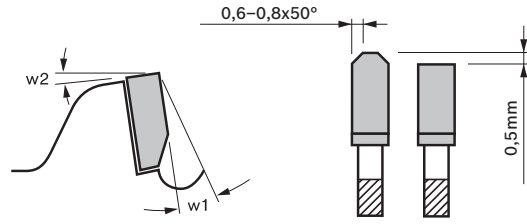

HLTCG
w1: Talaş açısı
w2: Serbest aç

Dış çap mm	Göbek çap mm	Kesme genişliği (b1) mm / gövde kalınlığı (b2) mm	Diş sayısı	Diş biçimi	Kesme sonucu	NL Çapı TKS	Talaş açısı ° w1	Serbest aç ° w2	Sipariş numarası	Ambalaj içeriği	EAN kodu 3165140**	Minimum Sipariş Adedi	Fiyat €
210	30	2,6/ 1,8	54	HLTCG	• • •	2/7/42 2/9,5/ 46,5 2/9/46 2/10/ 60	-5	15	2 608 644 109	1	796750	1	44,65
216	30	2,6/ 1,8	64	HLTCG	• • •	2/7/42 2/9,5/ 46,5 2/9/46 2/10/ 60	-5	15	2 608 644 110	1	796767	1	51,93
250	30	2,8/ 2,0	80	HLTCG	• • •	2/7/42 2/9,5/ 46,5 2/9/46 2/10/ 60	-5	15	2 608 644 111	1	796774	1	62,85
254	30	2,8/ 2,0	80	HLTCG	• • • •	2/7/42 2/9,5/ 46,5 2/9/46 2/10/ 60	-5	15	2 608 644 112	1	796781	1	62,85
260	30	2,8/ 2,0	80	HLTCG	• • • •	2/7/42 2/9,5/ 46,5 2/9/46 2/10/ 60	-5	15	2 608 644 113	1	796798	1	64,32
300	30	2,8/ 2,0	96	HLTCG	• • • •	2/7/42 2/9,5/ 46,5 2/9/46 2/10/ 60	-5	15	2 608 644 114	1	796804	1	70,43
305	30	2,8/ 2,0	96	HLTCG	• • • •	2/7/42 2/9,5/ 46,5 2/9/46 2/10/ 60	-5	15	2 608 644 115	1	796811	1	70,43
315	30	2,8/ 2,2	96	HLTCG	• • • •	2/7/42 2/9,5/ 46,5 2/9/46 2/10/ 60	-5	15	2 608 644 116	1	796828	1	70,43

Tezgah tipi daire testereler için daire testere bıçakları



- Alüminyum gibi demir içermeyen metallerin temiz kesimi için, Plastik ve Epoxy kesimi için de uygundur, işlenmemiş sunta, akustik, hafif inşaat, tek ya da çift taraf kaplanmış taşlama panel malzemeleri ve lif dokumalı malzemeler (örneğin MDF- ya da OSB-panelleri), Uzun kullanım ömrü için Microteq dişleri,
- 2 607 001 409 üniversal kesme yağının kullanılması alüminyum benzeri metallerde çalışma ömrünü artırır,

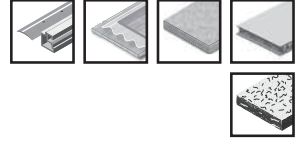

expert **for Aluminium**

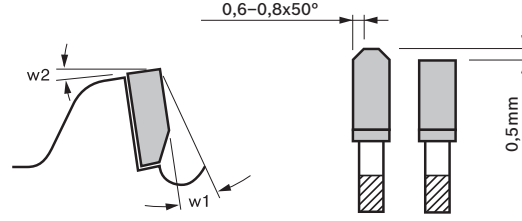

HLTCG
w1: Talaş açısı
w2: Serbest aç

Dış çap mm	Göbek çap mm	Kesme genişliği (b1) mm / gövve kalınlığı (b2) mm	Diş sayısı	Diş biçimi	Kesme sonucu	NL Çapı TK5	Talaş açısı ° w1	Serbest aç ° w2	Sipariş numarası	Ambalaj içeriği	EAN kodu 3165140, Minimum Sipariş Adedi	Fiyat €	
250	30	2,8/ 2,0	68	HLTCG	••••	2/7/42 2/9,5/ 46,5 2/9/46 2/10/ 60	-5	15	2 608 644 119	1	796859	1	57,18

expert **for Steel**

Sert metalde temiz kesimler*

*Paslanmaz çelik kesimi için uygun değildir, Paslanmaz çelik için **Expert for StainlessSteel** ürünümüzü kullanabilirsiniz,



Uzun
Ömür



Temiz
Kesim

Lock Technology Kilit Teknolojisi



Kesici diş ile bıçak gövdesinin mükemmel şekilde bağlanmasını sağlar, Böylece istenmeyen diş kopmaları yaşanmaz, Ekseriyetle uzun diş kullanım ömrü, ultra yoğun ve sık tungsten karbür, titanyum karbür ve özel bileşen eklenmiş alaşımın sonucudur,



ProteQion Kaplama Sürtünme Engelleyici (PTFE)

Bıçağı korozyona karşı korur, Kesim sırasında bıçağın ısınmasını engeller,



Vibration Control Titreşim Kontrolü

Özel tasarlanmış anti-titreşim yarıkları, rahat, sessiz ve titreşimsiz kesim sağlar,



Kaba kesim

Çelik profiller, borular, köşebent demirler, saclar ve kablo kanalları için ideal



Çok hassas kesim

Çelik profiller, borular, köşebent demirler, saclar ve kablo kanalları için ideal



Hassas kesim

Çelik profiller, borular, köşebent demirler, saclar ve kablo kanalları için ideal

Elle kumandalı metal kuru kesim testereleri (Hand Dry Cutter) için Expert for Steel



expert **for Steel**

- ▶ Ünlversal kesme yağı 2 607 001 409'un kullanımı metal kesimlerinde dayanım süresini birkaç kat daha artırır,
- ▶ Devir sayılarına mutlaka uyulması gerekmektedir,
- ▶ Flex taşları ile kullanılan metal profil kesme makinelerinde kesinlikle kullanılmamalıdır,
- ▶ Paslanmaz çelik kesimi için uygun değildir, Paslanmaz çelik için Expert for StainlessSteel ürünümüzü kullanabilirsiniz,

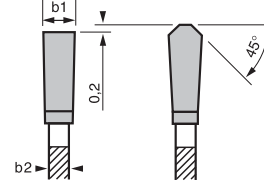
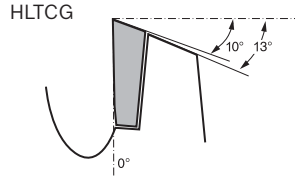

b1: Kesme genişliği
b2: Gövde kalınlığı

Dış çap mm	Göbek çapı mm	Kesme genişliği (b1) mm/ gövde kalınlığı (b2) mm	Dış sayısı	Devir sayısı (devir/dk)	Dış biçimi	Kesme sonucu	Sipariş numarası	Ambalaj içeriği	EAN kodu 3165140...	Minimum Sipariş Adedi	Fiyat €
160	20	2,0/1,6	30	3200	HLTCG	• •	2 608 643 054	1	737678	1	44,34
184	20	2,0/1,6	48	3000	HLTCG	• • •	2 608 643 055	1	737685	1	55,83
190	20	2,0/1,6	40	2600	HLTCG	• • •	2 608 643 056	1	737692	1	53,06
210	30	2,0/1,6	48	2300	HLTCG	• • •	2 608 643 057	1	737708	1	57,89
230	25,4	2,0/1,6	48	2100	HLTCG	• • •	2 608 643 058	1	737715	1	61,78

Gönye kesme makineleri (Mitre Dry Cutter) için Expert for Steel

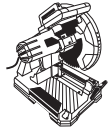

expert **for Steel**

- ▶ Devir sayılarına mutlaka uyulması gerekmektedir,
- ▶ Flex taşları ile kullanılan metal profil kesme makinelerinde kesinlikle kullanılmamalıdır,
- ▶ Paslanmaz çelik kesimi için uygun değildir, Paslanmaz çelik için Expert for StainlessSteel ürünümüzü kullanabilirsiniz,

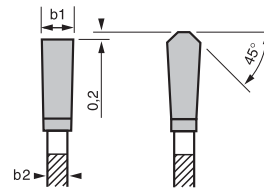
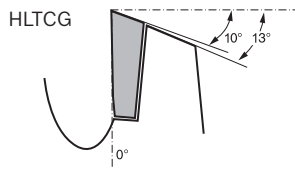

b1: Kesme genişliği
b2: Gövde kalınlığı

254	25,4	2,6/2,2	60	1900	HLTCG	• • • •	2 608 643 059	1	737722	1	96,04
305	25,4	2,6/2,2	60	1800	HLTCG	• • • •	2 608 643 060	1	737739	1	103,99
305	25,4	2,6/2,2	80	1800	HLTCG	• • • •	2 608 643 061	1	737746	1	114,20
355	25,4	2,6/2,2	80	1600	HLTCG	• • • •	2 608 643 062	1	737753	1	132,15
355	25,4	2,6/2,2	90	1600	HLTCG	• • • •	2 608 643 063	1	737760	1	141,90

Elle kumandalı metal kuru kesim testereleri (Hand Dry Cutter) için Expert for Stainless Steel

- ▶ resisteQ dayanıklı dişleri sayesinde paslanmaz çelik kesimine uygundur,
- ▶ Ünlü kesme yağı 2 607 001 409'un kullanımı metal kesimlerinde dayanım süresini birkaç kat daha artırır,
- ▶ Devir sayılarına mutlaka uyulması gerekmektedir,
- ▶ Flex taşları ile kullanılan metal profil kesme makinelerinde kesinlikle kullanılmamalıdır,

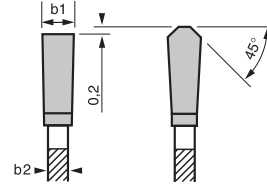
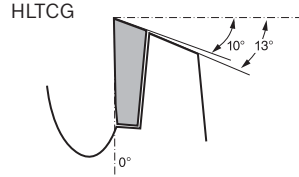
expert for StainlessSteel

b1: Kesme genişliği
b2: Gövde kalınlığı

Dış çap mm	Göbek çapı mm	Kesme genişliği (b1) mm/ gövde kalınlığı (b2) mm	Diş sayısı	Devir sayısı (devir/dk)	Diş biçimi	Kesme sonucu	Sipariş numarası	Ambalaj içeriği	EAN kodu 3165140,11	Minimum Sipariş Adedi	Fiyat €
185	20	1,9/1,6	36	4100	HLTCG	•••	2 608 644 289	1	839914	1	83,80
192	20	1,9/1,6	38	3900	HLTCG	•••	2 608 644 288	1	839921	1	77,16
230	25,4	1,9/1,6	46	3300	HLTCG	•••	2 608 644 287	1	839938	1	89,88

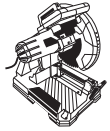
Gönye kesme makineleri (Mitre Dry Cutter) için Expert for Stainless Steel**expert for StainlessSteel**

255	25,4	2,5/2,2	50	2900	HLTCG	••••	2 608 644 286	1	839945	1	139,76
305	25,4	2,5/2,2	60	2500	HLTCG	••••	2 608 644 285	1	839952	1	156,04
305	25,4	2,5/2,2	80	2500	HLTCG	••••	2 608 644 284	1	839969	1	171,29
355	25,4	2,5/2,2	70	2100	HLTCG	••••	2 608 644 283	1	839976	1	192,26
355	25,4	2,5/2,2	90	2100	HLTCG	••••	2 608 644 282	1	839983	1	206,40

Daire testereler (sunta kesmeler) için daire testere bıçakları

- Çelik levhalı sandviç panelleri (tek ya da çift taraf kaplamalı),
Uzun kullanım ömrü için Microteq dişleri,

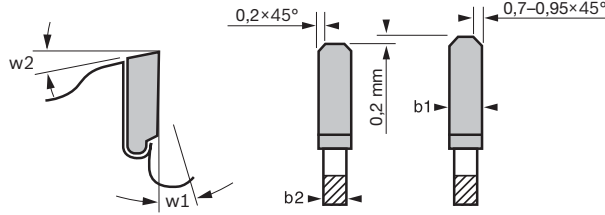
expert ¹⁰⁰ Sandwich Panel

HLTCG
w1: Talaş açısı
w2: Serbest aç
b1: Kesme genişliği
b2: Gövde kalınlığı

Dış çap mm	Göbek çap mm	Kesme genişliği (b1) mm / gövde kalınlığı (b2) mm	Dış sayısı	Dış biçimi	Kesme sonucu	NL Çapı TKS	Talaş açısı ° w1	Serbest aç ° w2	Sipariş numarası	Ambalaj içeriği	EAN kodu 3165140 ⁹⁹	Minimum Sipariş Adedi	Fiyat €
165	20	2,0/ 1,6	30	MTCG	...	2/6/ 32,5	0	12	2 608 644 366	1	881166	1	47,24
190	30	2,0/ 1,6	36	MTCG	...	2/7/ 42	0	12	2 608 644 367	1	881074	1	54,94
210	30	2,4/ 2,0	36	HLTCG	...	2/7/ 42	0	10	2 608 644 142	1	797085	1	67,57
235	30	2,2/ 1,8	50	HLTCG	2/7/ 42	0	10	2 608 644 143	1	797092	1	78,87
270	30	2,4/ 2,0	60	HLTCG	2/7/ 42	0	10	2 608 644 145	1	797115	1	127,13
330	30	2,6/ 2,2	54	HLTCG	...	2/7/ 42	0	10	2 608 644 146	1	797122	1	163,38
350	30	2,9/ 2,5	60	HLTCG	...	2/7/ 42	0	10	2 608 644 165	1	799539	1	163,54
355	30	2,6/ 2,2	80	HLTCG	2/7/ 42	0	10	2 608 644 147	1	797139	1	174,50
450	30	3,4/ 3,0	86	HLTCG	2/7/ 42	0	10	2 608 644 148	1	797146	1	181,73

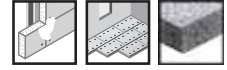
Daire testere (sunta kesmeler) için daire testere bıçakları

- Lifli çimento ve alçıpan kesimleri için, Eternit® ile uyumlu,
Çok uzun kullanım ömrü için poli kristal elmas dişleri,

expert  **FiberCement**

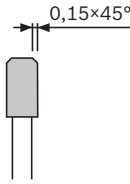
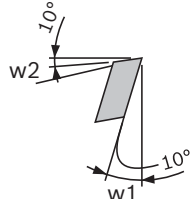

TCG

w1: Talaş açısı

w2: Serbest aç

Dış çap mm	Göbek çap mm	Kesme genişliği (b1) mm / gövde kalınlığı (b2) mm	Diş sayısı	Diş biçimi	Kesme sonucu	NL Çapı TKS	Talaş açısı ° w1	Serbest aç ° w2	Sipariş numarası	Ambalaj içeriği	EAN kodu 3168140...	Minimum Sipariş Adedi	Fiyat €
165	20	2,2/ 1,6	4	TCG	• •	2/6/ 32,5	10	10	2 608 644 122	1	796880	1	65,70
184	30	2,2/ 1,6	4	TCG	• •	2/7/ 42	10	10	2 608 644 344	1	880947	1	76,31
190	20	2,2/ 1,6	4	TCG	• •	2/6/ 32,5	10	10	2 608 644 124	1	796903	1	78,87
190	30	2,2/ 1,6	4	TCG	• •	2/7/ 42	10	10	2 608 644 125	1	796910	1	78,87

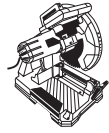
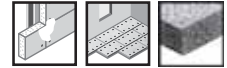
Gönye kesme makineleri (Mitre Dry Cutter) için Expert for Stainless Steel

- Lifli çimento ve alçıpan kesimleri için, Eternit® ile uyumlu,
Çok uzun kullanım ömrü için poli kristal elmas dişleri,

expert  **FiberCement**



300	30	2,4/ 1,8	8	TCG	• •	2/7/ 42	10	10	2 608 644 352	1	796910	1	130,84
-----	----	-------------	---	-----	-----	------------	----	----	---------------	---	--------	---	--------

Akülü daire testere bıçakları

Daldırmaya uygun ve elle kumanda edilen daire testere için daire testere bıçakları



- Geliştirilmiş diş yapısı ve inceltilmiş gövde yapısı akü ömrünü iki kat uzatırken, çok daha rahat bir kesim yapmanızı sağlar.



expert **for Wood**



Diş çapı mm	Göbek çapı mm	Kesme genişliği (b1) mm/ gövde kalınlığı (b2) mm	Diş sayısı	Diş biçimi	Kesme sonucu	NL Çapı TKS	Sipariş numarası	Ambalaj içeriği	EAN kodu 3165140,,	Minimum Sipariş Adedi	Fiyat €
160	20	1,5/1,0	24	ATB	..	-	2 608 644 503	1	957335	1	25,63
160	20	1,5/1,0	36	ATB	...	-	2 608 644 504	1	957342	1	28,68
165	20	1,5/1,0	24	ATB	..	-	2 608 644 507	1	957373	1	26,58
165	20	1,5/1,0	36	ATB	...	-	2 608 644 508	1	957380	1	29,39

Gönye kesme makineleri ve kayar gönye kesme makineleri için daire testere bıçakları



- Geliştirilmiş diş yapısı ve inceltilmiş gövde yapısı akü ömrünü iki kat uzatırken, çok daha rahat bir kesim yapmanızı sağlar.



expert **for Wood**



Diş çapı mm	Göbek çapı mm	Kesme genişliği (b1) mm/ gövde kalınlığı (b2) mm	Diş sayısı	Diş biçimi	Kesme sonucu	NL Çapı TKS	Sipariş numarası	Ambalaj içeriği	EAN kodu 3165140,,	Minimum Sipariş Adedi	Fiyat €
216	30	1,7/1,2	24	ATB	..	-	2 608 644 518	1	957489	1	40,90
216	30	1,7/1,2	48	ATB	...	-	2 608 644 519	1	957496	1	47,55



Ahşapta en iyi performans



Kullanım ömrü, kesme hızı ve hassasiyet konularında Optiline Wood'un kolay kolay bileği bükülemez,

Tüm standart ahşap işleme uygulamalarında hassas ve kaliteli kesim için idealdir, Hem iç mekan tadilatında hem de şantiyede, Yumuşak, sert, sıkıştırılmış ve katmanlı ahşap ile kontrplak, marangoz plakaları ve MDF plakalar en hassas bir şekilde kesilir, Bu ikna edici kesim sonuçlarını sağlayan üstün nitelikli sert metalden yapılmış değişken dişlerdir, Optiline Wood daire testere bıçakları, daire testere, gönye kesme makineleri ve tezgah tipi daire testere için mevcuttur

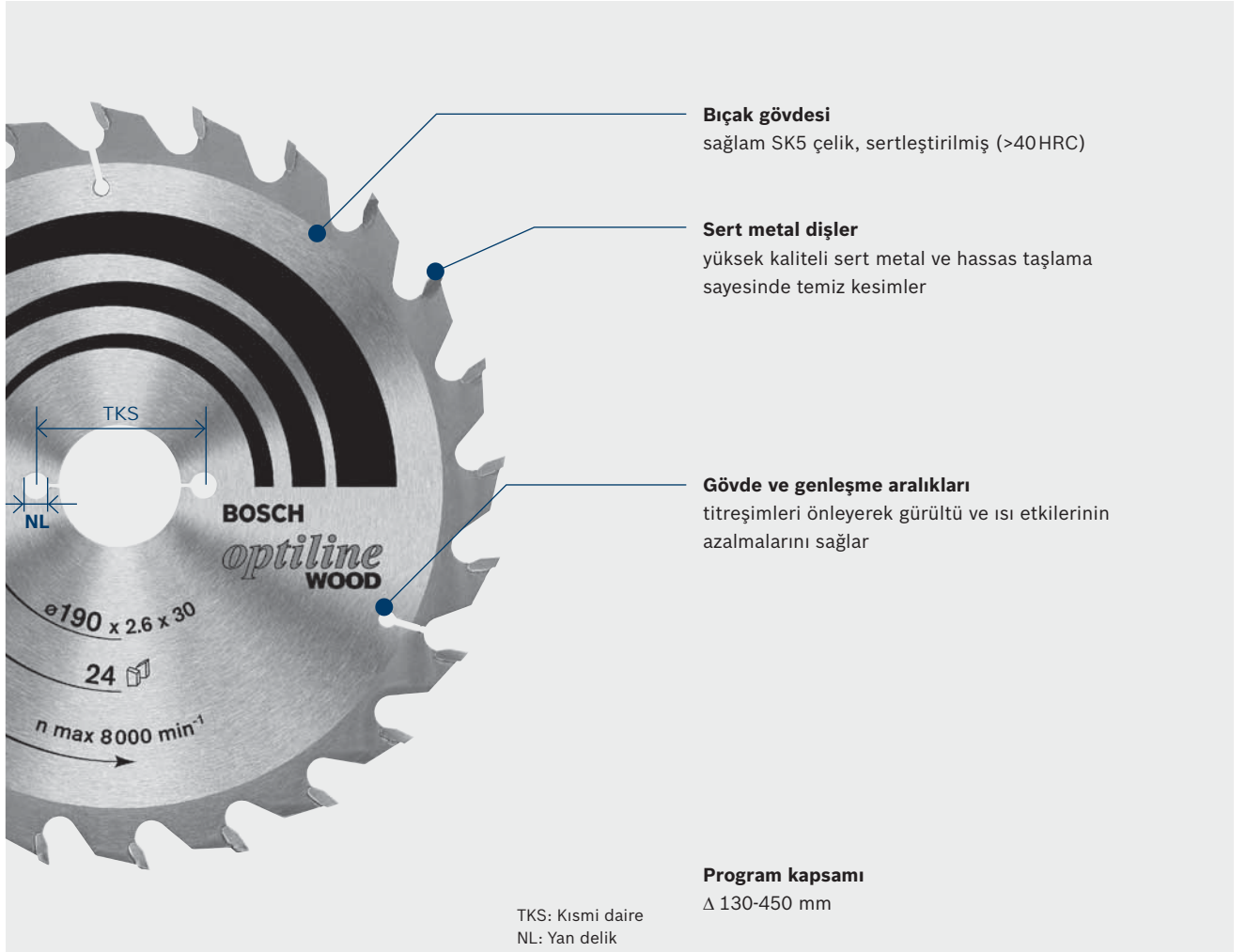

Çok kaba kesim

Yumuşak ahşap, sert ahşap, ham sunta, beton kalıbı tahtalarının uzunlamasına ve enlemesine hızlı kesimi



Kaba kesim

Yumuşak ahşap, sert ahşap, ham sunta, beton kalıbı tahtaları ve kontrplakların uzunlamasına ve enlemesine kesimi



Hassas kesim

Yumuşak ahşap, sert ahşap, kontrplak, ahşap plakalar, tek tarafı kaplamalı sunta levhalar, parke vb, malzemelerdeki enine kesimler



Çok hassas kesim

Yumuşak ahşap, sert ahşap, kontrplak, ahşap plaka, parke, elyafli malzeme, MDF vb, malzemelerdeki enine kesimler

Daire testere (Sunta kesmeler) için Optiline Wood



► Bütün ahşap türlerinde kaliteli kesimler için hassas bıçak.

Optiline
WOOD



ATB

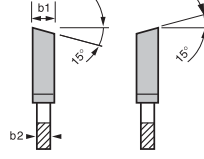
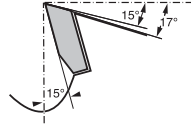

b1: Kesme genişliği
b2: Gövde kalınlığı

Dış çap mm	Göbek çapı mm	Redüktör halkalı delik mm	Kesme genişliği (b1) mm/ gövde kalınlığı (b2) mm	Dış sayısı	Kesme sonucu	Dış biçimi	NL çapı TKS	Sipariş numarası	Ambalaj içeriği	EAN kodu 3165140, Minimum Sipariş Adedi	Fiyat €
130	20	16	2,4/1,4	20	••	ATB	-	2 608 640 582	1	193764	11,10
130	20	16	2,6/1,6	30	•••	ATB	-	2 608 640 583	1	193771	13,00
160	20	16	2,6/1,6	24	••	ATB	6/32	2 608 640 596	1	193900	13,12
160	20	16	2,6/1,6	36	•••	ATB	6/32	2 608 640 597	1	193917	15,78
165	30	-	2,6/1,6	36	•••	ATB	-	2 608 640 603	1	193979	16,16
184	16	-	2,6/1,6	24	••	ATB	-	2 608 640 817	1	263429	14,07
184	16	-	2,6/1,6	36	•••	ATB	-	2 608 640 818	1	263436	16,73
184	16	-	2,6/1,6	48	••••	ATB	-	2 608 641 181	1	373630	20,06
184	30	-	2,6/1,6	24	••	ATB	-	2 608 640 610	1	194044	14,91
190	30	-	2,0/1,3	16	•	ATB	7/42	2 608 641 184	1	373661	14,69
190	20	16	2,6/1,6	24	••	ATB	-	2 608 640 612	1	194068	17,34
190	20	16	2,6/1,6	36	•••	ATB	-	2 608 640 613	1	194075	19,17
190	20	16	2,6/1,6	48	••••	ATB	-	2 608 640 614	1	194082	21,50
190	30	-	2,6/1,6	24	••	ATB	7/42	2 608 640 615	1	194099	16,16
190	30	-	2,6/1,6	36	•••	ATB	7/42	2 608 640 616	1	194105	18,33
190	30	-	2,6/1,6	48	••••	ATB	7/42	2 608 640 617	1	194112	20,43
210	30	-	2,8/1,8	24	••	ATB	-	2 608 640 621	1	194150	19,17
210	30	-	2,8/1,8	48	••••	ATB	-	2 608 640 623	1	194174	22,49
230	30	-	2,8/1,8	36	••	ATB	7/42	2 608 640 628	1	195157	24,39
230	30	-	2,8/1,8	48	••••	ATB	7/42	2 608 640 629	1	194228	31,78
235	30	25	2,8/1,8	48	••••	ATB	-	2 608 640 727	1	195010	35,70

Gönye kesme makineleri için Optiline Wood

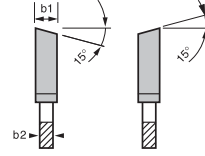
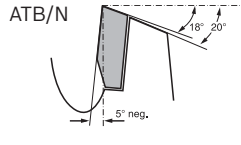
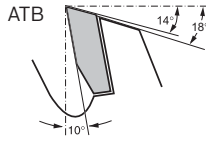
b1: Kesme genişliği
b2: Gövde kalınlığı

Dış çap mm	Göbek çapı mm	Kesme genişliği (b1) mm/ gövde kalınlığı (b2) mm	Dış sayısı	Dış biçimi	Kesme sonucu	NL Çapı TK5	Sipariş numarası	Ambalaj içeriği	EAN kodu 3165140,0	Minimum Sipariş Adedi	Fiyat €
210	30	2,0/1,4	48	ATB/N	••	-	2 608 640 430	1	314398	1	17,92
216	30	2,0/1,4	24	ATB/N	•	-	2 608 640 431	1	314404	1	19,17
216	30	2,0/1,4	48	ATB/N	••	-	2 608 640 432	1	314411	1	15,84
254	30	2,0/1,4	40	ATB	••	-	2 608 640 438	1	314473	1	19,42
254	30	2,0/1,4	60	ATB/N	•••	-	2 608 640 436	1	314459	1	23,74
254	30	3,2/2,2	60	ATB	•••	-	2 608 641 765	1	455534	1	27,67
305	30	2,5/1,8	40	ATB/N	••	-	2 608 640 440	1	317382	1	31,92
305	30	2,5/1,8	60	ATB/N	•••	-	2 608 640 441	1	317399	1	27,67
305	30	2,5/1,8	96	ATB/N	••••	-	2 608 640 442	1	317405	1	33,44



Tezgaah tipi daire testere için Optiline Wood



UW: Üniversal değişken diş

KW: Plastik değişken diş

VW: Çok dişli değişken diş

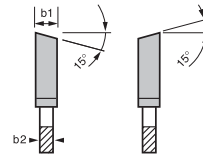
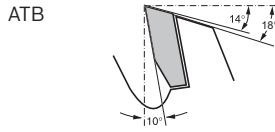
b1: Kesme genişliği
b2: Gövde kalınlığı

216	30	2,6/1,6	34	ATB	-	-	2 608 838 409	1	964609	1	31,51
216	30	2,6/1,6	22	ATB	-	-	2 608 838 410	1	964616	1	27,85
216	30	2,6/1,6	54	ATB	-	-	2 608 838 411	1	964623	1	40,79
250	30	3,2/2,2	80	ATB	••••	-	2 608 640 660	1	194501	1	41,51
254	30	2,6/1,6	24	ATB	-	-	2 608 838 412	1	964630	1	31,07
254	30	2,5/1,8	80	ATB	-	-	2 608 640 909	1	351348	1	32,29
305	30	3,2/2,2	72	ATB	••••	-	2 608 641 771	1	455596	1	46,76



Construct Wood - Şantiye bıçağı



► Özel diş yapısı sayesinde çivili ahşap ve gazbeton kesiminde yüksek dayanım.

190	30	-	2,6/1,6	12	•	FWF	-	2 608 640 633	1	194266	1	31,51
-----	----	---	---------	----	---	-----	---	---------------	---	--------	---	-------

Akülü daire testere bıçakları

Daldırmaya uygun ve elle kumanda edilen daire testere için daire testere bıçakları



- Geliştirilmiş diş yapısı ve inceltilmiş gövde yapısı akü ömrünü iki kat uzatırken, çok daha rahat bir kesim yapmanızı sağlar.



standard **for Wood**



Dış çap mm	Göbek çapı mm	Kesme genişliği (b1) mm/ gövde kalınlığı (b2) mm	Diş sayısı	Diş biçimi	Kesme sonucu	NL Çapı TKS	Sipariş numarası	Ambalaj içeriği	EAN kodu 3165140,,	Minimum Sipariş Adedi	Fiyat €
85	15	1,1/0,7	20	ATB	...	-	2 608 837 666	1	958134	1	13,28
85	15	1,5/1,0	30	ATB	...	-	2 608 837 752	1	958745	1	14,36
160	20	1,6/1,0	12	ATB	..	-	2 608 837 675	1	958226	1	14,57
160	20	1,6/1,0	24	ATB	..	-	2 608 837 676	1	958233	1	15,11
160	20	1,6/1,0	36	ATB	...	-	2 608 837 677	1	958240	1	15,66
160	20	1,6/1,0	48	ATB	...	-	2 608 837 678	1	958257	1	16,75
165	20	1,5/1,0	12	ATB	..	-	2 608 837 684	1	958318	1	14,84
165	20	1,5/1,0	24	ATB	..	-	2 608 837 685	1	958325	1	15,39
165	20	1,5/1,0	36	ATB	...	-	2 608 837 686	1	958332	1	15,92
165	20	1,5/1,0	48	ATB	-	2 608 837 687	1	958349	1	17,83

Gönye kesme makineleri ve kayar gönye kesme makineleri için daire testere bıçakları



- Geliştirilmiş diş yapısı ve inceltilmiş gövde yapısı akü ömrünü iki kat uzatırken, çok daha rahat bir kesim yapmanızı sağlar.



standard **for Wood**



Dış çap mm	Göbek çapı mm	Kesme genişliği (b1) mm/ gövde kalınlığı (b2) mm	Diş sayısı	Diş biçimi	Kesme sonucu	NL Çapı TKS	Sipariş numarası	Ambalaj içeriği	EAN kodu 3165140,,	Minimum Sipariş Adedi	Fiyat €
216	30	1,7/1,2	24	ATB	..	-	2 608 837 721	1	958554	1	23,66
216	30	1,7/1,2	48	ATB	...	-	2 608 837 723	1	958561	1	31,70



Farklı malzemelerde temiz kesim

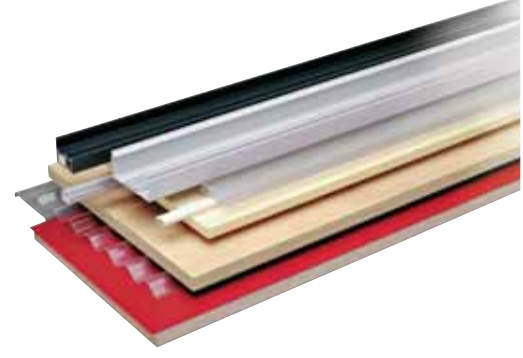

Tüm uygulamalar için tek bir daire testere bıçağı,

Multi Material, iç mekan tadilatı veya fuar inşaatı için mükemmel bıçaktır, Değişmeli olarak düzenlenen sert metalden yapılmış trapez / yassı dişler, çok çeşitli malzemelerde temiz kesme kenarlı, güçlü bir kesim sağlar, Multi Material daire testere bıçakları, daire testere, gönye kesme makineleri ve tezgah tipi daire testere içinidir,

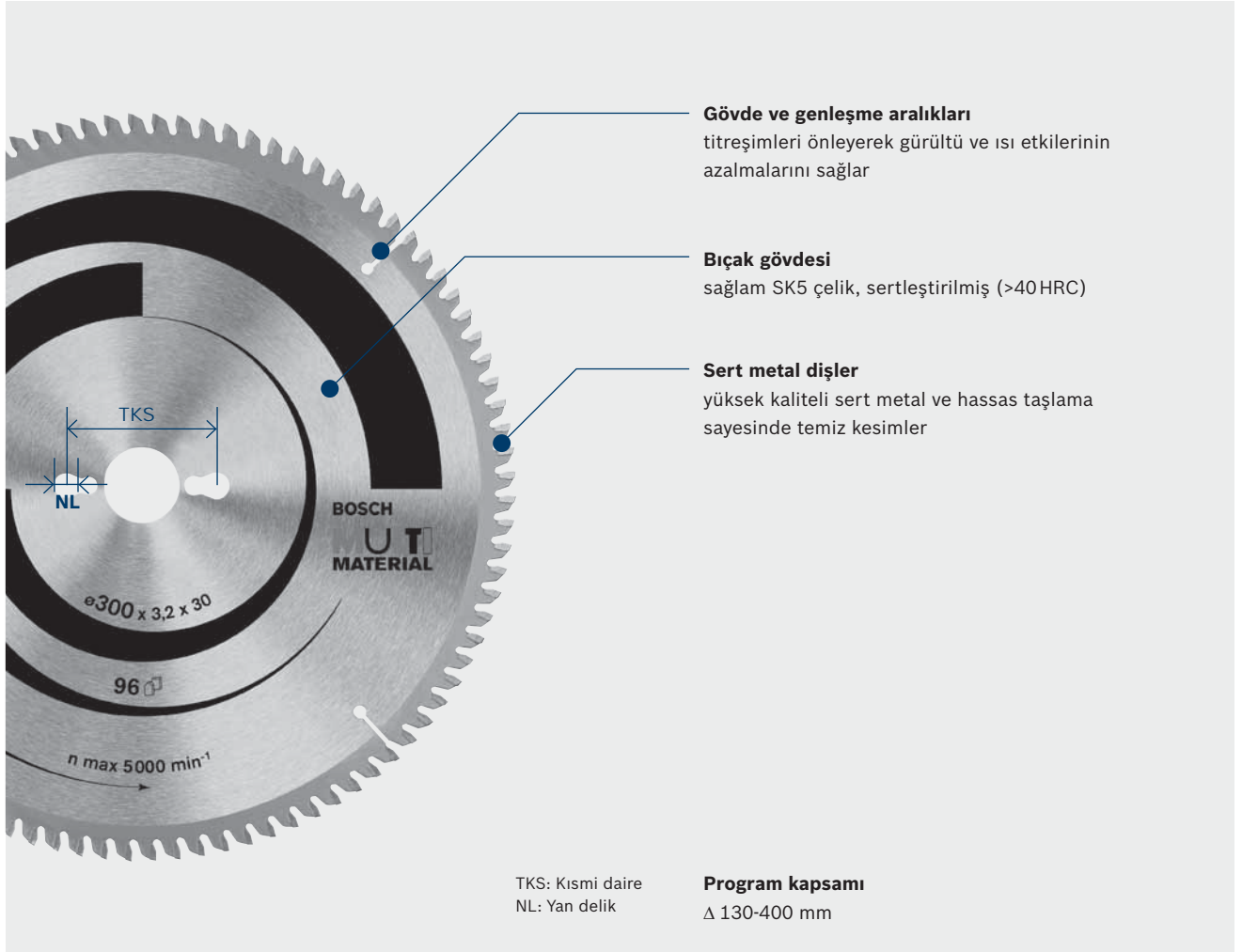

Sert ahşapta hassas kesim

Ayrıca kompozit malzemelerin, tek ve çift tarafı kaplamalı suntalar, kontrplak, elyafli malzemeler, MDF ve marangoz plakalarının çok sık olmayan kesimleri için çok uygundur



Plastik ve demir olmayan metalde hassas kesim

Ayrıca parke, laminat, epoksi kesimi sert ahşapta ara sıra kullanım için uygundur



Sert ahşapta ve kompozit malzemede çok hassas kesim

Ayrıca plastik ve alüminyum, pirinç ve bakır gibi demir olmayan metallerin çok sık olmayan kesimleri için çok uygundur



Plastik ve demir olmayan metalde çok hassas kesim

Parke, laminat, epoksi, fiberglas ve çimento katkılı elyafli plakaların kesilmesi için çok uygun

Daire testereler için Multi Material



- ▶ Çok farklı malzemelerde temiz kesme kenarlı güçlü kesim için kusursuz bıçak,
- ▶ 2 607 001 409 üniversal kesme yağının kullanılması alüminyum benzeri metal yüzeylerdeki dayanım süresini birkaç kat daha artırır,

**MULTI
MATERIAL**

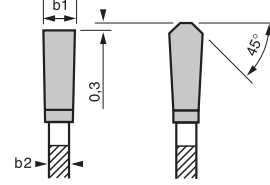
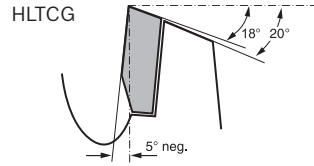

b1: Kesme genişliği
b2: Gövde kalınlığı

Dış çap mm	Göbek çapı mm	Redüktör halkalı delik mm	Kesme genişliği (b1) mm/ gövde kalınlığı (b2) mm	Dış sayısı	Dış biçimi	Kesme sonucu	Sipariş numarası	Ambalaj içeriği	EAN kodu 3165140,, Minimum Sipariş Adedi	Fiyat €	
160	20	16	2,4/1,8	42	HLTCG	•••••	2 608 640 503	1	192934	1	20,24
180	30	20	2,4/1,8	48	HLTCG	•••••	2 608 640 507	1	192972	1	21,87
190	20	16	2,4/1,8	54	HLTCG	•••••	2 608 640 508	1	192989	1	27,33
190	30	-	2,4/1,8	54	HLTCG	•••••	2 608 640 509	1	192996	1	26,89
200	30	-	2,4/1,8	54	HLTCG	•••••	2 608 640 510	1	193009	1	26,89
210	30	-	2,4/1,8	54	HLTCG	•••••	2 608 640 511	1	193016	1	26,89
230	30	-	2,4/1,8	64	HLTCG	•••••	2 608 640 513	1	193030	1	31,10
235	30	25	2,4/1,8	64	HLTCG	•••••	2 608 640 514	1	193047	1	39,12

Gönye kesme makineleri ve tezgah tipi daire testereler için Multi Material



- ▶ 2 607 001 409 üniversal kesme yağının kullanılması alüminyum benzeri metal yüzeylerdeki dayanım süresini birkaç kat daha artırır,

**MULTI
MATERIAL**



210	30	-	2,5/1,8	80	HLTCG	•••	2 608 640 445	1	317436	1	28,64
254	30	-	3,2/2,5	60	HLTCG	••	2 608 640 449	1	317474	1	29,61
254	30	-	3,2/2,5	80	HLTCG	•••	2 608 640 450	1	317481	1	30,27
254	30	-	3,2/2,5	96	HLTCG	•••••	2 608 640 451	1	317498	1	35,30
305	30	-	3,2/2,5	80	HLTCG	•••	2 608 640 452	1	317504	1	42,78
305	30	-	3,2/2,5	96	HLTCG	•••••	2 608 640 453	1	317511	1	46,92

PKS 16 Multi ve PKS 18 Li

Mini el tipi daire testere aksesuarları



Dış çap mm	Göbek çapı mm	Dış sayısı	Sipariş numarası	Ambalaj içeriği	EAN kodlu 3165140**	Minimum Sipariş Adedi	Fiyat €
------------	---------------	------------	------------------	-----------------	------------------------	--------------------------	---------



PKS 16 Multi - Elmas bıçak, seramik için

65	15		2 609 256 425	1	644174	1	17,30
----	----	--	---------------	---	--------	---	-------



PKS 16 Multi - Daire testere bıçağı, ahşap için

65	15	12	2 609 256 C82	1	756426	1	15,05
----	----	----	----------------------	---	--------	---	-------



PKS 16 Multi - Daire testere bıçağı, multi material (demir olmayan metaller, plastik, kompozit malzemeler)

65	15	20	2 609 256 C83	1	756433	1	16,08
----	----	----	----------------------	---	--------	---	-------



PKS 18 Li - Daire testere bıçağı, ahşap için

150	16	18	2 609 256 D62	1	847506	1	12,80
-----	----	----	---------------	---	--------	---	-------

Optimum kesim için tavsiyeler



Testere bıçağının önerilen azami devir sayısı

Daire testere bıçağının uygun devir sayısı bıçak çapına göre değişir, Daire testere bıçağının üzerinde yazılı olan azami devir sayısı asla aşılmamalıdır, Bu sınır değeri aşırsa testere bıçağı özelliklerini kaybeder ve bu da kesme kalitesi ile bıçağın kullanım ömrünü etkiler, Ayrıca kullanıcının neden olacağı ciddi yaralanma tehlikesi de söz konusudur,

Dakikada devir sayısı (dev/dak) - bıçak çapına göre öneri

Testere bıçağı çapı	Azami devir sayısı
80 mm	23,800 dev/dak
100 mm	19,100 dev/dak
120 mm	15,900 dev/dak
125 mm	15,200 dev/dak
130 mm	11,500 dev/dak
160 mm	9,500 dev/dak
165 mm	9,000 dev/dak
170 mm	9,000 dev/dak
184 mm	8,000 dev/dak
190 mm	8,000 dev/dak
210 mm	9,000 dev/dak
216 mm	8,800 dev/dak
250 mm	7,600 dev/dak
254 mm	7,500 dev/dak
300 mm	6,300 dev/dak
303 mm	6,300 dev/dak
305 mm	6,200 dev/dak
315 mm	6,000 dev/dak
350 mm	5,400 dev/dak
400 mm	4,700 dev/dak
450 mm	4,200 dev/dak
500 mm	3,800 dev/dak

Dakikadaki devir sayısı – malzemeye göre öneriler

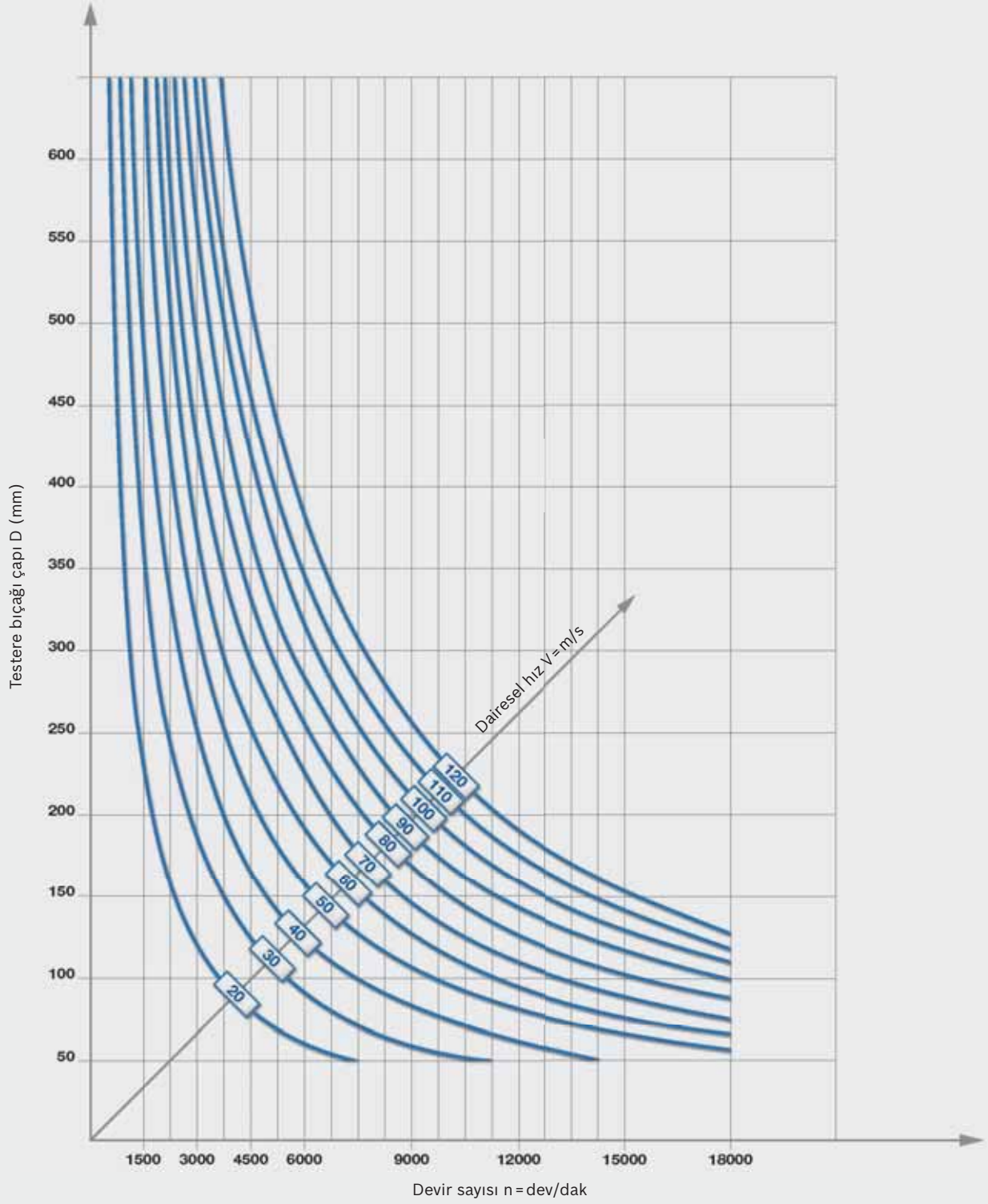

Malzemeye göre en uygun kesme hızı

Yumuşak ahşap	50-90 m/s
Sert ahşap	50-80 m/s
Tropikal ahşap	50-85 m/s
Sunta	60-80 m/s
Doğramalık ahşap	60-80 m/s
MDF	30-60 m/s
Laminat (tek veya çift tarafı kaplamalı)	40-60 m/s

Doğru diş ilerleme hızını, malzeme ilerleme hızını, diş sayısını ve testere bıçağı devir sayısını içeren teknik tablo

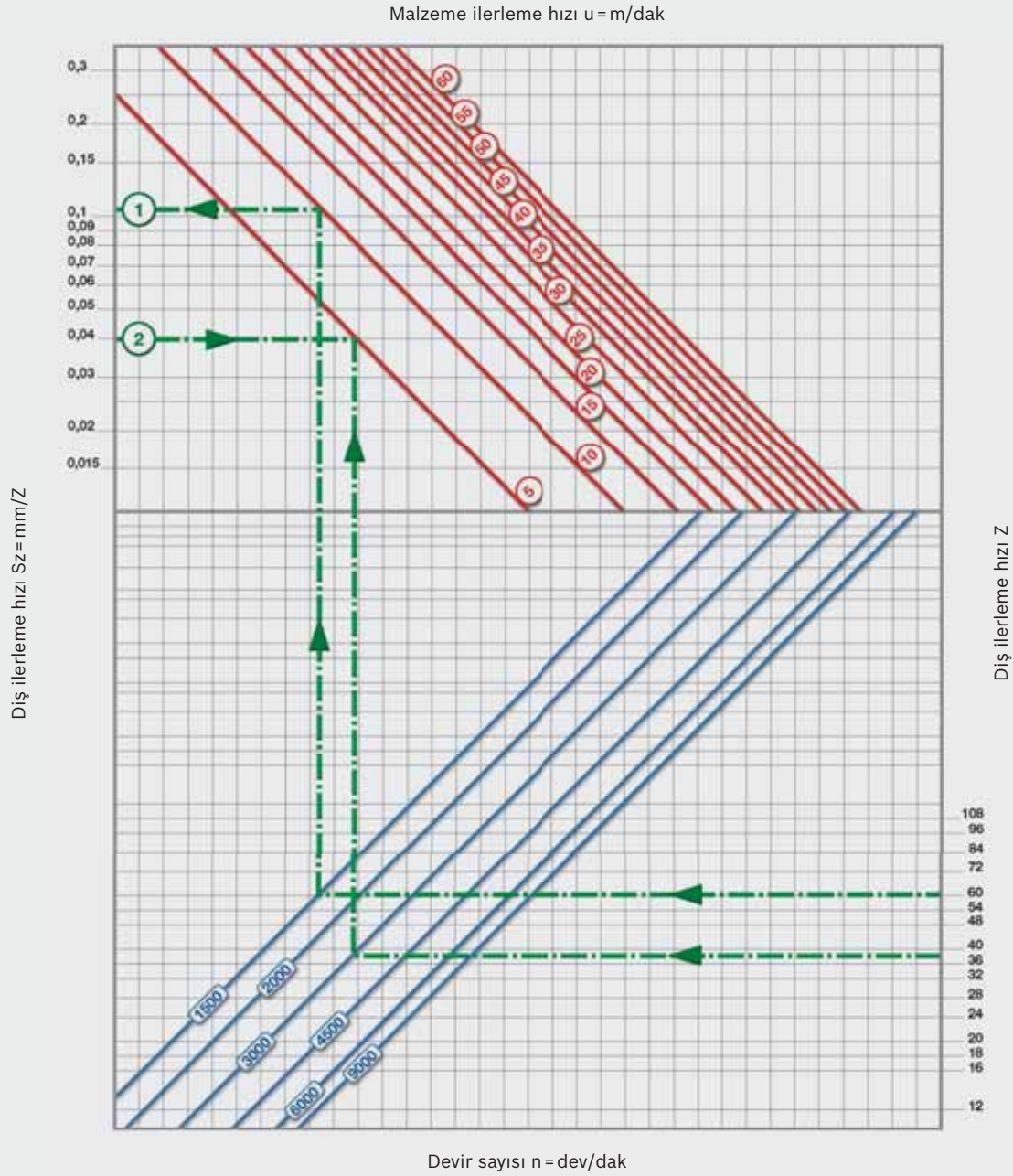
Önerilen diş ilerleme hızı ($Sz = mm/diş$)

Yumuşak ahşap, lif boyunca	0,20-0,30
Yumuşak ahşap, liflere dik yönde	0,10-0,20
Sert ahşap	0,06-0,15
Sunta	0,10-25,0
Kontrplak	0,05-0,12
Laminat plaka	0,05-0,10
Alüminyum ve plastik kaplamalı sunta	0,02-0,05

Örnek 1

$n = 1,500 dev/dak$
 $u = 10 m/dak$
 $Z = 60$
 $Sz = 0,11 mm$

Örnek 2

$n = 3,000 dev/dak$
 $Z = 40$
 $Sz = 0,04 mm$
 $u = 5 m/dak$



Freze Bıçakları

İdeal Sonuçlar İçin Önce Doğru Kesim Yönü

Kalite, makinenin becerisi ve freze ucunun hassasiyeti ile yakından ilgilidir, Müşterilerimizden aldığımız sürekli geribildirimler ve iletişim sayesinde elde edilen tecrübeler de bu aşamada kullanılır,

İş parçalarının dört taraftan frezelenmesi

1 + 2: Önce alın tarafının frezelenmesi
3 + 4: Sonra uzun kenarların damar yönüne paralel frezelenmesi

Avantajı: Alın taraflarının frezelenmesi sırasında çıkıntılı köşeler düzeltilebilir,

Kavisli kenarların frezelenmesi

Düzgün frezeleme için uygun yardımcı gereçler: kılavuz, bilye yataklı kılavuz veya kılavuzlu şablon,

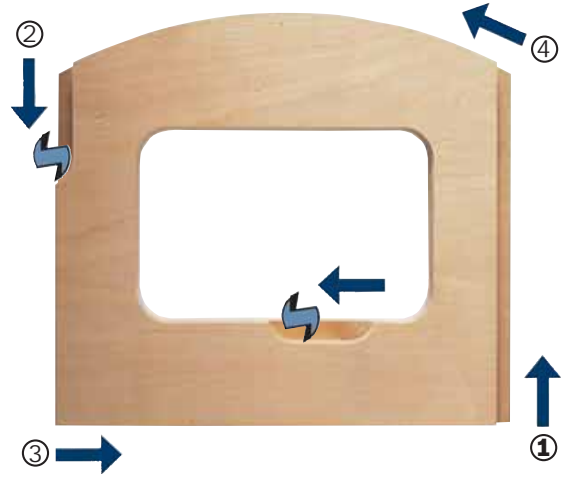

Mesnetsiz çalışmada karşılaşılan riskler

Freze kullanan kişiye doğru kesim yapıyorsa (çekilerek), sağa doğru hareket eder, Freze kullanan kişiden ileri doğru kesim yapıyorsa (itilerek), sola doğru hareket eder,



Mesnetli frezeleme ve kanal frezelenmesi

Doğru itme yönü kalite açısından çok önemlidir,
Mesnet ile frezeleme: Frezenin itilmesi,
Kanal frezeleme: Aksi yönde frezeleme,

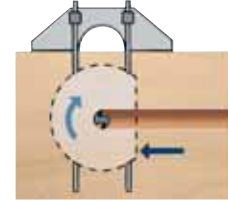
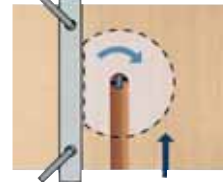

Emniyetli aksi yön frezeleri

Ters yönde hareket eden frezelerde mesnet, düzgün biçimde iş parçasına karşı çekilir: Emniyetli ve düzgün çalışma,

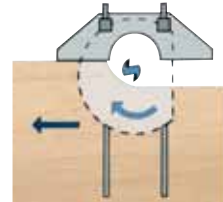

Ters yönde frezeleme

Aynı yönde hareket eden emniyetsiz frezeler

Aynı yönde hareket eden frezelerde makina, iş parçasından dışa doğru bastırılır: Düzgün olmayan kenarlar, makinenin kayması ile oluşan risk,

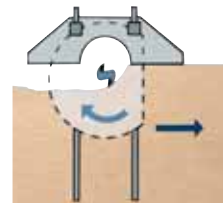

Aynı yönde hareket eden frezeler

Expert ◆◆◆◆

expert  Wood

expert  Plasterboard



Standard ◆◆◆

Bosch Expert Seri Endüstriyel Tip Masif Sert Metal Frezeler

Masif sert metal yapısı
Bu tip freze bıçakları yekpare olarak üretilmiştir. Bu sebeple kesici kenarlarla gövde arasında lehim bağlantısı bulunmamaktadır. Endüstriyel kullanımlara uygun kaliteye sahiptir,

Microteq
Ekstra sert ve dayanıklı sert metal tozundan üretilmiştir, Eşsiz yapıya sahiptir – kendi üretimimizdir,

Özel boşluk açısı
Zahmetsiz bir daldırma işlemine olanak sağlar,

Bilgisayar kontrollü balans
Mükemmel dönüş simetrisi sayesinde son derece dengelidir, Hassas dairesel akış, temiz ve pürüzsüz bir kesimin gerçekleştirilmesini sağlar,

CNC
CNC tezgahlarda ve diğer otomatik frezelerde kullanım için son derece uygundur,

Kanal freze, çift bıçaklı, tam sert metal

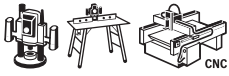

► **Ahşap bazlı kaplamalı inşaat elemanları**, yumuşak veya sert masif ahşaplar ve panel malzemeleri için uygundur

expert **Wood**

► Küçük ve ayrıntılı kanal yapımı içindir / İnce kanal bağlantıları için çok uygundur
► Daldırmak için uygundur

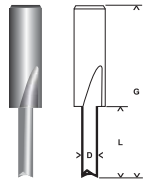

Şaft mm	Çap (D) mm	Çalışma uzunluğu (L) mm	Yarıçap (Rt) mm	Toplam uzunluk (G) mm	Sipariş numarası	Ambalaj içeriği	EAN kodu 3165140,11	Minimum Sipariş Adedi	Fiyat €
8	3	9,5	-	50,7	2 608 629 353	1	802000	1	23,82
8	4	15,8	-	50,7	2 608 629 354	1	802017	1	23,82
8	5	12,7	-	51	2 608 629 356	1	802031	1	24,33
8	6	16	-	51	2 608 629 357	1	802048	1	24,83
8	6	25,4	-	76	2 608 629 355	1	802024	1	31,70

Boşluk frezesi, çift bıçaklı, tam sert metal

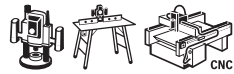

expert **Wood**

► Sert ve yumuşak ahşaplar ve panel malzemeleri için uygundur
► Mobilya kapılarına yarım daire şeklinde kanallar ve da kenarlara oyuk pervazları frezelemek için mükemmeldir
► Her seferinde tam yarıçaplı bir yuvarlak oluk

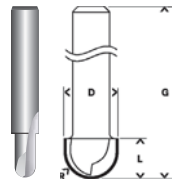

8	6	12,7	3	50,8	2 608 629 368	1	802154	1	23,57
---	---	------	---	------	---------------	---	--------	---	-------

Bosch Expert sert metal frezeler

Kendi üretimimiz olan Bosch Expert frezeler, üstün hassasiyetleri ve maksimum seviyedeki dayanıklılıkları ile kendini gösterir, Bu sonuçlar, aşağıdaki özellikler sayesinde elde edilmiştir:

- ▶ Freze bıçakları üretiminde on yıllara dayanan deneyim
- ▶ Uygulamalara göre aşım oranları özel olarak belirlenen ve kendi üretimimiz olan sert metal
- ▶ Freze bıçaklarındaki yüksek dengeleme sayesinde titreşimlerin önlenmesi

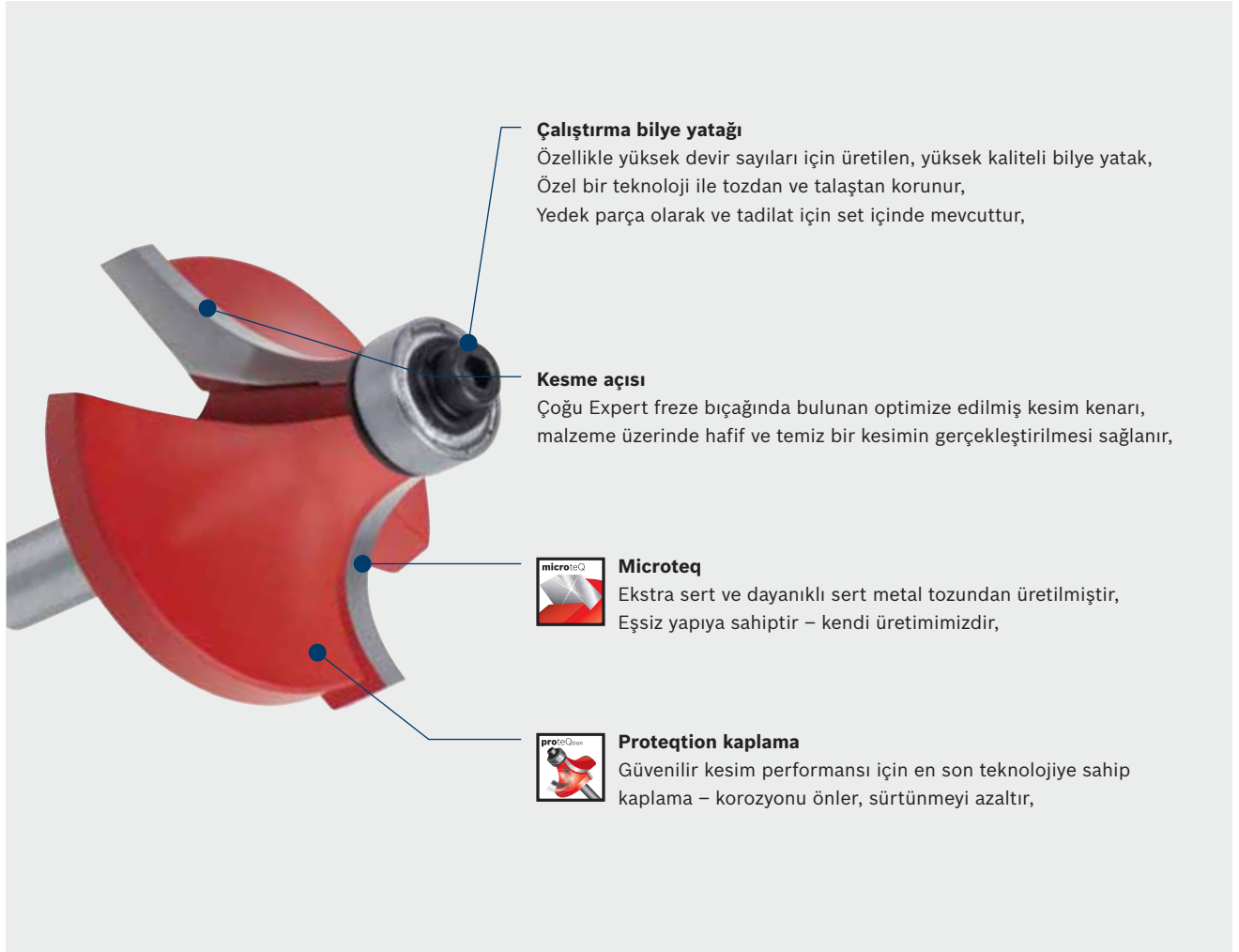

Kanal frezeler

- Freze ile ayrıntılı, dikdörtgen oluklar
- Detaylı serbest açılı bir kesim sağlar
- Serbest açılı sayesinde kolayca dalabilmektedir

Düz frezeler, çift oluklu, sert metal



- **Ahşap bazlı kaplamalı inşaat elemanları**, yumuşak veya sert masif ahşaplar ve panel malzemeleri **için uygundur**



expert **Wood**

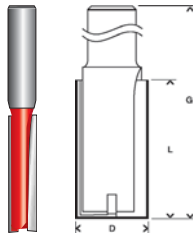

Şaft mm	Çap (D) mm	Çalışma uzunluğu (L) mm	Yarıçap (R1) mm	Toplam uzunluk (G) mm	Sipariş numarası	Ambalaj içeriği	EAN kodu 3165140...	Minimum Sipariş Adedi	Fiyat €
8	8	19	-	52	2 608 629 358	1	802055	1	18,52
8	8	31,8	-	70	2 608 629 359	1	802062	1	20,49
8	10	25,4	-	62,4	2 608 629 392	1	802390	1	21,04
8	10	31,8	-	69	2 608 629 393	1	802406	1	22,80
8	12	31,8	-	63,8	2 608 629 360	1	802079	1	21,54
8	16	31,8	-	66	2 608 629 361	1	802086	1	29,65
8	20	19	-	56	2 608 629 362	1	802093	1	34,21
12	8	31,8	-	76	2 608 629 363	1	802109	1	29,15
12	10	31,8	-	76	2 608 629 364	1	802116	1	29,15
12	12	38,1	-	80	2 608 629 365	1	802123	1	30,30
12	12	50,5	-	98	2 608 629 366	1	802130	1	32,93

Menteşeli kanal frezesi

- Mentеше oyuklarını açmak için kılavuz raylı kullanılabilir
- Freze'nin özel tasarımı sayesinde yoğun talaş atılması

Menteşeli açma frezeleri, çift oluklu, sert metal

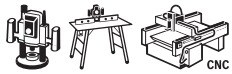

- **Ahşap bazlı kaplamalı inşaat elemanları**, yumuşak veya sert masif ahşaplar ve panel malzemeleri **için uygundur**



expert **Wood**

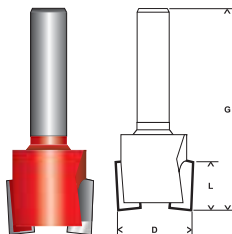

8	19	12,5	-	51	2 608 629 367	1	802147	1	27,89
---	----	------	---	----	---------------	---	--------	---	-------

Laminant biçimlendirme frezeleri

Üstte bilya yataklı laminant biçimlendirme frezeleri, çift oluklu, sert metal



- Özellikle şablonlu veya kılavuz ile frezeleme işlemleri için uygundur
- **Ahşap bazlı kaplamalı inşaat elemanları**, yumuşak veya sert masif ahşaplar ve panel malzemeleri için uygundur

expert  Wood

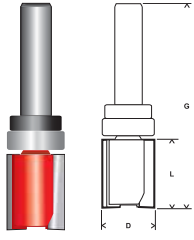

Şaft mm	Çap (D) mm	Çalışma uzunluğu (L) mm	Yarıçap (R) mm	Toplam uzunluk (G) mm	Sipariş numarası	Ambalaj içeriği	EAN kodu 3165140 ¹¹	Minimum Sipariş Adedi	Fiyat €
8	16	20	-	60	2 608 629 385	1	802321	1	44,09



Altta bilya yataklı laminant biçimlendirme frezeleri, çift oluklu, sert metal

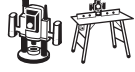
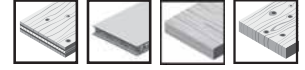

- Lamine veya çıkık malzemeleri düz frezelemek içindir, örneğin lamine mobilya panelleri
- Bilye yatağı sayesinde şablonsuz da çalışabilirsiniz
- **Ahşap bazlı kaplamalı inşaat elemanları**, yumuşak veya sert masif ahşaplar ve panel malzemeleri için uygundur

expert  Wood

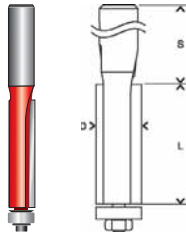

8	9,5	25,8	-	71,5	2 608 629 380	1	802277	1	25,85
8	12,7	25,4	-	71,5	2 608 629 381	1	802284	1	27,24
8	12,7	40	-	84	2 608 629 383	1	802307	1	35,24
12	12,7	38,5	-	93,6	2 608 629 382	1	802291	1	35,47
12	12,7	50,8	-	106,8	2 608 629 384	1	802314	1	38,03



Çalıştırma bilye yataklı oluk frezeleme

- ▶ Yanık izi olmaksızın köşeleri yuvarlaklaştırmak içindir
- ▶ Doğrudan iş parçasında kolay yönlendirme için bilya yatağı ile, şablonsuz
- ▶ Çalıştırma halkasının değişimi ile frezeyi farklı şekillerde kullanılabiliyorsunuz

Bilye yataklı yuvarlama frezeleri, çift oluklu, sert metal

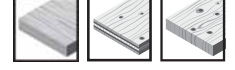

- ▶ Sert ve yumuşak ahşaplar ve panel malzemeleri için uygundur

expert **Wood**

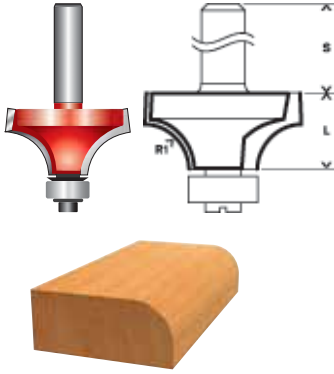

Şaft mm	Çap (D) mm	Çalışma uzunluğu (L) mm	Yarıçap (R1) mm	Toplam uzunluk (G) mm	Sipariş numarası	Ambalaj içeriği	EAN kodu 3165140,,	Minimum Sipariş Adedi	Fiyat €
8	16,7	12,7	2	55	2 608 629 371	1	802185	1	30,64
8	18,7	12,7	3	55	2 608 629 372	1	802192	1	31,43
8	22,2	13,2	4,75	55	2 608 629 373	1	802208	1	31,43
8	25,4	12,7	6,35	55	2 608 629 374	1	802215	1	34,37
8	28,6	12,7	8	55	2 608 629 375	1	802222	1	34,92
8	31,75	18	9,5	60	2 608 629 376	1	802239	1	38,91
8	38,1	19	12,7	61	2 608 629 377	1	802246	1	43,49
8	44,4	22,2	15,9	64	2 608 629 378	1	802253	1	53,37

Çalıştırma bilye yataklı köşe frezesi

- ▶ Düzenli köşe olukları için, örneğin endüstriyel mobilyayapımındaki gibi
- ▶ Frezeyi daldırarak oluğun boyutu kolayca ayarlanabilir, örneğin kenarlık süsleri için

Bilye yataklı pah açma frezeleri, çift oluklu, sert metal

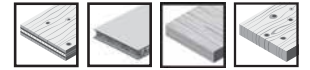

- ▶ Ahşap bazlı kaplamalı inşaat elemanları, yumuşak veya sert masif ahşaplar ve panel malzemeleri için uygundur

expert **Wood**

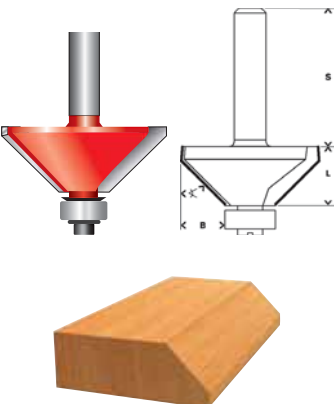

Şaft mm	Çap (D) mm	Çalışma uzunluğu (L) mm	Yarıçap (R1) mm	Toplam uzunluk (G) mm	Açı derece	Sipariş numarası	Ambalaj içeriği	EAN kodu 3165140,,	Minimum Sipariş Adedi	Fiyat €
8	44	18,5	-	61	45	2 608 629 379	1	802260	1	49,43

V kanal frezeler

- ▶ Hassas yazı oluklarının ve dekoratif süs oluklarının oluşturulması için
- ▶ Derin veya yüzeysel v-kanalları frezelemek için uygunlar

V kanal freze, çift oluklu, sert metal



- ▶ Sert ve yumuşak ahşaplar ve panel malzemeleri için uygundur



expert  Wood

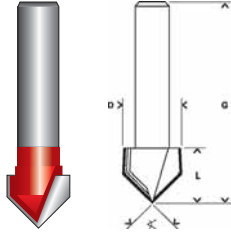

Şaft mm	Çap (D) mm	Çalışma uzunluğu (L) mm	Toplam uzunluk (G) mm	Açı derece	Sipariş numarası	Ambalaj içeriği	EAN kodu 3165140,11	Minimum Sipariş Adedi	Fiyat €
8	12,7	10	44,5	90	2 608 629 369	1	802161	1	28,92

Alçıpan için v-kanal frezeleme

- ▶ Özellikle alçıpan'a derin veya yüzeysel v-kanalları frezelemek için geliştirilmiştir
- ▶ Alçıpan ile dik açılarının yapımı için mükemmeldir

V kanal freze, çift oluklu, sert metal



- ▶ Alçıpan için uygundur

expert  Plasterboard

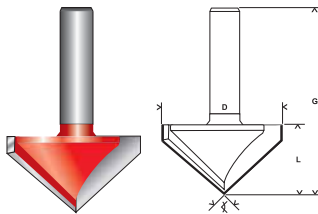

8	31,8	19	51	90	2 608 629 370	1	802178	1	50,45
---	------	----	----	----	---------------	---	--------	---	-------

Bosch Expert diskli kanal freze bıçağı

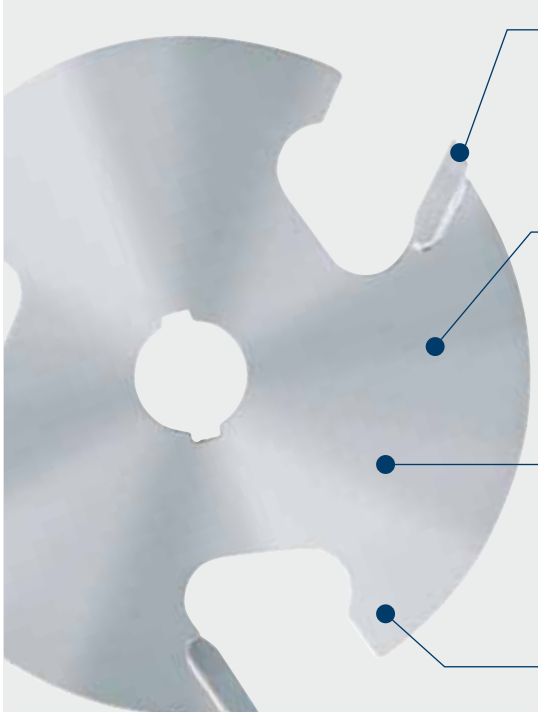

Microteq
Ekstra sert ve dayanıklı sert metal tozundan üretilmiştir, Eşsiz yapıya sahiptir – kendi üretimimizdir,

Cleanteq kaplama
Kalıntıların (ahşap, tutkal) yapışmasını azaltır – böylece son derece temiz sonuçlar elde edilir, Freze gövdesini korozyona karşı korur, Bıçağın ısınmasını engeller,

Sertleştirilmiş çelik gövde
Hassasiyetin ve kullanım ömrünün en üst düzeye çıkartılması için, freze gövdesi çok yüksek ısı ve basınç altında sertleştirilir,

Geri tepme koruması
Geri tepme koruması için özel tasarım,

2 608 629 387 diskli kanal freze bıçağı, yassı dübellerin yerleştirilmesi için son derece uygundur
Sadece Bosch 2 608 629 390 şaft ile birlikte kullanılabilir
Değişik bilye yatakları Bosch 2 608 629 391 ürün nolu sette mevcuttur

Diskli kanal freze, üç bıçaklı, sert metal



- ▶ **Ahşap bazlı kaplamalı inşaat elemanları**, yumuşak veya sert masif ahşaplar ve panel malzemeleri için **uygundur**
- ▶ Özellikle ince kenarlara oluk frezelemek için **uygundur**
- ▶ Oluk bağlantıları veya kenar oluşturmak içindir



expert **Wood**

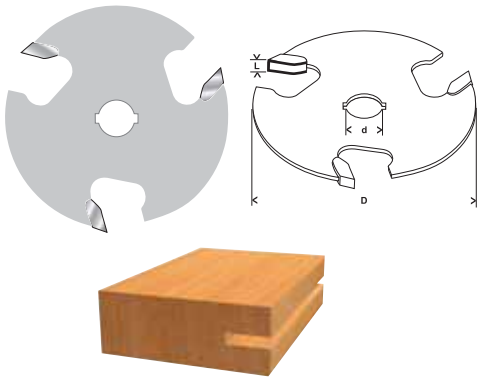

İç çap mm (d)	Çap (D) mm	Çalışma uzunluğu (L) mm	Toplam uzunluk (G) mm	Sipariş numarası	Ambalaj içeriği	EAN kodu 3168140***	Minimum Sipariş Adedi	Fiyat €
8	50,8	2	-	2 608 629 386	1	802338	1	31,70
8	50,8	2,5	-	2 608 629 388	1	802352	1	31,70
8	50,8	3	-	2 608 629 389	1	802369	1	31,70
8	50,8	4	-	2 608 629 387	1	802345	1	31,70

Çalıştırma bilye yataklı diskli kanal freze şaftı



- ▶ Expert for diskli kanal freze kullanımı için

expert **Wood**

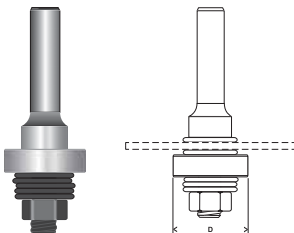

8	22	-	60,3	2 608 629 390	1	802376	1	19,02
---	----	---	------	---------------	---	--------	---	-------

Freze aksesuarları

Çalıştırma bilye yatağı seti



- Çalıştırma bilye yatağı ve rondelalar tüm Expert for Çizgi frezeleme aletleri için yedek parça olarak verilmektedir
- Farklı boyutlardaki çalıştırma bilye yataklarının yerleştirilmesi ile frezeleme sonucu fark edebilir, Örneğin oluk frezelerinde,

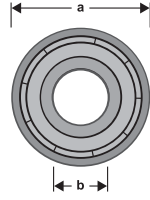

Sipariş numarası	Ambalaj içeriği	EAN kodu 3165140 ¹¹¹	Minimum Sipariş Adedi	Fiyat €
2 608 629 391	5	802383	1	12,67

- 1 x 9,5 mm (a) / 4,76 mm (b) + rondela
- 2 x 12,7 mm (a) / 4,76 mm (b) + rondela
- 1 x 16 mm (a) / 8 mm (b)
- 1 x 22 mm (a) / 8 mm (b)

Expert ◆◆◆◆

expert  Wood

expert  Plasterboard

Standard ◆◆◆



Tüm Bosch Standard freze uçları yüksek kaliteli sert metal kesicilere, en uygun konuma getirilmiş bıçak geometrisine ve uzun süreli deneyimlerle oluşturulmuş mükemmel ve hassas bir kesime sahiptir, Bu özellikler mükemmel uyumluluğu ve yüksek dayanıklılığı da beraberinde getirir, Bosch Standard freze bıçakları en güncel Euro Normu (EN-Norm 847) ile uyumludur,

Düz freze uçları

- Üniversal frezeleme, kanal açma veya freze ile lambalama için
- Düz veya kavisli iş parçalarının biçimlendirilmesi için
- Tek ve çift oluklu freze ucu

Düz frezeler, tek oluklu, sert metal



- Suntalardaki kanal-dil birleşim noktaları için küçük kanalların, yüzeylerdeki süs oluklarının veya lastik conta profillerindeki kanalların frezelenmesi için
- Masif ahşap ve plaka malzemeleri için uygun

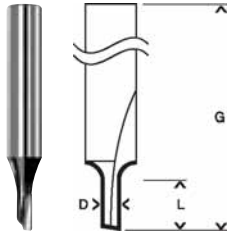

Şaft mm	Çap (D) mm	Genişlik (B) mm	Çalışma uzunluğu (L) mm	Yarıçap (R1) mm	Toplam uzunluk (G) mm	Sipariş numarası	Ambalaj içeriği	EAN kodu 3165140 ¹⁰	Minimum Sipariş Adedi	Fiyat €
8	3	-	8	-	51	2 608 628 376	1	358378	1	4,19
8	4	-	8	-	51	2 608 628 377	1	358385	1	4,40
8	5	-	12,7	-	51	2 608 628 378	1	358392	1	3,98

Düz frezeler, çift oluklu, sert metal



- Masif ahşap, sunta veya MDF plakası gibi plaka malzemeleri, plastikler veya Corian gibi aşındırıcı malzemeler için uygun

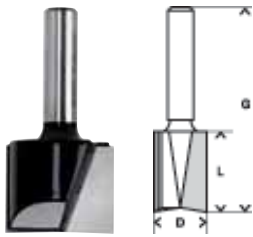
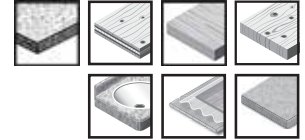

8	6	-	16	-	48	2 608 628 379	1	358408	1	4,36
8	7	-	20	-	51	2 608 628 380	1	358415	1	4,77
8	8	-	20	-	51	2 608 628 381	1	358422	1	4,85
8	9	-	20	-	51	2 608 628 382	1	358439	1	4,85
8	10	-	20	-	51	2 608 628 383	1	358446	1	4,85
8	11	-	20	-	51	2 608 628 384	1	358453	1	4,85
8	12	-	20	-	51	2 608 628 385	1	358460	1	4,66
8	13	-	20	-	51	2 608 628 386	1	358477	1	4,66
8	14	-	20	-	51	2 608 628 375	1	358361	1	5,43
8	15	-	20	-	51	2 608 628 387	1	358484	1	5,94
8	16	-	20	-	51	2 608 628 388	1	358491	1	5,94
8	18	-	25	-	56	2 608 628 389	1	358507	1	6,63
8	20	-	25	-	56	2 608 628 390	1	358514	1	6,84
8	22	-	25	-	56	2 608 628 391	1	358521	1	7,51
8	25	-	20	-	51	2 608 628 392	1	358538	1	7,79

Ekstra uzunluğa sahip düz frezeler, çift oluklu, sert metal

- Uygulamada yüksek esneklik için daha büyük çalışma uzunluğu
- Masif ahşap, sunta veya MDF plakası gibi plaka malzemeleri, plastikler veya Corian gibi aşındırıcı malzemeler **için uygun**

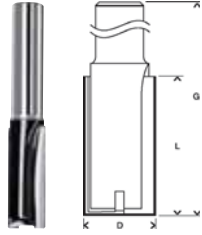
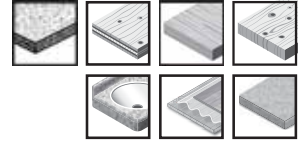

Saft mm	Çap (D) mm	Genişlik (B) mm	Çalışma uzunluğu (L) mm	Yarıçap (R1) mm	Toplam uzunluk (G) mm	Sipariş numarası	Ambalaj içeriği	EAN kodu 3165140 ³³³	Minimum Sipariş Adedi	Fiyat €
8	8	-	25,4	-	56	2 608 628 372	1	358330	1	3,67
8	10	-	25,4	-	56	2 608 628 373	1	358347	1	4,21
8	12	-	32	-	62	2 608 628 374	1	358354	1	4,30
12	10	-	40	-	81	2 608 628 464	1	420273	1	5,84
12	12	-	40	-	81	2 608 628 465	1	420280	1	6,07
12	16	-	40	-	81	2 608 628 466	1	420297	1	7,12
12	18	-	40	-	81	2 608 628 467	1	420303	1	8,47
12	20	-	40	-	81	2 608 628 468	1	420310	1	9,69
12	25	-	40	-	81	2 608 628 469	1	420327	1	9,89
12	30	-	40	-	81	2 608 628 470	1	420334	1	11,28

Menteşeli kanal frezesi

- Mobilya imalatında menteşelerin veya başka kaplamaların yerleştirilmesinde çok düz kanalların freze ile kesip çıkarılması için
- Freze ucunun özel şekli iyi talaş atma, düzgün çalışma ve çok iyi kesme kalitesi sağlamaktadır

Menteşeli açma frezeleri, çift oluklu, sert metal

- Masif ahşap veya panel malzemeleri **için uygun**

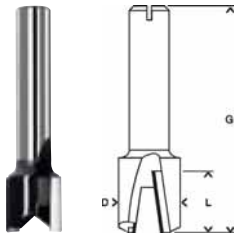

8	12,7	-	12,7	-	50,8	2 608 628 399	1	358606	1	5,62
---	------	---	------	---	------	---------------	---	--------	---	------

Oluk freze uçları

- Mağaza ve fuar inşasında ve karavan imalatında deliklerin delinmesi veya freze ile kesip çıkarılması için ve ayrıca prefabrik ev imalatında örn, aydınlatma boşlukları, prizler, panel duvarlarındaki şalterler için
- Sert metalle kaplanmış kesici kenarlı freze ucu («aydınlatma elemanı boşluğu ucu»)
- Ana bıçak ve kesici uç arasındaki freze shaftı iş parçası üzerinde yönlendirme işlevi görür

Oluk frezeler, sert metal



- Masif ahşap veya ahşap malzemelerle kaplanmış yapı elemanları için uygundur

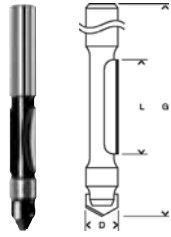

Shaft mm	Çap (D) mm	Genişlik (B) mm	Çalışma uzunluğu (L) mm	Yarıçap (R1) mm	Toplam uzunluk (G) mm	Sipariş numarası	Ambalaj içeriği	EAN kodu 3165140,...	Minimum Sipariş Adedi	Fiyat €
8	8	-	19	-	66	2 608 628 371	1	358323	1	4,62



Laminant biçimlendirme freze uçları

- Mobilya ve panjur imalatında kaplamalı plaka malzemelerini, ahşap kirişleri, kenar çitalarını pahlama ve düz frezeleme için
- Doğrudan iş parçasında kolay yönlendirme için bilya yatağı ile, şablonsuz

Bilya yataklı laminant biçimlendirme frezeleri, çift oluklu, sert metal



- Masif ahşap ve aşındırıcı plaka malzemeleri için uygun

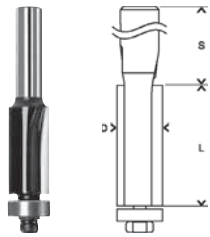

8	9,5	-	25,4	-	68	2 608 628 346	1	358071	1	5,17
8	12,7	-	13	-	56	2 608 628 347	1	358088	1	5,35
8	12,7	-	25,4	-	68	2 608 628 348	1	358095	1	5,45



Lamba açma frezesi

- Mobilya ve çerçeve imalatı (pencere, kapı, resimler) için
- Doğrudan iş parçasında kolay yönlendirme için bilya yatağı ile, şablonsuz

Bilya yataklı lamba açma frezeleri, çift oluklu, sert metal



- Masif ahşap ve plaka malzemeleri için uygun

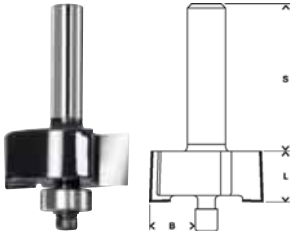

Şaft mm	Çap (D) mm	Genişlik (B) mm	Çalışma uzunluğu (L) mm	Yarıçap (R1) mm	Toplam uzunluk (G) mm	Sipariş numarası	Ambalaj içeriği	EAN kodu 3165140...	Minimum Sipariş Adedi	Fiyat €
8	31,8	9,5	12,5	-	54	2 608 628 350	1	358118	1	8,24

Kırlangıç kuyruğu freze uçları

- Gövde ve çekmecelerde kırlangıç kuyruğu açmak için
- Açık veya gizli kırlangıç kuyruğu açmak için
- Kırlangıç kuyruğu frezesi ile bağlantılı olarak yarı gizli kırlangıç kuyruğu açmak için
- Örn, masif ahşap masada eğilmeleri önlemek üzere hassas kanal frezelenmesi

Kırlangıç kuyruğu freze uçları, çift oluklu, sert metal

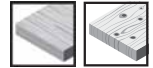

- Masif ahşap için uygun

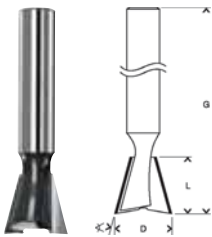

Şaft mm	Çap (D) mm	Genişlik (B) mm	Çalışma uzunluğu (L) mm	Toplam uzunluk (G) mm	Açı derece	Sipariş numarası	Ambalaj içeriği	EAN kodu 3165140...	Minimum Sipariş Adedi	Fiyat €
8	-	14	14	55	15	2 608 628 408	1	358699	1	5,40

Diskli kanal frezesi

- Dar köşelerde kanallar açmak için, örn, conta yuvası olarak veya kanal-dil birleşimleri için
- Dar köşelerde oluk açmak için diskli kanal frezesi
- **Uyarı:** İş parçasının sağladığı koruma cihazın devrilmesini önler

Bilya yataklı diskli kanal frezeleri, çift oluklu, sert metal



- Masif ahşap ve panel malzemeleri için uygun

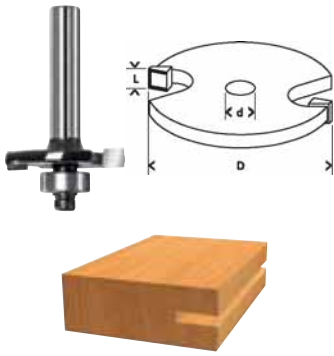

Şaft mm	Çap (D) mm	Genişlik (B) mm	Çalışma uzunluğu (L) mm	Yarıçap (R1) mm	Toplam uzunluk (G) mm	Sipariş numarası	Ambalaj içeriği	EAN kodu 3165140**	Minimum Sipariş Adedi	Fiyat €
8	32	-	3	-	51	2 608 628 401	1	358620	1	10,81
8	32	-	4	-	51	2 608 628 402	1	358637	1	10,26
8	32	-	5	-	51	2 608 628 403	1	358644	1	10,26
8	32	-	6	-	51	2 608 628 404	1	358651	1	10,54

Dilli birleşim freze uçları

- 5 mm çalışma uzunluğu olan diskli kanal frezesi ile kombine edilerek masif ahşap köşelerde klasik kanal-dil profillerinin frezelenmesi için

Dilli birleşim frezeleri, çift oluklu, sert metal

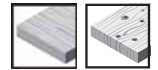

- Masif ahşap için uygun

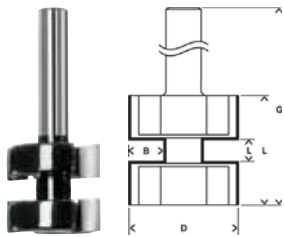

8	25	-	5	-	58	2 608 628 353	1	358149	1	8,88
---	----	---	---	---	----	---------------	---	--------	---	------



Yuvarlama frezeleri

- Örn, camlarda, dolaplarda, masa tablalarında, raflarda, şömine çerçevelerinde köşeleri yuvarlamak için
- Çalışılan malzeme üzerinde kolay yönlendirilmesi için şablonsuz bilya yatağı ile
- Temiz yuvarlak kenarlar için Bosch yuvarlama frezeleri

Bilya yataklı yuvarlama frezeleri, çift oluklu, sert metal



- Çam, kayın, meşe, gürgen ağacı gibi masif ahşaplar ve aşındırıcı malzemeler için uygun

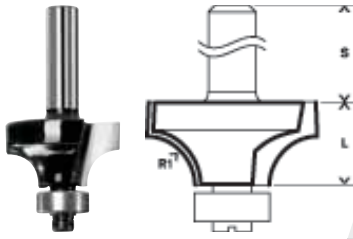

Şaft mm	Çap (D) mm	Genişlik (B) mm	Çalışma uzunluğu (L) mm	Yarıçap (R1) mm	Toplam uzunluk (G) mm	Sipariş numarası	Ambalaj içeriği	EAN kodu 3165140... Minimum Sipariş Adedi	Fiyat €	
8	-	-	10,2	3	53	2 608 628 344	1	358057	1	5,91
8	-	-	10,5	4	53	2 608 628 339	1	358002	1	6,28
8	-	-	13,2	6	53	2 608 628 340	1	358019	1	8,51
8	-	-	15,2	8	53	2 608 628 341	1	358026	1	9,21
8	-	-	16,5	10	57	2 608 628 342	1	358033	1	10,78
8	-	-	19	12	60	2 608 628 343	1	358040	1	12,69
8	-	-	22	15	66	2 608 628 345	1	358064	1	16,02
12	-	-	19	12	70	2 608 628 471	1	420342	1	15,16

Pah açma frezeleri

- Düzenli veya kavisli iş parçalarında kenarları pahlamak için
- Çalışılan malzeme üzerinde şablonsuz bir şekilde kolay yönlendirilmesi için bilya yataklıdır
- Mobilyalarda ince süs köşeleri için köşe frezesi

Bilya yataklı pah açma frezeleri, çift oluklu, sert metal



- Masif ahşap ve plaka malzemeleri için uygun

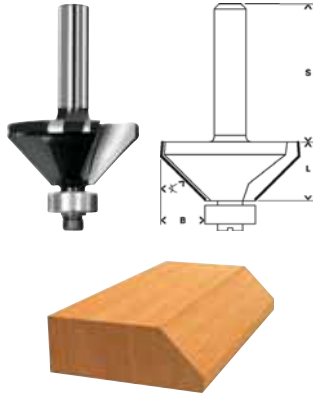

Şaft mm	Genişlik (B) mm	Çap (D) mm	Çalışma uzunluğu (L) mm	Toplam uzunluk (G) mm	Açı derece	Sipariş numarası	Ambalaj içeriği	EAN kodu 3165140,,,	Minimum Sipariş Adedi	Fiyat €
8	11	-	15	56	45	2 608 628 352	1	358132	1	9,89

Bilya yataklı pah açma/laminant biçimlendirme frezeleri, çift oluklu, sert metal



- Mobilya imalatı ve mağaza inşaatında kaplanmış plaka malzemeleri, ahşap kirişleri, kenar çıtalarını pahlama ve düz frezeleme için
- Masif ahşap veya ahşap malzemelerle kaplanmış yapı elemanları için uygundur

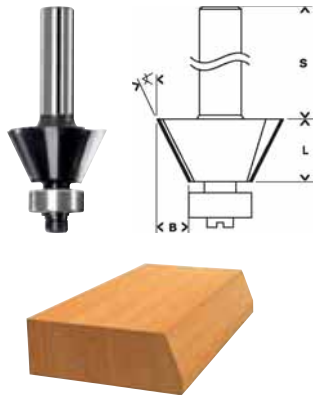

8	5,5	23,7	12	54	25	2 608 628 351	1	358125	1	7,06
---	-----	------	----	----	----	---------------	---	--------	---	------

Yarımay freze

- Kenar profillerinin, boşluk profilli menteşe bağlantılarının, dekoratif kanalların, su oluklarının oluşturulması, yüzeylerin biçimlendirilmesi ve kopya freze makinelerinde kullanım için
- Yüzey yapıları için Bosch yarımay freze

Dalma yarımay freze, çift oluklu, sert metal

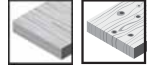

- sert ve yumuşak ahşaplar için uygundur

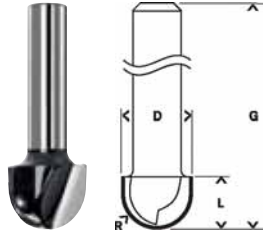

Saft mm	Çap (D) mm	Çalışma uzunluğu (L) mm	Yarıçap (R1) mm	Toplam uzunluk (G) mm	Sipariş numarası	Ambalaj içeriği	EAN kodu 3165140...	Minimum Sipariş Adedi	Fiyat €
8	8	40	9,2	4	2 608 628 367	1	358286	1	4,40
8	12	40	9,2	6	2 608 628 368	1	358293	1	4,66
8	16	45	12,4	8	2 608 628 369	1	358309	1	6,00
8	20	46	12,4	10	2 608 628 370	1	358316	1	6,79
12	16	54	12,7	8	2 608 628 472	1	420358	1	6,16
12	24	57	15,9	12	2 608 628 473	1	420365	1	10,49

Kordon bıçağı, çift kesicili, sert metal

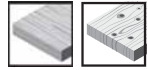

- Çalışılan malzeme üzerinde şablonsuz bir şekilde kolay yönlendirilmesi için bilya yataklıdır
- sert ve yumuşak ahşaplar için uygundur

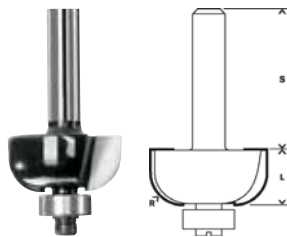

8	20,7	53	9	4	2 608 628 361	1	358224	1	6,90
8	24,7	53	13	6	2 608 628 362	1	358231	1	7,25
8	28,7	54	13	8	2 608 628 363	1	358248	1	9,14
8	32,7	55	14	10	2 608 628 364	1	358255	1	10,78
8	36,7	58	16	12	2 608 628 365	1	358262	1	12,61
12	36,7	70	16	12	2 608 628 474	1	420372	1	15,17

V kanal freze uçları

- Hassas yazı oluklarının ve dekoratif süs oluklarının oluşturulması için
- Paralellik mesnedi veya kopyalama şablonu kullanıldığında kenarları pahlamak için

V kanal freze, çift oluklu, sert metal

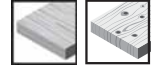

► Masif ahşap için uygun

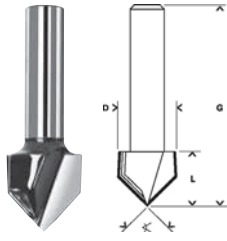

Şaft mm	Çap (D) mm	Çalışma uzunluğu (L) mm	Toplam uzunluk (G) mm	Açı Derece	Sipariş numarası	Ambalaj içeriği	EAN kodu 3165140...	Minimum Sipariş Adedi	Fiyat €
8	11	14	45	60	2 608 628 406	1	358675	1	4,90
8	16	16	45	90	2 608 628 407	1	358682	1	5,24

Yüzey profil freze uçları

- Mobilya imalatı veya iç mekan düzenlenmesinde kullanılan yüzeylerin dekoratif amaçlı profilendirilmesi için
- Freze ucu çalışma uzunluğunu tam kullanmadan masif ahşap yüzeylerde kanal-dil birleşimlerinin imitasyonu için
- Freze ucu çalışma uzunluğu tam kullanıldığında dolgulu çerçeve konstrüksiyonların imitasyonu için

Çeyrek parmak frezeler, tek oluklu, sert metal



► Masif ahşap ve aşındırıcı malzemeler için uygun

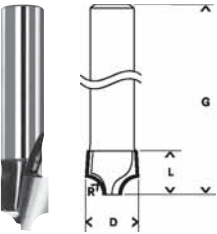

Şaft mm	Çap (D) mm	Çalışma uzunluğu (L) mm	Yarıçap (R1) mm	Toplam uzunluk (G) mm	Sipariş numarası	Ambalaj içeriği	EAN kodu 3165140...	Minimum Sipariş Adedi	Fiyat €
8	9,5	10,2	3,2	41	2 608 628 405	1	358668	1	4,66

Yarım çubuk frezeler

- Mobilya imalatı, çerçeve yapımı, iç mekan düzenlenmesinde kullanılan masif ahşap kenarları dekoratif amaçlı profillemeye için
- Özellikle «yarım çubuk» profilinin frezelenmesi için
- Freze ucunu kolay yönlendirmek için doğrudan iş parçasında bilya yataklı kılavuz ile, şablonsuz

Bilya yataklı yarım çubuk frezeleri, sert metal

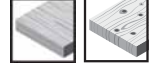

► Masif ahşap için uygun

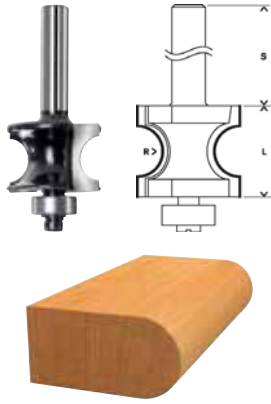

Saft mm	Genişlik (B) mm	Çap (D) mm	Çalışma uzunluğu (L) mm	Yarıçap (R1) mm	Toplam uzunluk (G) mm	Sipariş numarası	Ambalaj içeriği	EAN kodu 3165140...	Minimum Sipariş Adedi	Fiyat €
8	-	-	19	6	63	2 608 628 360	1	358217	1	13,69

Yassı uçlu freze

Yassı çubuk frezeler, çift oluklu, sert metal

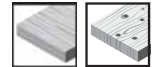

► sert ve yumuşak ahşaplar için uygundur

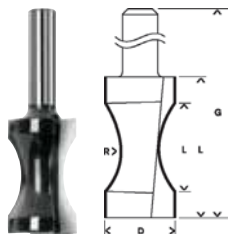

8	-	20,6	32	18,3	63,5	2 608 628 354	1	358156	1	13,18
---	---	------	----	------	------	---------------	---	--------	---	-------



Kenar biçimlendirme freze uçları

- Gövdelerde, raf tabanlarında, çerçevelerde iş parçası kenarlarının oluşturulması için ve ayrıca pervaz ve çerçeve profillerinin şekillendirilmesi için
- Çalışılan malzeme üzerinde kolay yönlendirilmesi için bilya yataklıdır
- Mükemmel mobilya birleşimleri için Bosch kenar biçimlendirme frezeleri

Kenar biçimlendirme frezeleri A, bilya yataklı, çift oluklu, sert metal

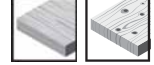

- sert ve yumuşak ahşaplar için uygundur

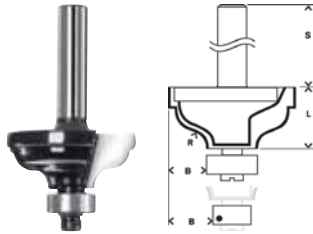

Şaft mm	Genişlik (B) mm	Çap (D) mm	Çalışma uzunluğu (L) mm	Yarıçap (R1) mm	Toplam uzunluk (G) mm	Sipariş numarası	Ambalaj içeriği	EAN kodu 3165140...	Minimum Sipariş Adedi	Fiyat €
8	11	-	14,3	4,8	57	2 608 628 393	1	358545	1	11,06

Kenar biçimlendirme frezeleri B, bilya yataklı, çift oluklu, sert metal

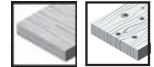

- sert ve yumuşak ahşaplar için uygundur

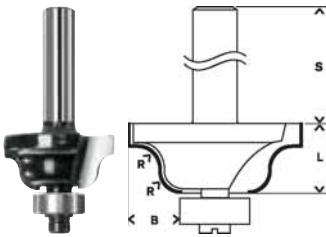

8	8	-	12,4	4	54	2 608 628 394	1	358552	1	9,27
8	12,7	-	17	6,3	61	2 608 628 395	1	358569	1	11,83

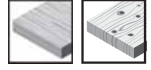
Kenar biçimlendirme frezeleri C, bilya yataklı, çift oluklu, sert metal

► sert ve yumuşak ahşaplar için uygundur

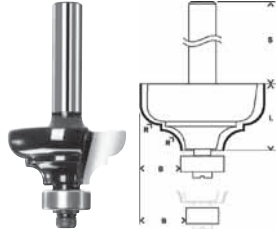

Saft mm	Genişlik (B) mm	Çap (D) mm	Çalışma uzunluğu (L) mm	Yarıçap (R1) mm	Toplam uzunluk (G) mm	Sipariş numarası	Ambalaj içeriği	EAN kodu 3165140,,	Minimum Sipariş Adedi	Fiyat €
8	9,5	-	14	4,8	57	2 608 628 396	1	358576	1	12,44

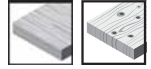
Kenar biçimlendirme frezeleri D, bilya yataklı, çift oluklu, sert metal

► sert ve yumuşak ahşaplar için uygundur

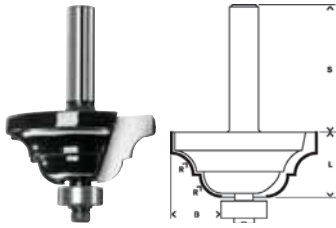

8	15	-	18	6,3	60	2 608 628 397	1	358583	1	12,84
---	----	---	----	-----	----	---------------	---	--------	---	-------

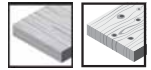
Kenar biçimlendirme frezeleri E, çift oluklu, sert metal

► sert ve yumuşak ahşaplar için uygundur

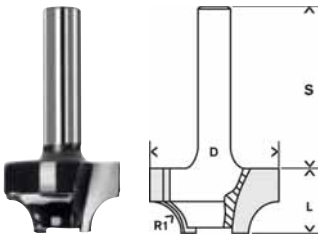

8	-	25,4	14	6,3	46	2 608 628 355	1	358163	1	8,85
---	---	------	----	-----	----	---------------	---	--------	---	------

Kenar biçimlendirme frezeleri F, bilya yataklı, çift oluklu, sert metal

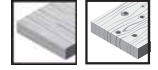

► sert ve yumuşak ahşaplar için uygundur

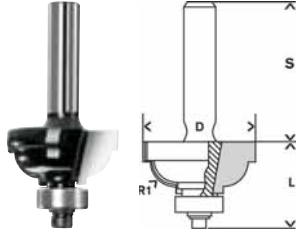

Şaft mm	Genişlik (B) mm	Çap (D) mm	Çalışma uzunluğu (L) mm	Yarıçap (R1) mm	Toplam uzunluk (G) mm	Sipariş numarası	Ambalaj içeriği	EAN kodu 3165140,11	Minimum Sipariş Adedi	Fiyat €
8	-	28,5	13,2	6,3	54	2 608 628 356	1	358170	1	9,14
8	-	35	16,2	9,5	59	2 608 628 358	1	358194	1	10,78

Kenar biçimlendirme frezeleri G, bilya yataklı, çift oluklu, sert metal

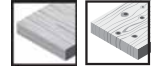

► sert ve yumuşak ahşaplar için uygundur

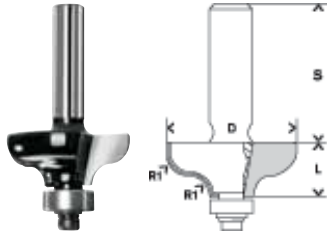

8	-	31,8	12,4	4,8	54	2 608 628 357	1	358187	1	10,78
8	-	38	15,7	6,35	57	2 608 628 359	1	358200	1	14,13

Kenar biçimlendirme frezeleri H, çift oluklu, sert metal

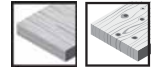

► sert ve yumuşak ahşaplar için uygundur

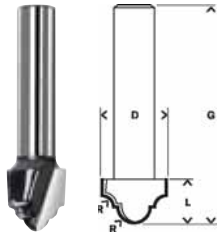

8	-	12,7	12,4	2,4	46	2 608 628 398	1	358590	1	5,15
---	---	------	------	-----	----	---------------	---	--------	---	------

Bosch üniversal ve yassı dübel frezeleri için aksesuarlar

Kesici bıçaklar, Ø 105 mm, Bosch üniversal freze için



- ▶ Ahşapta menteşe yuvalarının, uzunlamasına olukların ve yassı dübel bağlantılarının frezelenmesi için
- ▶ Çok yönlü Bosch üniversal freze ve uygun Bosch kanal freze ucu ile rustikal görünümün kolayca oluşturulması



Bağlama flanşı
için uygun GFF 22 A Professional

Çap mm	Diş sayısı	Genişlik mm	Sipariş numarası	Ambalaj içeriği	EAN kodu 3165140...	Minimum Sipariş Adedi	Fiyat €
-	-	-	3 605 700 155	1	184380	1	32,99



Kesici bıçak
için uygun GFF 22 A Professional

Çap mm	Diş sayısı	Genişlik mm	Sipariş numarası	Ambalaj içeriği	EAN kodu 3165140...	Minimum Sipariş Adedi	Fiyat €
105	8	4	3 608 641 013	1	184359	1	58,05



Kesici bıçak
Üniversal freze GUF 4-22 A, menteşe yuvası frezesi PSF 22 A için, sadece bağlama flanşı ile 3 605 700 155 aynı zamanda yassı dübel frezesi GFF 22 A ile de kullanılabilir
için uygun GOF 900 A; GOF 900 ACE; GOF 1200 A; GOF 1300 ACE Professional; POF 800 ACE; POF 1100; POF 1300

Çap mm	Diş sayısı	Genişlik mm	Sipariş numarası	Ambalaj içeriği	EAN kodu 3165140...	Minimum Sipariş Adedi	Fiyat €
20	22	2,8	3 608 641 002	1	012560	1	77,31



Kesici bıçak
için uygun GUF 4-22 A Professional; PSF 22 A

Çap mm	Diş sayısı	Genişlik mm	Sipariş numarası	Ambalaj içeriği	EAN kodu 3165140...	Minimum Sipariş Adedi	Fiyat €
105	8	4	3 608 641 008	1	013802	1	58,05



Kesici bıçak
için uygun GUF 4-22 A Professional; PSF 22 A

Çap mm	Diş sayısı	Genişlik mm	Sipariş numarası	Ambalaj içeriği	EAN kodu 3165140...	Minimum Sipariş Adedi	Fiyat €
20	10	2,8	3 608 641 001	1	012546	1	64,74

Yassı dübeller, Bosch yassı dübel frezesi için

► Mükemmel bağlantılar için

Çap mm	Diş sayısı	Genişlik mm	Sipariş numarası	Ambalaj içeriği	EAN kodu 3165140**	Minimum Sipariş Adedi	Fiyat €
--------	------------	-------------	------------------	-----------------	-----------------------	--------------------------	---------

**Yassı dübel GR 0**

45	15	4	2 607 000 796	50	081443	1	5,28
45	15	4	2 607 000 147	1000	032971	1	79,84

Yassı dübel GR 10

55	19	4	2 607 000 797	50	093880	1	5,28
55	19	4	2 607 000 148	1000	032988	1	79,84

Yassı dübel GR 20

60	23	4	2 607 000 103	50	012829	1	5,28
60	23	4	2 607 000 149	1000	032995	1	79,84



Vidalama uçları

Yeni Impact Control Vidalama Uçları: Zor koşullarda bile son derece dayanıklı



Yeni Impact Control Vidalama Uçları, darbeli somun sıkma makineleri ile yapılan çalışmalar için özel olarak geliştirilmiştir ve sıradan Impact vidalama uçları ile karşılaştırıldığında **kırılmaya karşı** çok daha fazla dayanıklıdırlar,

Yeni Impact Control Vidalama Uçları

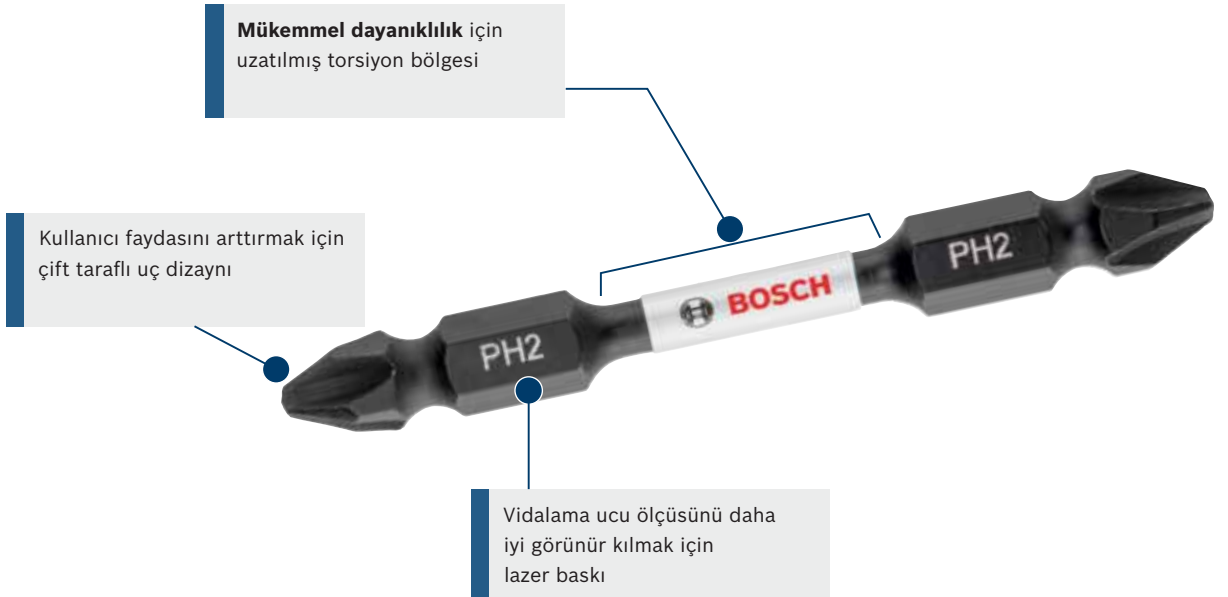



Yeni Impact Control Modüler Setler

Delme ve Vidalama

- Kullanıcılar ihtiyaç duydukları aksesuarlarla kendi setlerini oluşturabilirler,
- Aksesuar grupları click sistemi ile çantaya kolayca takılıp çıkarılabilir,



Impact Control vidalama uçları ve somunları

► Darbeli somun sıkma ve vidalama makineleriyle kullanıma uygun çok dayanıklı vidalama uçları

Impact Control Vidalama Uçları

Ölçü	Uzunluğu mm	Sipariş numarası	Ambalaj içeriği	EAN kodu 3165140...	Min Sipariş Adeti	Fiyat €
PH1 (2x)	25	2 608 522 468	2	6949509233394	5	1,64
PH2 (2x)	25	2 608 522 403	2	920018	5	1,64
PH3 (2x)	25	2 608 522 469	2	6949509233387	5	1,64
PH1/2/3	25	2 608 522 470	3	6949509233370	5	1,85
PZ1 (2x)	25	2 608 522 400	2	919982	5	1,64
PZ2 (2x)	25	2 608 522 401	2	919999	5	1,64
PZ3 (2x)	25	2 608 522 402	2	920001	5	1,64
PZ1/2/3	25	2 608 522 471	3	6949509233363	5	1,85
T10 (2x)	25	2 608 522 472	2	6949509233356	5	1,71
T15 (2x)	25	2 608 522 473	2	6949509233349	5	1,71
T20 (2x)	25	2 608 522 474	2	6949509233332	5	1,71
T25 (2x)	25	2 608 522 475	2	6949509233325	5	1,71
T27 (2x)	25	2 608 522 476	2	6949509233318	5	1,71
T30 (2x)	25	2 608 522 477	2	6949509233301	5	1,70
T40 (2x)	25	2 608 522 478	2	6949509233295	5	1,70
T20/25/30	25	2 608 522 479	3	6949509233288	5	2,12
PH1 (1x)	50	2 608 522 480	1	6949509233271	5	1,23
PH2 (1x)	50	2 608 522 481	1	6949509233264	5	1,23
PH3 (1x)	50	2 608 522 482	1	6949509233257	5	1,23
PH1/2/3	50	2 608 522 491	3	6949509233165	5	2,44
PZ2 (1x)	50	2 608 522 483	1	6949509233240	5	1,23
PZ3 (1x)	50	2 608 522 484	1	6949509233233	5	1,23
T10 (1x)	50	2 608 522 485	1	6949509233226	5	2,03
T15 (1x)	50	2 608 522 486	1	6949509233219	5	2,03
T20 (1x)	50	2 608 522 487	1	6949509233202	5	2,03
T25 (1x)	50	2 608 522 488	1	6949509233196	5	2,03
T30 (1x)	50	2 608 522 489	1	6949509233189	5	2,03
T40 (1x)	50	2 608 522 490	1	6949509233172	5	2,03

• Yeni Impact Control Vidalama Uçları 2021 Haziran ayı içerisinde stoklarda olacaktır.

Impact Control Vidalama Uçları

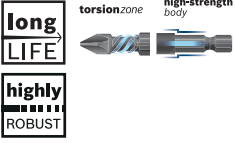

Ölçü	Uzunluğu mm	Sipariş numarası	Ambalaj içeriği	EAN kodu 3165140...	Min Sipariş Adeti	Fiyat €
T15	25	2 608 522 322	8	851121	1	5,76
T20 (2x)	25					
T25 (2x)	25					
T30 (2x)	25					
T40	25					



PH1	25	2 608 522 323	8	851138	1	5,76
PH2 (3x)	25					
PH3	25					
PZ2 (2x)	25					
PZ3	25					



PH2 (8x)	25	2 608 522 324	8	851145	1	5,76
----------	----	---------------	---	--------	---	------



PZ2 (8x)	25	2 608 522 325	8	851152	1	5,76
----------	----	---------------	---	--------	---	------



Standard üniversal tutucu	60	2 608 522 326	8	851169	1	9,54
PH2 (2x)	50					
PZ2 (2x)	50					
T20	50					
T25	50					
T30	50					



Hızlı uç deęiřtirme mandrenli üniversal tutucu	60	2 608 522 327	7	851176	1	9,54
PH2	50					
PZ2	50					
T15	50					
T20	50					
T25	50					
T30	50					

Impact Control Vidalama Uçları



ölçü	Uzunluğu mm	Sipariş numarası	Ambalaj içeriği	EAN kodu 3165140...	Min Sipariş Adeti	Fiyat €
PH1	50	2 608 522 328	8	851183	1	7,78
PH2 (3x)	50					
PH3	50					
PZ2 (2x)	50					
PZ3	50					



T15	50	2 608 522 329	8	85119	1	7,78
T20 (2x)	50					
T25 (2x)	50					
T30 (2x)	50					
T40	50					



PH2 (8x)	50	2 608 522 330	8	851206	1	7,78
----------	----	---------------	---	--------	---	------



PZ2 (8x)	50	2 608 522 331	8	851213	1	7,78
----------	----	----------------------	---	--------	---	------



H5 (4x)	50	2 608 522 332	8	851220	1	7,78
H6 (4x)	50					

Impact Control Lokma Anahtarı



Ölçü	Uzunluğu mm	Sipariş numarası	Ambalaj içeriği	EAN kodu 3165140...	Min Sipariş Adeti	Fiyat €
13mm	50	2 608 522 350	5	851404	1	12,68
10mm	50					
8mm	50					
PH2	50					
PZ2	50					



8mm	50	2 608 522 351	1	851411	1	4,02
10mm	50	2 608 522 352	1	851428	1	4,02
13mm	50	2 608 522 353	1	851435	1	4,02

Impact Control lokma anahtarı takım seti



7 parçalı lokma anahtarı seti, 1/2" iç dörtgen, uzunluk 40 mm
5 lokma anahtarı takımı, 1 adet 1/2" -> 1/4" adaptör, 1 adet 1/4" -> 1/2" adaptör

SW13	40	2 608 551 029	7	631556	1	17,44
SW17	40					
SW19	40					
SW21	40					
SW24	40					

Impact Control çift taraflı vidalama uçları



Ölçü	Uzunluğu mm	Sipariş numarası	Ambalaj içeriği	EAN kodu 3165140...	Min Sipariş Adeti	Fiyat €
PH2-PZ2 (8x)	65	2 608 522 333	8	851237	1	9,65



PH2-PZ2 (8x) Miknatıslı tutucu	65	2 608 522 334	9	851244	1	10,46
-----------------------------------	----	---------------	---	--------	---	-------



PH2-PH2 (8x)	65	2 608 522 337	8	851275	1	9,65
--------------	----	---------------	---	--------	---	------

Impact Control çift taraflı vidalama uçları



Ölçü	Uzunluğu mm	Sipariş numarası	Ambalaj içeriği	EAN kodu 3165140...	Min Sipariş Adeti	Fiyat €
PZ2-PZ2 (8x)	65	2 608 522 338	8	851282	1	9,65
T20-T20 (8x)	65	2 608 522 339	8	851299	1	9,65
T25-T25 (8x)	65	2 608 522 340	8	851305	1	9,65
T30-T30 (8x)	65	2 608 522 341	8	851312	1	9,65
T15-T15 (8x)	65	2 608 522 342	8	851329	1	9,65
T15-T20 (8x)	65	2 608 522 343	8	851336	1	9,65
PH1-PH2	65	2 608 522 344	8	851343	1	9,65
PH2-PH3	65					
PH2-PZ2 (2x)	65					
SL1x5,5	65					
T15-T20 (2x)	65					
T25-T30	65					
PH1-PH2	65	2 608 522 345	9	851350	1	10,44
PH2-PH3	65					
PH2-PZ2 (2x)	65					
SL1x5,5	65					
T15-T20 (2x)	65					
T25-T30	65					
Mıknatıslı tutucu						
PH2 (2x)	110	2 608 522 346	8	851367	1	11,68
PZ2 (2x)	110					
T15	110					
T20	110					
T25	110					
T30	110					
PH2 (2x)	110	2 608 522 347	9	851374	1	12,27
PZ2 (2x)	110					
T15	110					
T20	110					
T25	110					
T30	110					
Mıknatıslı tutucu						
PH2 (4x)	110	2 608 522 348	8	851381	1	11,68
PZ2 (4x)	110					

Impact Control çift taraflı vidalama uçları



Ölçü	Uzunluğu mm	Sipariş numarası	Ambalaj içeriği	EAN kodu 3165140...	Min Sipariş Adeti	Fiyat €
T20 (4x)	110	2 608 522 349	8	851398	1	11,68
T25 (4x)	110					



PH2-PH2	150	2 608 522 358	3	851480	1	6,84
---------	-----	---------------	---	--------	---	------



PZ2-PZ2	150	2 608 522 359	3	851497	1	6,84
---------	-----	---------------	---	--------	---	------



T20-T20	150	2 608 522 360	3	851503	1	6,84
---------	-----	---------------	---	--------	---	------



T25-T25	150	2 608 522 361	3	851510	1	6,84
---------	-----	----------------------	---	--------	---	------

Impact Control universal tutucular ve diğer aksesuarlar



Ölçü	Uzunluğu mm	Sipariş numarası	Ambalaj içeriği	EAN kodu 3165140...	Min Sipariş Adeti	Fiyat €
------	-------------	------------------	-----------------	---------------------	-------------------	---------



Giriş ISO 1173 E6,3, 1/4" altıgen şaft

Hızlı uç değiştirme mandrenli universal tutucu	60	2 608 522 320	1	851107	1	7,55
--	----	---------------	---	--------	---	------



Giriş ISO 1173 E6,3, 1/4" altıgen şaft

Standard universal tutucu	60	2 608 522 321	1	851114	1	5,77
---------------------------	----	----------------------	---	--------	---	------



Manyetik kovan

Mıknatıslı tutucu	-	2 608 522 354	1	851442	1	4,26
-------------------	---	---------------	---	--------	---	------

Impact Control lokma anahtarı takımları için adaptörler



Ölçü	Uzunluğu mm	Sipariş numarası	Ambalaj içeriği	EAN kodu 3165140...	Min Sipariş Adeti	Fiyat €
------	-------------	------------------	-----------------	---------------------	-------------------	---------



Giriş ISO 1173 C6,3, 1/4" altıgen shaft

1/4" Hex to 1/4" socket	50	2 608 551 109	1	704236	1	6,08
-------------------------	----	---------------	---	--------	---	------



Giriş ISO 1173 C6,3, 1/4" altıgen shaft

1/4" Hex to 3/8" socket	50	2 608 551 108	1	704229	1	6,08
-------------------------	----	---------------	---	--------	---	------



Giriş ISO 1173 C6,3, 1/4" altıgen shaft

1/4" Hex to 1/2" socket	50	2 608 551 107	1	704212	1	6,08
-------------------------	----	---------------	---	--------	---	------

Impact Control click sistemi için modüler (düzenlenebilir) çantalar



Vidalama Çantası M - Click

-	-	2 608 522 362	1	851527	1	5,77
---	---	---------------	---	--------	---	------



Vidalama Çantası L - Click

-	-	2 608 522 363	1	851534	1	6,83
---	---	---------------	---	--------	---	------



Vidalama Kutusu - Click

-	-	2 608 522 364	1	851541	1	3,49
---	---	---------------	---	--------	---	------



• Dilediğiniz aksesuarlar ile setinizi oluşturabilirsiniz,

Phillips yıldız uçlu vidalar için vidalama uçları



- ▶ Dünya çapında en yaygın Phillips yıldız uçlu vidalar için geniş vidalama ucu gamı
- ▶ İki farklı kalite - Max Grip ve Extra Hard
- ▶ Max Grip vidalama uçları maksimum kullanım ömrü, mükemmel Anti-Camout tutuşu ve TiN kaplaması sayesinde üstün kavrama özelliğine sahip yüzeyi ile ön plana çıkmaktadır
- ▶ Özel sertleştirme yöntemi ile imal edilmiştir

Bosch'a ait Phillips vidalama uçlarının optimize edilmiş geometrisi, uçtan vidaya daha iyi bir güç aktarımı sağlar

Extra Hard vidalama uçları

Ölçü	Uzunluğu mm	Sipariş numarası	Ambalaj içeriği	EAN kodu 3165140...	Minimum Sipariş Adedi	Fiyat €
------	-------------	------------------	-----------------	------------------------	--------------------------	---------

Giriş ISO 1173 C6,3, 1/4" – dış altıgen şaft



Extra hard model

PH1	25	2 607 001 508	3	300346	10	1,62
PH2	25	2 607 001 511	3	300377	10	1,62
PH3	25	2 607 001 515	3	300414	10	1,62
PH1	25	2 607 001 509	10	300353	1	4,76
PH2	25	2 607 001 512	10	300384	1	4,76
PH1	25	2 607 001 510	25	300360	1	10,38
PH2	25	2 607 001 513	25	300391	1	10,29
PH3	25	2 607 001 516	25	300421	1	10,34
PH2	25	2 607 001 514	100	300407	1	38,15
PH3	25	2 607 001 517	100	300438	1	37,99
PH1	49	2 607 001 526	3	300520	5	2,39
PH2	49	2 607 001 528	3	300544	5	2,38
PH3	49	2 607 001 531	3	300575	5	2,39
PH1	49	2 607 002 502	25	354295	1	16,52
PH2	49	2 607 002 503	25	354301	1	16,59
PH3	49	2 607 002 504	25	354318	1	16,52
PH1	89	2 607 001 533	3	300599	5	4,17
PH2	89	2 607 001 535	3	300612	5	4,35
PH3	89	2 607 001 537	3	300636	5	4,17
PH1	152	2 607 001 539	1	300650	5	4,14
PH2	152	2 607 001 540	1	300667	5	4,23
PH3	152	2 607 001 542	1	300681	5	4,93



Extra hard model

Pozidriv yıldız uçlu vidalar için vidalama uçları



- Yüksek tork aktarımına yönelik Pozidriv yıldız başlı vidalar için geniş vidalama ucu gamı
- İki farklı kalite - Max Grup ve Extra Hard
- Max Grip vidalama uçları maksimum kullanım ömrü, mükemmel Anti-Camout tutuşu ve TiN kaplama sayesinde üstün kavrama özelliğine sahip yüzeyi ile ön plana çıkmaktadır
- Özel sertleştirme yöntemi ile imal edilmiştir,

Max Grip uçlar, vida kafasına güvenli biçimde oturur ve üst düzey yüzeylerde emniyetli vidalama yapılabilir

Extra Hard vidalama uçları

Ölçü	Uzunluğu mm	Sipariş numarası	Ambalaj içeriği	EAN kodu 3165140...	Minimum Sipariş Adedi	Fiyat €
------	-------------	------------------	-----------------	------------------------	--------------------------	---------



Giriş ISO 1173 C6,3, 1/4" – dış altıgen shaft



Extra Hard model

PZ1	25	2 607 001 554	3	300803	10	1,62
PZ2	25	2 607 001 558	3	300841	10	1,62
PZ3	25	2 607 001 562	3	300889	10	1,62
PZ1	25	2 607 001 555	10	300810	1	4,76
PZ2	25	2 607 001 559	10	300858	1	4,76
PZ3	25	2 607 001 563	10	300896	1	4,76
PZ1	25	2 607 001 556	25	300827	1	10,38
PZ2	25	2 607 001 560	25	300865	1	10,35
PZ1	25	2 607 001 557	100	300834	1	37,79
PZ2	25	2 607 001 561	100	300872	1	38,06
PZ3	25	2 607 001 565	100	300919	1	38,19



Extra Hard model

Uç çıkışının azaltılmış çapı ile, havşa açmada kullanılan vidalar için uygundur

PZ2R	25	2 607 002 517	25	354448	1	10,38
------	----	----------------------	----	--------	---	-------



Extra Hard model

PZ1	49	2 607 001 575	3	301015	5	2,39
PZ2	49	2 607 001 577	3	301039	5	2,38
PZ3	49	2 607 001 579	3	301053	5	2,39
PZ1	49	2 607 002 505	25	354325	1	16,68
PZ2	49	2 607 002 506	25	354332	1	16,58
PZ3	49	2 607 002 507	25	354349	1	16,50



Extra Hard model

PZ1	89	2 607 001 581	3	301077	5	4,17
PZ2	89	2 607 001 583	3	301091	5	4,17
PZ3	89	2 607 001 585	3	301114	5	4,17



Extra Hard model

PZ1	152	2 607 001 587	1	301138	5	4,07
PZ2	152	2 607 001 588	1	301145	5	4,07
PZ3	152	2 607 001 590	1	301169	5	4,93

İç Torx® vidalar için vidalama uçları



- ▶ Eksenel basınç olmadan tork aktarımına yönelik İç Torx® vidalar için vidalama uçları
- ▶ İki farklı kalite - Max Grip ve Extra Hard
- ▶ Max Grip vidalama uçları maksimum kullanım ömrü, mükemmel Anti-Camout tutuşu ve TiN kaplaması sayesinde üstün kavrama özelliğine sahip yüzeyi ile ön plana çıkmaktadır
- ▶ Özel sertleştirme yöntemi ile imal edilmiştir

İç Torx® vidalar, raf üniteleri gibi köşe birleşimlerinin kolayca monte edilmesi için kullanılır

Extra Hard vidalama uçları

Ölçü	Uzunluğu mm	Sipariş numarası	Ambalaj içeriği	EAN kodu 3165140,...	Minimum Sipariş Adedi	Fiyat ₺
------	-------------	------------------	-----------------	-------------------------	--------------------------	---------



Extra Hard model

Giriş ISO 1173 C6,3, 1/4" – dış altıgen shaft

T8	25	2 607 001 601	3	301275	10	1,67
T10	25	2 607 001 604	3	301305	10	1,67
T15	25	2 607 001 607	3	301336	10	1,67
T20	25	2 607 001 611	3	301374	10	1,67
T25	25	2 607 001 615	3	301411	10	1,67
T27	25	2 607 001 619	3	301459	10	1,67
T30	25	2 607 001 622	3	301480	10	1,66
T40	25	2 607 001 625	3	301510	10	1,66
T15	25	2 607 001 608	10	301343	1	5,53
T20	25	2 607 001 612	10	301381	1	5,70
T25	25	2 607 001 616	10	301428	1	5,70



Extra Hard model

T8	49	2 607 001 628	1	301541	5	1,32
T9	49	2 607 001 630	1	301565	5	1,48
T10	49	2 607 001 632	1	301596	5	1,32
T15	49	2 607 001 634	1	301602	5	1,32
T20	49	2 607 001 636	1	301626	5	1,32
T25	49	2 607 001 638	1	301640	5	1,32
T27	49	2 607 001 640	1	301664	5	1,32
T30	49	2 607 001 642	1	301688	5	1,32
T40	49	2 607 001 644	1	301701	5	1,32

Extra Hard Security Torx® vidalar için vidalama uçları



Extra Hard model

Ölçü	Uzunluğu mm	Sipariş numarası	Ambalaj içeriği	EAN kodu 3163140,...	Minimum Sipariş Adedi	Fiyat €
------	-------------	------------------	-----------------	-------------------------	--------------------------	---------

Giriş ISO 1173 C6,3, 1/4" – dış altıgen shaft

T7H	25	2 608 522 006	2	608169	10	1,85
T8H	25	2 608 522 007	2	608176	10	1,85
T9H	25	2 608 522 008	2	608251	10	1,85
T10H	25	2 608 522 009	2	608183	10	1,85
T15H	25	2 608 522 010	2	608190	10	1,85
T20H	25	2 608 522 011	2	608206	10	1,85
T25H	25	2 608 522 012	2	608213	10	1,85
T27H	25	2 608 522 013	2	608220	10	1,85
T30H	25	2 608 522 014	2	608237	10	1,85
T40H	25	2 608 522 015	2	608244	10	1,85

İç altıgen vidalar için vidalama uçları

► Eksenel basınç olmadan tork aktarımına yönelik iç altıgen vidalar için vidalama uçları

Extra Hard vidalama uçları



Extra Hard model

Ölçü	Uzunluğu mm	Sipariş numarası	Ambalaj içeriği	EAN kodu 3163140,...	Minimum Sipariş Adedi	Fiyat €
------	-------------	------------------	-----------------	-------------------------	--------------------------	---------

Giriş ISO 1173 C6,3, 1/4" – dış altıgen shaft

HEX1,5	25	2 607 001 716	3	302418	10	2,53
HEX2	25	2 607 001 718	3	302432	10	2,54
HEX2,5	25	2 607 001 720	3	302456	10	2,53
HEX3	25	2 607 001 722	3	302470	10	2,53
HEX4	25	2 607 001 724	3	302494	10	2,53
HEX5	25	2 607 001 726	3	302517	10	2,53
HEX6	25	2 607 001 728	3	302531	10	2,53
HEX8	25	2 607 001 730	3	302555	10	4,12



Extra Hard model

HEX3	49	2 607 001 732	3	302579	5	4,42
HEX4	49	2 607 001 733	3	302586	5	4,42
HEX5	49	2 607 001 734	3	302593	5	5,06
HEX6	49	2 607 001 735	3	302609	5	4,42

Düz vidalar için vidalama uçları

Extra Hard vidalama uçları



Extra Hard model

Ölçü	Uzunluğu mm	Sipariş numarası	Ambalaj içeriği	EAN kodu 3165140 ¹¹	Minimum Sipariş Adedi	Fiyat €
------	-------------	------------------	-----------------	-----------------------------------	--------------------------	---------

Giriş ISO 1173 C6,3, 1/4" – dış altıgen şaft

S0,5x4,0	25	2 607 001 457	3	299794	10	1,02
S0,6x4,5	25	2 607 001 459	3	299817	10	1,02
S0,8x5,5	25	2 607 001 461	3	299862	10	1,02
S1,0x5,5	25	2 607 001 464	3	299893	10	1,02
S1,2x6,5	25	2 607 001 466	3	299916	10	1,02
S1,2x8,0	25	2 607 001 468	3	299930	10	1,02
S1,6x8,0	25	2 607 001 471	3	299978	10	1,02



Extra Hard model

S0,5x3,0	49	2 607 001 473	3	299992	5	3,85
S0,5x4,0	49	2 607 001 475	3	300018	5	3,85
S0,6x4,5	49	2 607 001 477	3	300032	5	3,85
S0,8x5,5	49	2 607 001 479	3	300056	5	3,85
S1,0x5,5	49	2 607 001 481	3	300070	5	3,85
S1,2x6,5	49	2 607 001 483	3	300094	5	3,85
S1,2x8,0	49	2 607 001 485	3	300117	5	3,85
S1,6x8,0	49	2 607 001 487	3	300131	5	4,13

Çift taraflı vidalama uçları

► Düz uç = S, Phillips = PH, Pozidriv = PZ

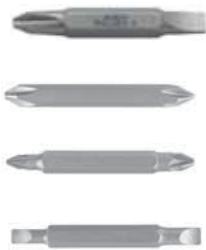

Ölçüler, 1. Tornavida ucu	Ölçüler, 2. Tornavida ucu	Uzunluğu mm	Sipariş numarası	Ambalaj içeriği	EAN kodu 3165140,***	Minimum Sipariş Adedi	Fiyat €
PH1	PH1	45	2 607 001 739	1	302647	10	1,33
PH2	PH2	45	2 607 001 740	1	302654	10	1,33
PH2	PZ2	45	2 607 001 743	1	302685	10	1,28
PZ1	PZ1	45	2 607 001 741	1	302661	10	1,33
PZ2	PZ2	45	2 607 001 742	1	302678	10	1,42
PH2	SL1,0 x 5,5	45	2 607 001 738	1	302630	10	1,28
PH1 PH2 PH3	PH1 PH2 PH3	60	2 607 001 748	3	302739	10	3,27
PZ1 PZ2 PZ3	PZ1 PZ2 PZ3	60	2 607 001 749	3	302746	10	3,27
PH1 PZ1 SO,6 x 4,5	PH2 PZ2 S1,0 x 5,5	60	2 607 001 745	3	302708	10	3,27

3 parçalı vidalama uç setleri

► Düz uç = S; Phillips = PH; Pozidriv = PZ; Torx® = T

Set içeriği	Uzunluğu mm	Sipariş numarası	Ambalaj içeriği	EAN kodu 3165140,***	Minimum Sipariş Adedi	Fiyat €
-------------	-------------	------------------	-----------------	-------------------------	--------------------------	---------

3 parçalı vidalama ucu paketi – Extra Hard (PH)

PH1, PH2, PH3	25	2 607 001 752	3	302777	10	1,82
PH1, PH2, PH3	89	2 607 001 757	3	302821	5	5,21
PH1, PH2, PH3	152	2 607 001 758	3	302838	5	9,51

3 parçalı vidalama ucu paketi – Extra Hard (PZ)

PZ1, PZ2, PZ3	25	2 607 001 753	3	302784	10	1,82
---------------	----	----------------------	---	--------	----	------

3 parçalı vidalama ucu paketi – Extra Hard (karışık)

PH2 PZ2 S1,0x5,5	25	2 607 001 766	3	302913	10	1,82
------------------------	----	----------------------	---	--------	----	------



Üniversal tutucular



- ▶ Elektrikli el aletlerinin farklı girişleri için SDS-plus ve 1/4" dış altıgen giriş şaftlı Bosch üniversal tutucu
- ▶ Çok uzun dayanım süreleri için birinci sınıf malzemelerden
- ▶ Başka mekanik alt sistemlerle kullanım **için uygun**
- ▶ Bosch ve başka üreticilerin elektrikli el aletleri **için uygun**

Elektrikli ev aletleri ve mekanik alt parçalar birlikte: Uç girişi-derinlik mesnedi - üniversal tutucu - vidalama ucu

Altıgen şaftlı üniversal tutucular

Çıkış inç	Toplam uzunluğu	Çap mm	Sipariş numarası	Ambalaj içeriği	EAN kodu 3165140...	Minimum Sipariş Adedi	Fiyat €
-----------	-----------------	--------	------------------	-----------------	------------------------	--------------------------	---------

Üniversal tutucu

Kalıcı mıknatıs ve yay halkası ile

Derinlik mesnedi T9 (2 607 002 586) ve ISO 1173 C6,3'e uygun 1/4" dış altıgen şaftlı uçlarla bağlantılı olarak GSR 6-25 TE Professional (0 601 441 ...) **için uygun**



1/4	57	11	2 607 002 584	1	409896	5	3,44
-----	----	----	---------------	---	--------	---	------

Üniversal tutucu

Kalıcı mıknatıs ve yay halkası ile

ISO 1173 C6,3'e uygun 1/4" - dış altıgen şaftlı uçlar için derinlik mesnedi T4 (2 607 000 156) veya derinlik mesnedi T8 (2 607 002 585) ile bağlantılı olarak GSR 6-25 TE (0 601 441 ...); GSR 6-45 TE Professional (0 601 440 ...) **için uygun**



1/4	75	11	2 607 000 157	1	039000	1	6,61
-----	----	----	---------------	---	--------	---	------

SDS-Plus giriş şaftlı üniversal tutucular



Çıkış inç	Toplam uzunluğu	Çap mm	Sipariş numarası	Ambalaj içeriği	EAN kodu 3165140...	Minimum Sipariş Adedi	Fiyat €
-----------	-----------------	--------	------------------	-----------------	------------------------	--------------------------	---------

Üniversal tutucu

Kalıcı mıknatıs ve yay halkası ile

GBH 24 V; GBH 24 VF; GBH 24 VFR; GBH 24 VR; GBH 24 VRE; GBH 36 V-Li; GBH 36 VF-Li Professional; PBH 2 R; PBH 160 R; PBH 200 RE, SDS-Plus giriş şaftlı **için uygun**



1/4	78	11	2 607 000 206	1	043373	1	18,51
-----	----	----	---------------	---	--------	---	-------

Üniversal tutucu

Hızlı uç değiştirme mandreni ve kalıcı mıknatıs ile, SDS-plus giriş şaftı ile

GBH 2 C; GBH 2-18 E; GBH 2-18 RE; GBH 2-23 RE; GBH 2-23 REA; GBH 2-26 DBR; GBH 2-26 DE; GBH 2-26 DFT; GBH 2-26 DRE; GBH 2-26 E; GBH 2-26 RE; GBH 36 VF-Li; GBH 36 V-Li; GBH 36 V-Li Compact Professional; PBH 2000 RE; PBH 2000 SRE; PBH 2800 RE; PBH 2900 FRE; PBH 3000 FRE Set; PBH 3000-2 FRE **için uygun**



1/4	79	14	2 607 000 207	1	043380	1	22,24
-----	----	----	---------------	---	--------	---	-------

1/4" dış altıgen şaftlı ISO 1173'ya uygun lokma anahtarları



Sıkı kavrama: Dış altıgen vidalar Bosch lokma anahtarı ile anında yerleştirilir,

Altıgen vidalar için lokma anahtarları, uzunluk 50 mm

Uzunluğu mm	Anahtar ağzı mm	Anahtar ağzı inc	Dışler için	Sipariş numarası	Ambalaj içeriği	EAN kodu 3165140,11	Minimum Sipariş Adedi	Fiyat €
-------------	-----------------	------------------	-------------	------------------	-----------------	------------------------	--------------------------	---------

Lokma anahtarı, kalıcı mıknatıs ile



50	5,5	-	M 3	2 608 550 068	1	081467	5	5,54
50	6	-	M 3,5	2 608 550 069	1	081474	5	5,54
50	7	-	M 4	2 608 550 070	1	081481	5	5,54
50	8	-	M 5	2 608 550 080	1	084987	5	5,11
50	10	-	M 6	2 608 550 081	1	084994	5	5,28
50	12	-	M 7	2 608 550 090	1	103251	5	5,77
50	13	-	M 8	2 608 550 071	1	081498	5	5,95
50	17	-	M 10	2 608 550 072	1	081504	5	8,83
50	-	1/4	-	2 608 550 073	1	081511	5	5,50
50	-	3/8	-	2 608 550 082	1	085007	5	5,54



Çok fonksiyonlu kesici için aksesuarlar

Bosch'tan Starlock







Yeni sistem standardı

Tüm dünyadaki kullanıcılara **çok fonksiyonlu aletler için standart bağlama sistemi** sunabilmek için, Bosch bir **sistem standardı** oluşturmayı başardı: Starlock, **üç boyutlu hızlı bağlama sistemi SDS, Hızlı, Direkt, Güçlü,**

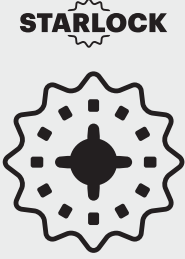

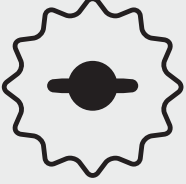
- ▶ Makine ile Starlock aksesuarı arasında boşluksuz bağlantı sayesinde **maksimum güç aktarımı**
- ▶ Maksimum hassasiyet ve kontrol sağlayarak en **yüksek çalışma hızı**
- ▶ Bosch, Fein, AEG, Makita, Metabo, Milwaukee, Ryobi, Skil ve diğer OIS ve OIS uyumlu elektrikli el aletlerine **geriye doğru uyumluluk**
- ▶ Yeni sistem standardı sayesinde aksesuarlarda en **yüksek kullanılabilirlik**
- ▶ Bağlama ve çıkartma sırasında elle aksesuara temas etmeye gerek kalmadığından yaralanma tehlikesi olmadan ve 3 saniye içinde **en hızlı alet değişimi**
- ▶ Elektrikli el aleti ve aksesuar mükemmel biçimde birbirine uyum sağladığından **optimum çalışma sonucu**

Aksesuarlar kendi içinde **üç güç sınıfına ayrılır; Starlock, Starlock Plus ve Starlock Max**, Böylece sadece ilgili ve uygun aletlere takılabilirler, optimum güç aktarımı sağlarlar ve elektrikli el aletlerinde aşırı yüklenmeye engel olurlar, Starlock aksesuar tüm Starlock elektrikli el aletlerine ve neredeyse tüm yaygın olarak kullanılan çok amaçlı kesicilere uyar, Starlock Plus bıçaklar özellikle derin kesimler için idealdir ve Starlock Max bıçaklar en zorlu uygulamalar içindir (Heavy Duty),

	STARLOCK	STARLOCK PLUS	STARLOCK MAX
  			
 Starlock Bosch GOP 12 V-EC SL, PMF 220 CE, PMF 250 CES	•	-	-
 Starlock Plus Bosch GOP 280 CE SL, Bosch GOP 350 CE SL, Bosch GOP 18 V-LI SL, Bosch PMF 350 CES, Fein AFMT 12 SL, Fein AFMT 12 QSL, Fein AFMM 18 QSL, Fein FMT 250 SL, Fein FMT 250 QSL, Fein FMM 350 QSL, Fein Multimaster, Fein Multitalent	•	•	-
 Starlock Max Bosch GOP 500 CE SL, Fein AFSC 18 QSL, Fein AFSC 18QCSL, Fein FSC 500 QSL	•	•	•
Diğer çok amaçlı aletler Bosch GOP, Bosch PMF, Fein MultiMaster, Fein Multitalent, Makita, Metabo, Milwaukee, AEG, Einhell, Ryobi, Skil, vb.	•	-	-

• uyumlu - uyumlu değil

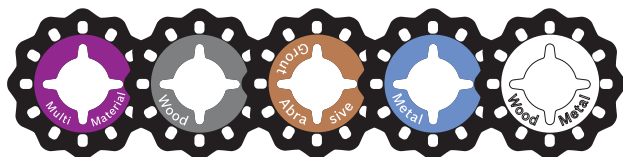

Multi Material
 Wood
 Grout and Abrasive
 Metal
 Wood and Metal

Benzersiz renkli yönlendirme sistemi, satın alırken ve alet kutunuzda arama yaparken doğru bıçağın kolay seçimi için!

Starlock Best of Cutting Set



	STARLOCK
Starlock	•
Starlock Plus	•
Starlock Max	•
Other Multi-Cutter	•

Set içeriği

- 1 x AIZ 32 AT
- 1 x AIZ 32 BSPB
- 1 x AIZ 32 APB
- 1 x AII 65 APB
- 1 x ACZ 85 EB

Best of cutting set

- **Şunlar için uygun:** Tüm Starlock (Bosch: GOP 12V-28 Professional; PMF 220 CE; PMF 250 CES), Starlock Plus (Bosch: GOP 30-28; GOP 40-30; GOP 18V-28 Professional; PMF 350 CES – Fein: AFMT 12 SL; AFMT 12 QSL; AFMM 18 QSL; FMT 250 SL; FMT 250 QSL; FMM 350 QSL) ve Starlock Max (Bosch: GOP 55-36 Professional – Fein: AFSC 18 QSL; AFSC 18 QCSL; FSC 500 QSL) makineler
- Bosch OIS GOP ve PMF makineler; Fein Multimaster ve Multitalent; AEG; Einhell; Makita; Metabo; Milwaukee; Ryobi; Skil vb,,,



Sipariş numarası	Ambalaj içeriği	EAN kodu 3165140,...	Minimum Sipariş Adedi	Fiyat €
2 608 664 131	5	894715	1	47,55

BIM-TiN segman testere bıçağı

Aşınmaya karşı olağanüstü dayanıklı ve uzun ömürlü

%30 daha uzun kullanım ömrü

Aşındırıcı malzemelere karşı özellikle dirençli

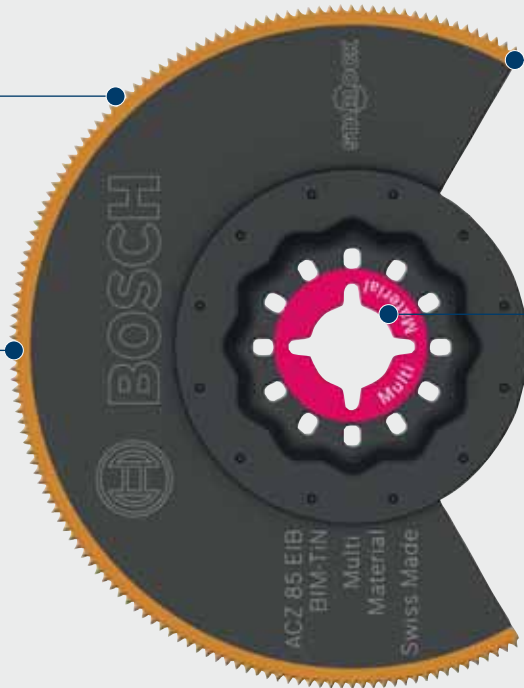

Titanyum nitride kaplanmış dişler
ilave olarak % 30 daha uzun kullanım ömrü için

Bimetal yuvarlak kaynak tekniği (BIM = Long Life)
Serbest olarak açıkta duran dişler sıkışmayı önler, yanma izlerini azaltır

Üst düzey segman testere bıçakları
köşeler dahil her yerde hassas çalışma için

Yeni Starlock bağlantı
3 boyutlu hızlı bağlantı sistemi (SDS) sayesinde maksimum güç aktarımı

ACZ 85 EIB
BIM-TiN
Multi Material
Swiss Made

STARLOCK

Starlock	•
Starlock Plus	•
Starlock Max	•
Other Multi-Cutter	•

Segman testere bıçakları

- **Şunlar için uygun:** Tüm Starlock (Bosch: GOP 12V-28 Professional; PMF 220 CE; PMF 250 CES), Starlock Plus (Bosch: GOP 30-28; GOP 40-30; GOP 18V-28 Professional; PMF 350 CES – Fein: AFMT 12 SL; AFMT 12 QSL; AFMM 18 QSL; FMT 250 SL; FMT 250 QSL; FMM 350 QSL) ve Starlock Max (Bosch: GOP 55-36 Professional – Fein: AFSC 18 QSL; AFSC 18 QCSL; FSC 500 QSL) makineler
- Bosch OIS GOP ve PMF makineler; Fein Multimaster ve Multitalent; AEG; Einhell; Makita; Metabo; Milwaukee; Ryobi; Skil vb,,,

Çap mm	Sipariş numarası	Ambalaj içeriği	EAN kodu 3165140,***	Minimum Sipariş Adedi	Fiyat €
--------	------------------	-----------------	-------------------------	-----------------------	---------



ACZ 85 EIB

BIM-TiN çok amaçlı segman testere bıçağı, bombeli

- Alçıpan levhalarda veya çimento bağlantılı elyaflı plakalarda daldırmalı kesim (örn, fan montajı)
- Küçük profil çitalarını kısaltma (örn, alüminyum taban kapatma çitaları)
- Epoksi/GFK'da oyuk açılması (örn, teknedeki gösterge paneli)



85	2 608 661 758	1	582230	1	12,93
85	2 608 664 478	10	935913	1	90,53

Segman testere bıçakları

Çap mm	Sipariş numarası	Ambalaj içeriği	EAN kodu 3165140**	Minimum Sipariş Adedi	Fiyat ₺
--------	------------------	-----------------	-----------------------	--------------------------	---------

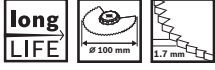
**ACZ 100 BB**

BIM testere bıçağı Wood and Metal, bombeli

- Tabandaki kapı çubuğunu kısaltma (yumuşak ahşap, sert ahşap, cilalı levhalar, plastik kaplamalı levhalar)
- Laminant/Parke kesme (örn, ara duvar montajı için)
- Küçük profil çıtalarını kısaltma (örn, alüminyum taban kapatma çıtaları)

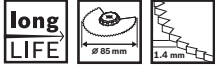

100	2 608 661 633	1	492379	1	19,52
100	2 608 664 480	10	935937	1	136,60

**ACZ 85 EB**

BIM testere bıçağı Wood and Metal, bombeli

- Tabandaki kapı çubuğunu kısaltma (yumuşak ahşap, sert ahşap, cilalı levhalar, plastik kaplamalı levhalar)
- Laminant/Parke kesme (örn, ara duvar montajı için)
- Küçük profil çıtalarını kısaltma (örn, alüminyum taban kapatma çıtaları)

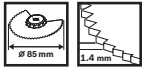

85	2 608 661 636	1	492393	1	13,67
85	2 608 664 477	10	935906	1	95,68

**ACZ 85 EC**

HCS testere bıçağı Wood, bombeli

- Masif ahşapta daldırmalı kesim (örn, havalandırma ızgarası montajı için)
- Ahşabı yüzeye bitişik kesme (örn, bir ahşap bağlantısının öne çıkan pimi)
- Plastik boru (PVC) kesme



85	2 608 661 643	1	492461	1	13,67
85	2 608 664 483	10	935968	1	95,68

Starlock Dual-Tec Bıçağı

1 Bıçak, 2 İş (hem daldırma, hem yana kesim)

Yeni Starlock Bağlantı
Üç boyutlu hızlı bağlantı sistemi (SDS) ile Maksimum güç aktarımı

Hassas kesimler
Titreşim azaltma yuvaları sayesinde

Çok temiz ve küçük kare kesim olanağı
Düz kenarı kullanarak alçıpan veya sunta panellerde

Bi-metal yuvarlak kaynak tekniği (BiM = Uzun Ömür)

Daldırmalı ve yana doğru kesim olanağı
Asimetrik Dual-Tec dizayn sayesinde bıçak değiştirmeye gerek kalmadan

Hızlı ve temiz kesimler
Serbest olarak açıkta duran dişler sıkışmayı önler ve yanık izlerini azaltır



Starlock	•
Starlock Plus	•
Starlock Max	•
Other Multi-Cutter	•

BIM Dual-Tec çok amaçlı testere bıçağı

Genişlik mm	Daldırma derinliği mm	Sipariş numarası	Ambalaj içeriği	EAN kodu 3165140...	Minimum Sipariş Adedi	Fiyat €
-------------	-----------------------	------------------	-----------------	---------------------	-----------------------	---------

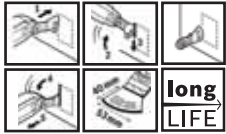

AYZ 53 BPB

BIM Dual-Tec çok amaçlı testere bıçağı

- Tek bıçakla daldırma ve kesim
- Alçıpan duvar ve her türlü ahşap malzemenin kesimi

53	40	2 608 664 202	1	896078	1	10,80
53	40	2 608 664 203	5	896085	1	43,20
53	40	2 608 664 204	10	896092	1	75,62



Curved-Tec hassas daldırmalı testere bıçakları

Yuvarlatılmış (dış bükey) kesme kenarı için benzersiz teknoloji

Yuvarlatılmış (dış bükey) kesme kenarı ile birlikte **yeni Starlock sistemi** ve **küçültülmüş ana gövde** – bu benzersiz Bosch teknolojisi ile ahşap, sert ahşap ve ahşap/metal uygulamalarında en iyi hassas daldırmalı testere bıçakları sunulmaktadır. Yeni Curved-Tec hassas daldırmalı testere bıçakları ile hassas, kontrollü ve geri tepmesiz veya yumuşak daldırmalı kesimler mümkündür. Geleneksel, düz kesme kenarlarına kıyasla daha az dış kırılması sayesinde kullanım ömrü artmıştır,

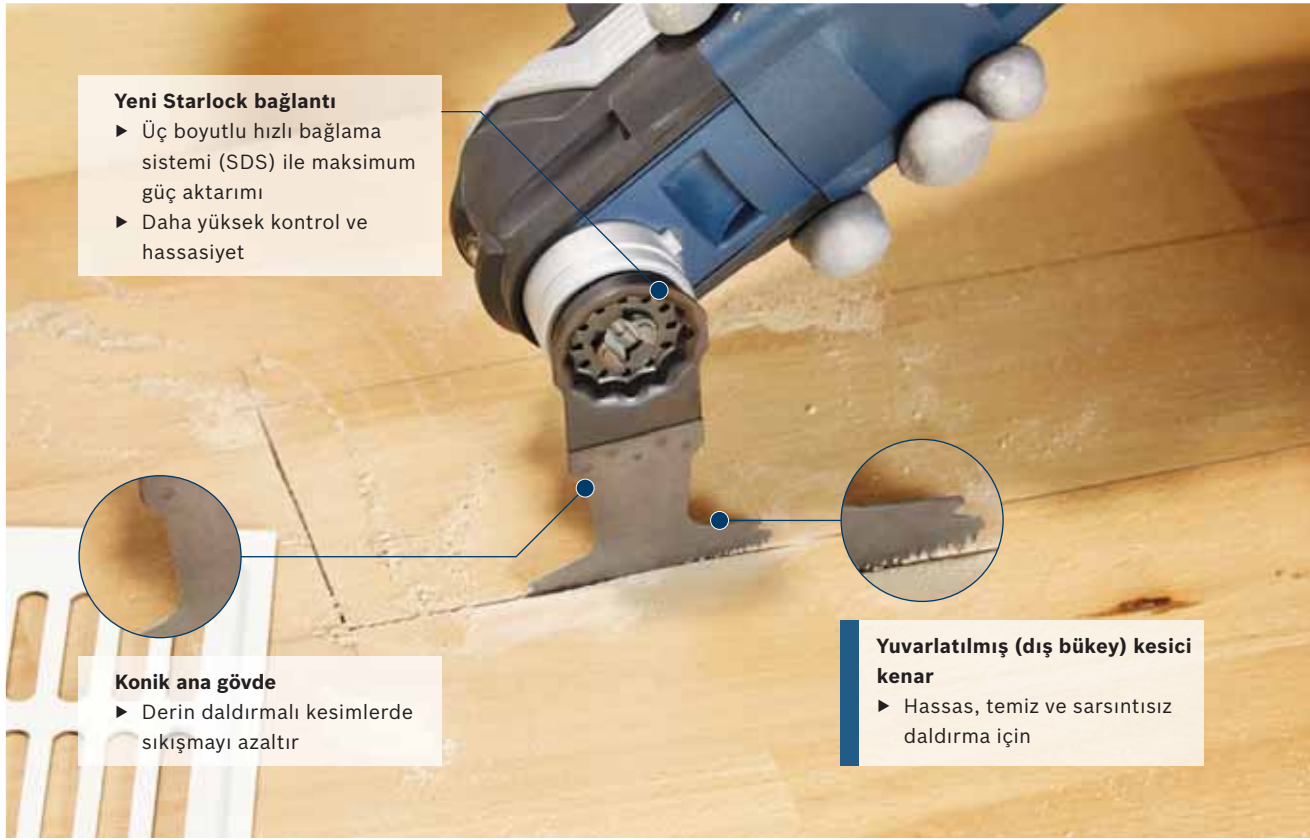

Sert ahşapta hassas daldırmalı kesimler, örn, terasta gömme lamba montajı

Ahşap veya MDF'de hassas daldırmalı kesimler, örneğin süpüreliklerde kesim

Ahşapta hassas daldırmalı kesimler, örn, konstrüksiyon ahşaplarında kesim

Curved-Tec Precision daldırmalı testere bıçakları

Yuvarlatılmış kesme kenarı makinenin kese hareketine uyumludur ve hassas kesimlerin gerçekleştirilmesini garanti eder,

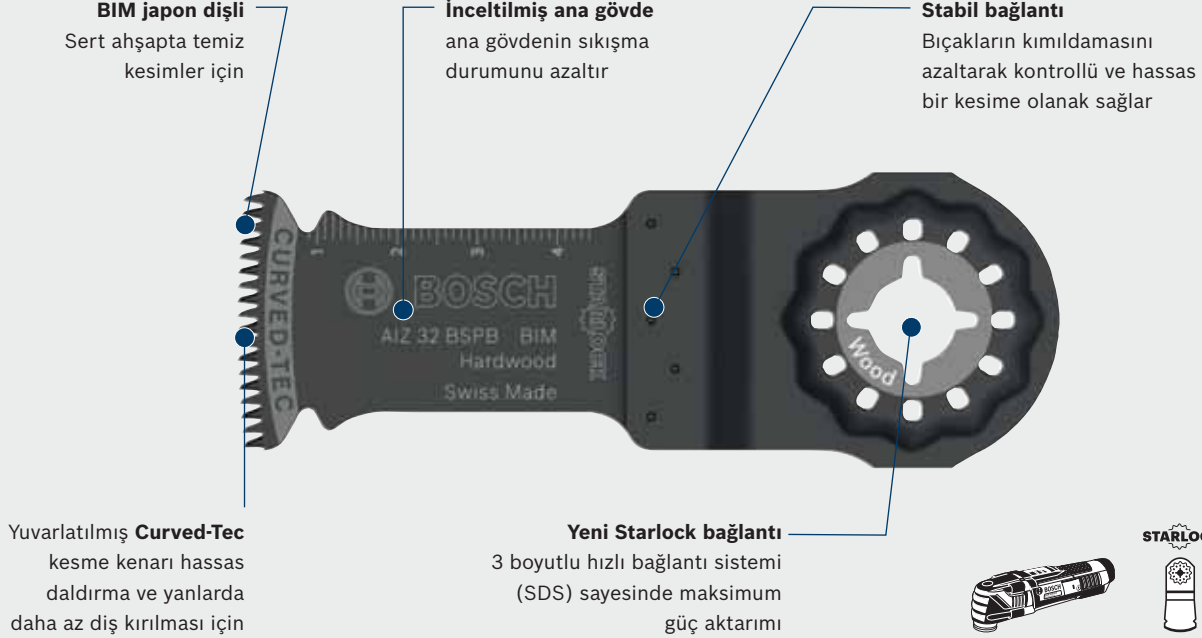

Starlock	•
Starlock Plus	•
Starlock Max	•
Other Multi-Cutter	•

Daldırmalı testere bıçakları

- Şunlar için uygun: Tüm Starlock (Bosch: GOP 12V-28 Professional; PMF 220 CE; PMF 250 CES), Starlock Plus (Bosch: GOP 30-28; GOP 40-30; GOP 18V-28 Professional; PMF 350 CES – Fein: AFMT 12 SL; AFMT 12 QSL; AFMM 18 QSL; FMT 250 SL; FMT 250 QSL; FMM 350 QSL) ve Starlock Max (Bosch: GOP 55-36 Professional – Fein: AFSC 18 QSL; AFSC 18 QCSL; FSC 500 QSL) makineler
- Bosch OIS GOP ve PMF makineler; Fein Multimaster ve Multitalent; AEG; Einhell; Makita; Metabo; Milwaukee; Ryobi; Skil vb.,,

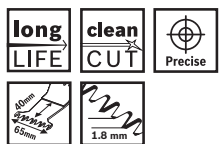

Genişlik mm	Daldırma derinliği mm	Sipariş numarası	Ambalaj içeriği	EAN kodu 3165140...	Minimum Sipariş Adedi	Fiyat €
-------------	-----------------------	------------------	-----------------	---------------------	-----------------------	---------

All 65 BSPB

BIM daldırma testere bıçağı Hard Wood

- Kaplamalı levha veya sert ahşapta daldırmalı kesim (örn, havalandırma ızgarası montajı için)
- Mobilya parçalarında kesim (örn, prize erişimi sağlamak için)
- Ahşap yapı parçalarının (örn, dübel, sert ahşap pim) bitişik yüzeyli olarak kısaltılması

65	40	2 608 662 017	1	707459	1	12,51
65	40	2 608 662 031	5	714150	1	50,09
65	40	2 608 664 479	10	935920	1	87,58

Daldırmalı testere bıçakları

Genişlik mm	Daldırma derinliği mm	Sipariş numarası	Ambalaj içeriği	EAN kodu 3165140 ^{***}	Minimum Sipariş Adedi	Fiyat €
-------------	-----------------------	------------------	-----------------	------------------------------------	--------------------------	---------

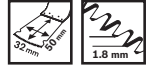
**AIZ 32 BSPB**

BIM daldırma testere bıçağı Hard Wood

- Kaplamalı levha veya sert ahşapta daldırmalı kesim (örn, havalandırma ızgarası montajı için)
- Mobilya parçalarında kesim (örn, prize erişimi sağlamak için)
- Ahşap yapı parçalarının (örn, dübel, sert ahşap pim) bitişik yüzeyli olarak kısaltılması

32	50	2 608 661 645	1	492485	1	11,13
32	50	2 608 661 630	5	484978	1	44,55
32	50	2 608 664 471	10	935845	1	77,85

**AII 65 APB**

BIM daldırmalı testere bıçağı Wood and Metal

- Çivili ahşapların kesilmesi
- Tabandaki kapı çubuğunu kısaltma (yumuşak ahşap, sert ahşap, cilalı levhalar, plastik kaplamalı levhalar)
- Kaplamalı levhalarda daldırmalı kesimler (örn, bir pano için oyuklar açılması)

65	40	2 608 661 781	1	935944	1	11,13
65	40	2 608 661 907	5	666008	1	44,55
65	40	2 608 664 474	10	935876	1	77,85

**AIZ 32 APB**

BIM daldırmalı testere bıçağı Wood and Metal

- Ahşap, aşındırıcı ahşap malzemeler, plastiklerde derin daldırmalı kesim
- Küçük boyutlara sahip demir olmayan boru ve profillerin kesimi
- Küçük boyutlara sahip sertleştirilmemiş çivilerin, vidaların ve çelik profillerin kesimi

32	50	2 608 661 644	1	492478	1	12,51
32	50	2 608 661 629	5	484961	1	50,09
32	50	2 608 664 470	10	935838	1	87,58

**AII 65 BSPC**

HCS daldırma testere bıçağı Hard Wood

- Sert ahşapta daldırmalı kesme (örneğin havalandırma ızgarası montajında)
- Ahşap levhalarda daldırmalı kesme (örneğin raf sistemi montajında)
- Ahşap panellerde kesme (örneğin tavan penceresi montajında)

65	40	2 608 662 354	1	784993	1	10,93
65	40	2 608 662 355	5	785006	1	43,70
65	40	2 608 664 485	10	935982	1	76,53

**AIZ 32 BSPC**

HCS daldırma testere bıçağı Hard Wood

- Sert ahşapta hassas daldırmalı kesme (örneğin ekran montajında)
- Mobilya parçalarında hassas kesim (örn, prize erişimi sağlamak için)
- Ahşap panelleri kesme (örneğin tavan penceresi montajında)

32	50	2 608 662 360	1	785051	1	9,48
32	50	2 608 662 361	5	785068	1	37,89
32	50	2 608 664 481	10	935944	1	66,28

Daldırmalı testere bıçakları

Genişlik mm	Daldırma derinliği mm	Sipariş numarası	Ambalaj içeriği	EAN kodu 3165140...	Minimum Sipariş Adedi	Fiyat €
-------------	-----------------------	------------------	-----------------	------------------------	--------------------------	---------

**AII 65 APC**

HCS daldırma testere bıçağı Wood

- Yumuşak ahşapta daldırmalı kesim (örn, havalandırma ızgarası montajı için)
- Tabandaki kapı çubuğunu kısaltma
- Mobilya parçalarında kesim (örn, prize erişimi sağlamak için)



65	40	2 608 662 357	1	785020	1	10,74
65	40	2 608 662 358	5	785037	1	42,93
65	40	2 608 664 476	10	935890	1	75,08

AIZ 32 EPC

HCS daldırma testere bıçağı Wood

- Yumuşak ahşapta daldırmalı kesim (örn, havalandırma ızgarası montajı için)
- Mobilya parçalarında kesim (örn, prize erişimi sağlamak için)
- Ahşap yapı parçalarının (örn, dübel, pim) yüzeye bitişik kısaltılması



32	50	2 608 661 637	1	492409	1	12,51
32	50	2 608 661 626	5	484930	1	50,09
32	50	2 608 664 472	10	935852	1	87,58

AIZ 20 AB

BIM daldırmalı testere bıçağı Wood and Metal

- Mobilya parçalarında girinti açma (örn, prize erişimi sağlamak için)
- Bakır boru yüzeye bitişik kesme
- Alçıpan levhalarda daldırmalı kesimler

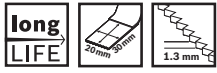

20	30	2 608 661 640	1	492430	1	12,51
20	30	2 608 661 628	5	484954	1	50,09

**AIZ 10 AB**

BIM daldırmalı testere bıçağı Wood and Metal

- Demir olmayan profillerde filigran uyarlama çalışmaları
- Ahşapta filigran uyarlama çalışmaları (örn, kilitler ve kaplamalar için sonradan girinti açma)
- Alçıpan levhalarda daldırmalı kesimler



10	20	2 608 661 641	1	492447	1	12,40
----	----	---------------	---	--------	---	-------

30 x daha uzun kullanım ömrü

Zorlu metal uygulamalar için Carbide dişli MetalMax daldırmalı testere bıçakları

Carbide dişli daldırmaya uygun testere bıçakları olağanüstü uzunlukta kullanım ömrüne sahiptir, Yüksek kaliteli sert metal diş şeritleri sayesinde testere bıçakları özellikle **zorlu metal uygulamalarında aşınmaya karşı son derece dayanıklıdır**, örneğin sertleştirilmiş vidalar, çiviler veya paslanmaz çelik, Carbide dişli daldırmaya uygun testere bıçakları örneğin epoksi bazlı reçine/GFK, alçıpan, gözenekli beton gibi çok aşındırıcı malzemelerde kullanım için de uygundur,



Sertleştirilmiş vida ve çivi kesimi

Çivi ve donatı gibi metal elemanların kesilmesi

Gözenekli betonda derin daldırmalı kesimler, örneğin priz için delik açmak

Normal BIM veya HSS testere bıçaklarına göre 30 x **daha uzun kullanım ömrüne** sahip olan MetalMax daldırmalı testere bıçakları zorlu metal uygulamaları için mükemmel çözümdür!

Metalde 30x ve daha uzun kullanım ömrü

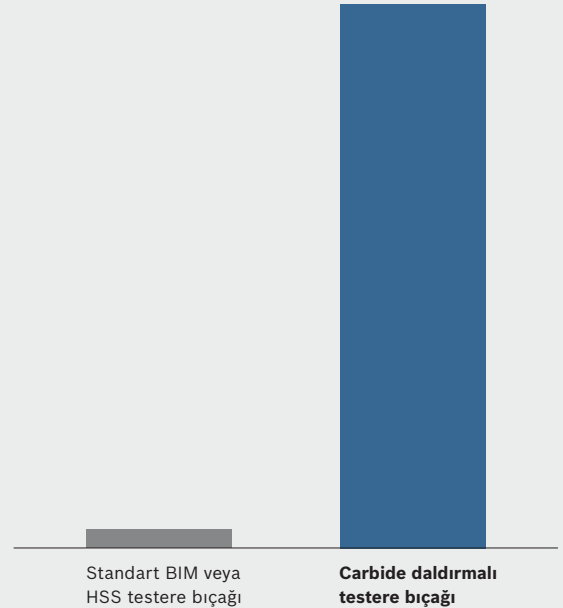

Bosch tarafından yürütülen testler, Sertleştirilmiş vidalar,

Starlock MultiMax - Curved Carbide Daldırmalı Kesim Bıçağı

Ekstra zorlu uygulamalarda, ekstra hassas

MetalMax bıçaklara göre %30 daha hızlı kesim
0,8mm inceliğinde bıçak sayesinde

Kontrollü ve hassas kesim
Sağlam montaj ile azaltılmış bıçak titreşimi sayesinde

Yeni Starlock Bağlantı
Üç boyutlu hızlı bağlantı sistemi (SDS) ile Maksimum güç aktarımı,

Hassas, pürüzsüz daldırmalı kesim ve yanlarda daha az dış kopması
Curved-Tec yuvarlak kesme kenarı sayesinde, Özellikle karbon elyaf veya sac gibi ekstra sert malzemelerin daldırmalı kesiminde uygundur,

30 kat daha uzun kullanım ömrü
Carbide dişleri sayesinde standart Bi-metal ya da HSS bıçaklara göre

İnceltilmiş ana gövde
Malzemede sıkışmayı azaltır

STARLOCK

Starlock	•
Starlock Plus	•
Starlock Max	•
Other Multi-Cutter	•

Çok amaçlı daldırmalı testere bıçakları

- Şunlar için uygun:** Tüm Starlock (Bosch: GOP 12V-28 Professional; PMF 220 CE; PMF 250 CES), Starlock Plus (Bosch: GOP 30-28; GOP 40-30; GOP 18V-28 Professional; PMF 350 CES – Fein: AFMT 12 SL; AFMT 12 QSL; AFMM 18 QSL; FMT 250 SL; FMT 250 QSL; FMM 350 QSL) ve Starlock Max (Bosch: GOP 55-36 Professional – Fein: AFSC 18 QSL; AFSC 18 QCSL; FSC 500 QSL) makineler
- Bosch OIS GOP ve PMF makineler; Fein Multimaster ve Multitalent; AEG; Einhell; Makita; Metabo; Milwaukee; Ryobi; Skil vb.,,

Genişlik mm	Daldırma derinliği mm	Sipariş numarası	Ambalaj içeriği	EAN kodu 3165140,...	Minimum Sipariş Adedi	Fiyat €
-------------	-----------------------	------------------	-----------------	----------------------	-----------------------	---------



AIZ 32 APT

Carbide daldırma testere bıçağı çok amaçlı

- Cam elyaf / karbon elyafı gibi malzemelerde diğer bıçaklara kıyasla daha kolay, temiz ve daha kesin kesim
- Plastik, beton, demir olmayan metaller, taş gibi malzemelerde kesim
- Epoksi, lif destekli plastik ve alçıpan gibi malzemelerde kesim



32	40	2 608 664 214	1	896214	1	17,30
32	40	2 608 664 215	5	896221	1	69,23
32	40	2 608 664 216	10	896238	1	121,15
32	40	2 608 664 217	25	896245	1	12,14



• 2 608 664 217 sipariş numaralı ürün 25'li karton pakettedir, Yukarıda belirtilen birim fiyat olup 25 adet ve katlarında sipariş girilmesi gerekmektedir,

MetalMax

Sertleştirilmiş vidalar, çiviler ve paslanmaz çelik için kolay kesimler

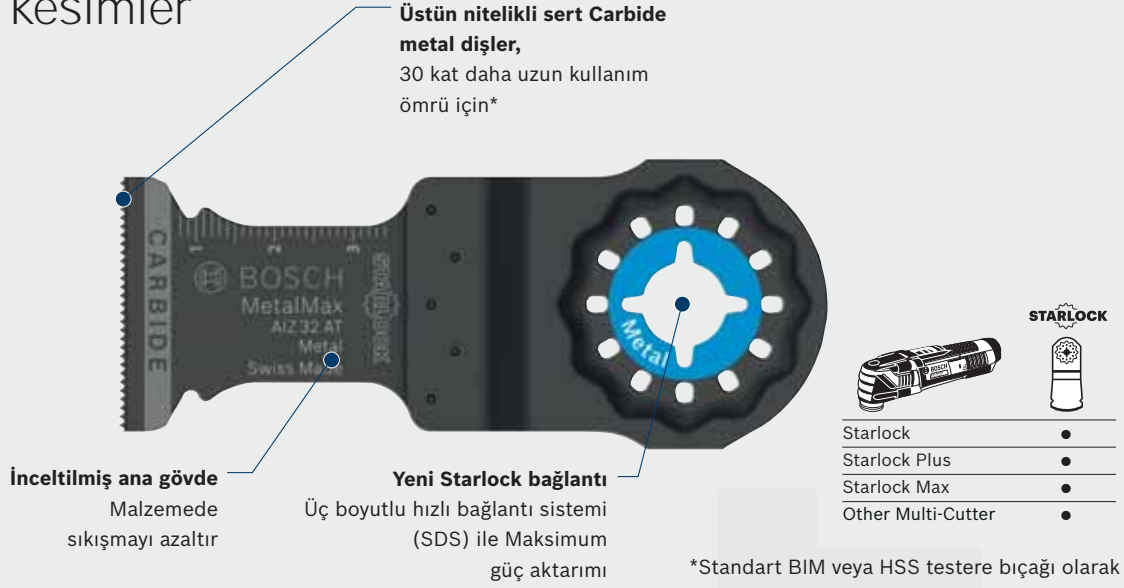

Metal daldırmalı testere bıçakları

- Bosch OIS GOP ve PMF makineler; Fein Multimaster ve Multitalent; AEG; Einhell; Makita; Metabo; Milwaukee; Ryobi; Skil vb.,,

	Genişlik mm	Daldırma derinliği mm	Sipariş numarası	Ambalaj içeriği	EAN kodu 3165140,,	Minimum Sipariş Adedi	Fiyat €
<p>AIZ 32 AT Carbide daldırma testere bıçağı, metal, MetalMax</p> <ul style="list-style-type: none"> ► Sertleştirilmiş vidalar ve çivilerin kesilmesi ► İnok/paslanmaz çelik kesimi (örn, mutfak tezgahı ön kaplaması) ► Çok aşındırıcı malzemelerde daldırmalı kesimler (örn, Fiberglas, alçıpan levhaları, çimento bağlantılı elyafli plakalar, vb,,) 	32	40	2 608 662 018	1	710152	1	17,30
	32	40	2 608 662 033	5	716581	1	69,11
	32	40	2 608 664 473	10	935869	1	120,98
<p>AIZ 45 AT</p>	45	40	2 608 664 348	1	904230	1	17,30
<p>AIZ 20 AT Carbide daldırma testere bıçağı, metal, MetalMax</p> <ul style="list-style-type: none"> ► Sertleştirilmiş vidalar ve çivilerin kesilmesi ► İnok/paslanmaz çelik kesimi (örn, mutfak tezgahı ön kaplaması) ► Çok aşındırıcı malzemelerde daldırmalı kesimler (örn, Fiberglas, alçıpan levhaları, çimento bağlantılı elyafli plakalar, vb,,) 	20	40	2 608 662 019	1	710169	1	13,67
<p>AIZ 32 AB BIM daldırmalı testere bıçağı Metal</p> <ul style="list-style-type: none"> ► Çivi yüzeye bitişik kesme ► Bakır boru yüzeye bitişik kesme ► Alçıpan levhalarda daldırmalı kesimler 	32	50	2 608 661 688	1	545525	1	9,08
	32	50	2 608 661 908	5	666015	1	36,29
	32	50	2 608 664 475	10	935883	1	63,53

3 max Fayans yapıştırıcısı ve derz harcının aksesuar ile çıkartılması

Kaliteli sert metal RIFF Kaplanmış Zımparalama levhası
Harcın ve fayans yapıştırıcısının çıkartılması için

Her tarafı kaplanmış sert metal RIFF uç (zımpara/raspa ucu)
Köşeler dahil her yerde harç kazıma için

Yeni Starlock bağlantı
Üç boyutlu hızlı bağlantı sistemi (SDS) ile Maksimum güç aktarımı

Carbide Riff kaplanmış kesici kenar
Duvar ve yer fayanslarındaki derzlerin freze ile yedirilmesi için

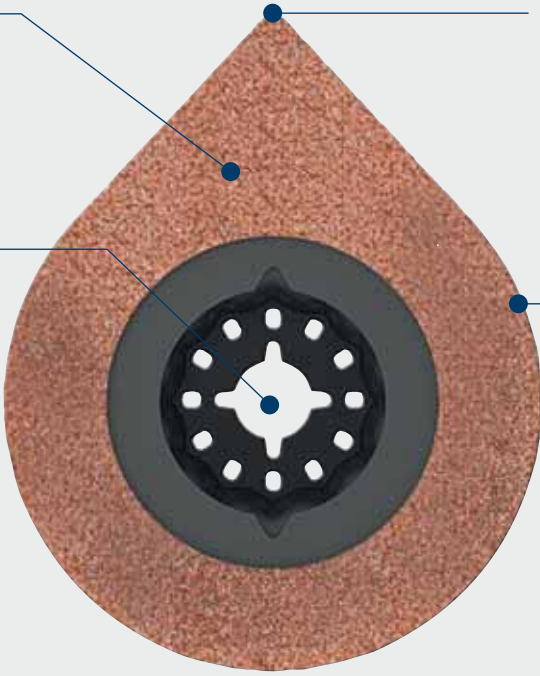

STARLOCK

Starlock •
Starlock Plus •
Starlock Max •
Other Multi-Cutter •

RIFF segman testere bıçakları / zımpara tabanı

- **Şunlar için uygun:** Tüm Starlock (Bosch: GOP 12V-28 Professional; PMF 220 CE; PMF 250 CES), Starlock Plus (Bosch: GOP 30-28; GOP 40-30; GOP 18V-28 Professional; PMF 350 CES – Fein: AFMT 12 SL; AFMT 12 QSL; AFMM 18 QSL; FMT 250 SL; FMT 250 QSL; FMM 350 QSL) ve Starlock Max (Bosch: GOP 55-36 Professional – Fein: AFSC 18 QSL; AFSC 18 QCQL; FSC 500 QSL) makineler
- Bosch OIS GOP ve PMF makineler; Fein Multimaster ve Multitalent; AEG; Einhell; Makita; Metabo; Milwaukee; Ryobi; Skil vb.,,



Genişlik mm	Sipariş numarası	Ambalaj içeriği	EAN kodu 3165140,,	Minimum Sipariş Adedi	Fiyat €
-------------	------------------	-----------------	--------------------	-----------------------	---------



AVZ 70 RT4

Carbide RIFF harç çıkarıcı, 3 max

- Duvar ve yer fayanslarındaki birleşim yerlerini freze ile açılması
- Harç veya fayans yapıştırıcısının çıkarılması (örn, hasarlı fayanslar değiştirildiğinde)
- Sert metal uç ile en küçük köşelerdeki derzlerin çıkarılması (zımparalama ve raspalama uzatma adaptörü)

70	2 608 661 757	1	582223	1	24,82
70	2 608 664 490	10	832908	1	173,70

RIFF segman testere bıçakları / zımpara tabanı

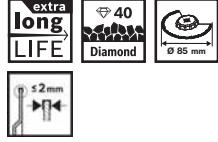

Genişlik mm	Sipariş numarası	Ambalaj içeriği	EAN kodu 3165140**	Minimum Sipariş Adedi	Fiyat €
-------------	------------------	-----------------	-----------------------	--------------------------	---------

ACZ 85 RD4

Diamant-RIFF segman testere bıçağı

- ▶ Yumuşak duvar fayanslarında daha küçük kesitler frezelemek
- ▶ Epoksi/CTP üzerinde oyukların frezelenmesi (örn, tekne gövdesinde)
- ▶ Duvar fayanslarında derz açmak

85	2 608 661 689	1	546690	1	47,73
85	2 608 664 482	10	832977	1	334,16

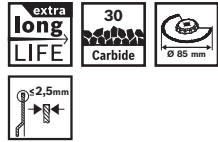
**ACZ 85 RT3**

Carbide RIFF segman testere bıçağı

- ▶ Duvar ve yer fayanslarındaki birleşim yerlerini freze ile açılması
- ▶ Yumuşak duvar fayanslarında daha küçük kesitler frezelemek
- ▶ Gözenekli betonda kanal frezeleme, sıva altına kablo ve boru döşeme için

85	2 608 661 642	1	492454	1	29,71
85	2 608 664 484	10	935975	1	208,03

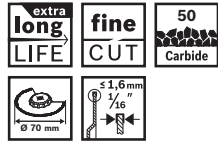
**ACZ 70 RT5**

Carbide RIFF dar kesim segman testere bıçağı

- ▶ Duvar fayanslarında ekstra ince 1/16" derzler frezeleme
- ▶ CTP/Epoksi'de oyuklar frezelemek (örn, gösterge paneli)
- ▶ Gözenekli betonda kanal frezeleme, sıva altına kablo ve boru döşeme için

70	2 608 661 692	1	546720	1	30,70
70	2 608 664 486	10	832854	1	214,83

RIFF segman testere bıçakları / zımpara tabanı



Genişlik mm	Sipariş numarası	Ambalaj İçeriği	EAN kodu 3165140**	Minimum Sipariş Adedi	Fiyat €
-------------	------------------	-----------------	-----------------------	-----------------------	---------

**AVZ 90 RT2**

Carbide RIFF zımpara tabanı

- ▶ Harç veya fayans yapıştırıcısının çıkarılması (örn, hasarlı fayanslar değiştirildiğinde)
- ▶ Halı yapışkan artıklarının mineralli zeminden çıkarılması
- ▶ Ahşap raspalama, kaba uyarlama çalışmaları

90	2 608 664 351	1	904865	1	14,77
----	---------------	---	--------	---	-------

**AVZ 90 RT4**

Carbide RIFF zımpara tabanı

- ▶ Harç veya fayans yapıştırıcısının çıkarılması (örn, hasarlı fayanslar değiştirildiğinde)
- ▶ Halı yapışkan artıklarının mineralli zeminden çıkarılması
- ▶ Ahşap raspalama, kaba uyarlama çalışmaları

90	2 608 662 906	1	869140	1	14,77
----	---------------	---	--------	---	-------

**AVZ 90 RT6**

Carbide RIFF zımpara tabanı

- ▶ Harç veya fayans yapıştırıcısının çıkarılması (örn, hasarlı fayanslar değiştirildiğinde)
- ▶ Halı yapışkan artıklarının mineralli zeminden çıkarılması
- ▶ Ahşap raspalama, kaba uyarlama çalışmaları

90	2 608 662 907	1	869157	1	14,77
----	---------------	---	--------	---	-------

**AVZ 90 RT10**

Carbide RIFF zımpara tabanı

- ▶ Harç veya fayans yapıştırıcısının çıkarılması (örn, hasarlı fayanslar değiştirildiğinde)
- ▶ Halı yapışkan artıklarının mineralli zeminden çıkarılması
- ▶ Ahşap raspalama, kaba uyarlama çalışmaları

90	2 608 662 908	1	869164	1	14,77
----	---------------	---	--------	---	-------

Kum Kalınlığı	Harç Malzemesi	Yapışkan Malzeme	Fiber Glass Epoksi Karbon Fiber	Kaba Ahşap	Kalın Boya Kaplama	Temiz Ahşap
RT2	●	●	●	●		
RT4	○	○	○	○	●	
RT6					●	○
RT10						●

● ideal ○ Uygun



Parmak zımpara

Zor erişilen yerlerde zımpara kağıdı olmadan zımparalama

Açık ve dağınık Carbide kaplama

Daha az aşınır ve kullanım ömrünü uzatır

1 mm'lik ince tasarım

Dar aralıklarda bile zımparalama olanak sağlar

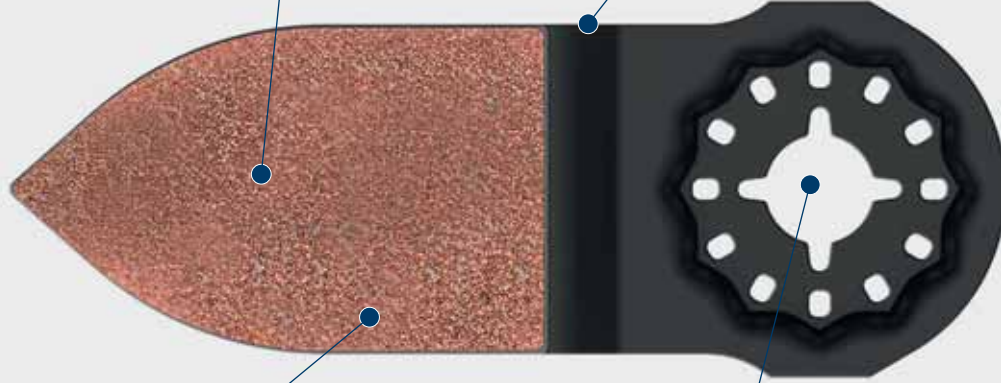

Farklı kum boyutları

Boya ve cila çıkartma (AVZ32RT4) ve ahşapta ince zımparalama (AVZ32RT10) için

Yeni Starlock bağlantı

Üç boyutlu hızlı bağlantı sistemi (SDS) ile Maksimum güç aktarımı



Starlock	•
Starlock Plus	•
Starlock Max	•
Other Multi-Cutter	•

Carbide RIFF daldırmalı testere bıçağı / parmak zımpara

- **Şunlar için uygun:** Tüm Starlock (Bosch: GOP 12V-28 Professional; PMF 220 CE; PMF 250 CES), Starlock Plus (Bosch: GOP 30-28; GOP 40-30; GOP 18V-28 Professional; PMF 350 CES – Fein: AFMT 12 SL; AFMT 12 QSL; AFMM 18 QSL; FMT 250 SL; FMT 250 QSL; FMM 350 QSL) ve Starlock Max (Bosch: GOP 55-36 Professional – Fein: AFSC 18 QSL; AFSC 18 QCSL; FSC 500 QSL) makineler
- Bosch OIS GOP ve PMF makineler; Fein Multimaster ve Multitalent; AEG; Einhell; Makita; Metabo; Milwaukee; Ryobi; Skil vb,,

Çalışma genişliği mm	Çalışma derinliği mm	Sipariş numarası	Ambalaj içeriği	EAN kodu 3165140,,	Minimum Sipariş Adedi	Fiyat €
----------------------	----------------------	------------------	-----------------	--------------------	-----------------------	---------

AVZ 32 RT4

Carbide RIFF parmak zımpara, kaba zımpara

- Dar aralıklardaki boyaların zımparalanması (örn, pencere panjuru çitaları)
- Zor ulaşılan yerlerdeki parke cilasının zımparalanması (örn, kalorifer boruları arasında)
- Ahşap, ahşap-plastik birleşimi ve epoksi malzemelerin zımparalanması (örn, teras döşemeleri)

32	50	2 608 662 611	1	833028	1	14,57
----	----	---------------	---	--------	---	-------



Carbide RIFF daldırmalı testere bıçağı / parmak zımpara

Çalışma genişliği mm	Çalışma derinliği mm	Sipariş numarası	Ambalaj içeriği	EAN kodu 3165140,,	Minimum Sipariş Adedi	Fiyat €
----------------------	----------------------	------------------	-----------------	-----------------------	--------------------------	---------

**AVZ 32 RT10**

Carbide RIFF parmak zımpara, ince zımpara

- ▶ Dar aralıklardaki ahşabın zımparalanması (örn, pencere panjuru çıtaları)
- ▶ Zor ulaşılan yerlerdeki parkelerin zımparalanması (örn, kalorifer boruları arasında)
- ▶ Ahşap, ahşap-plastik birleşimi ve epoksi malzemelerin zımparalanması (örn, teras döşemeleri)

32	50	2 608 662 610	1	833011	1	14,57
----	----	----------------------	---	--------	---	-------

**AIZ 32 RT5**

Carbide RIFF daldırmalı testere bıçağı

- ▶ Çok aşındırıcı malzemelerde daldırmalı kesimler (örn, cam elyafı)
- ▶ Raspalama/eğeleme, işlev: örn, cam elyafında yapılan daldırmalı kesimler sonrasında çapak alma
- ▶ Harcı en ücra köşelere kadar kazımak için de çok uygun

32	30	2 608 661 868	1	646376	1	17,36
----	----	----------------------	---	--------	---	-------

Starlock dolgu malzemeleri bıçağı

Tekne vernik, epoksi ve reçinesinde kolay kesim

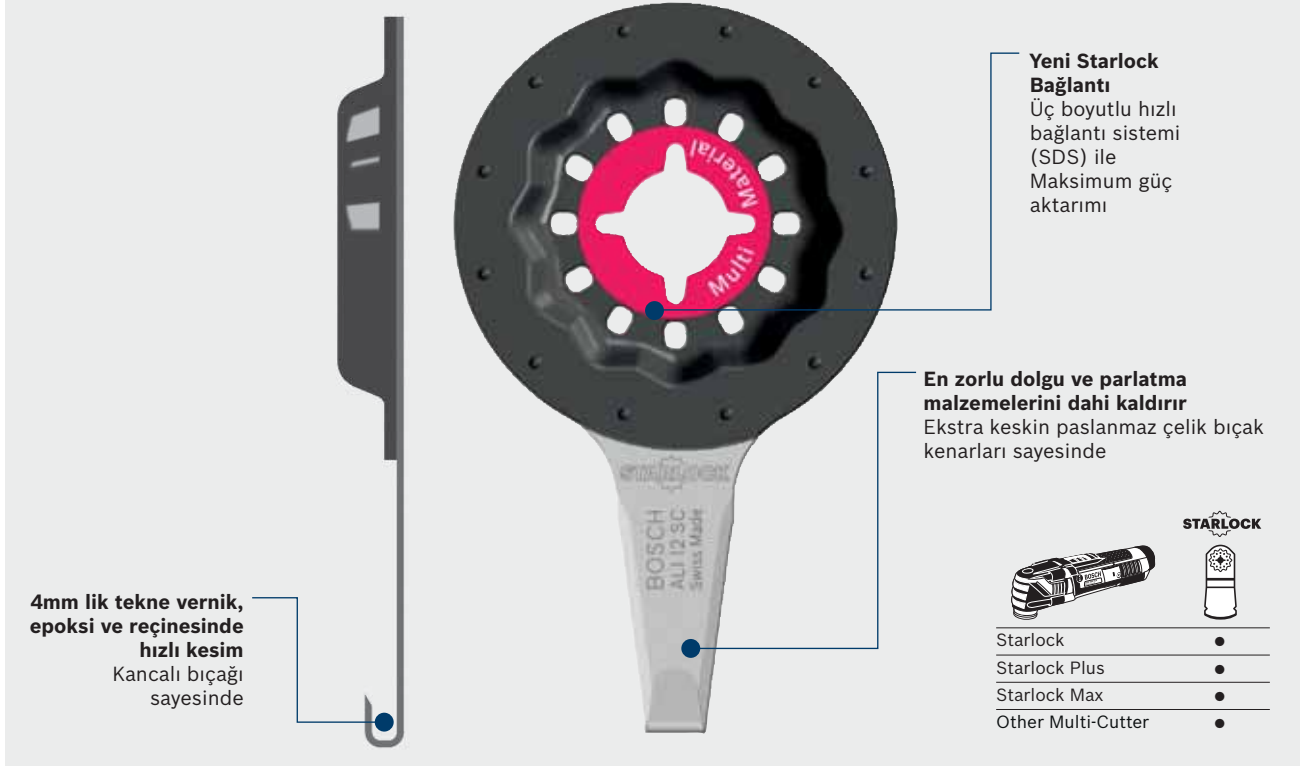

Yeni Starlock Bağlantı
Üç boyutlu hızlı bağlantı sistemi (SDS) ile Maksimum güç aktarımı

En zorlu dolgu ve parlatma malzemelerini dahi kaldırır
Ekstra keskin paslanmaz çelik bıçak kenarları sayesinde

4mm lik tekne vernik, epoksi ve reçinesinde hızlı kesim
Kancalı bıçağı sayesinde

STARLOCK

Starlock	•
Starlock Plus	•
Starlock Max	•
Other Multi-Cutter	•

Bıçak / raspa

- **Şunlar için uygun:** Tüm Starlock (Bosch: GOP 12V-28 Professional; PMF 220 CE; PMF 250 CES), Starlock Plus (Bosch: GOP 30-28; GOP 40-30; GOP 18V-28 Professional; PMF 350 CES – Fein: AFMT 12 SL; AFMT 12 QSL; AFMM 18 QSL; FMT 250 SL; FMT 250 QSL; FMM 350 QSL) ve Starlock Max (Bosch: GOP 55-36 Professional – Fein: AFSC 18 QSL; AFSC 18 QCSL; FSC 500 QSL) makineler
- Bosch OIS GOP ve PMF makineler; Fein Multimaster ve Multitalent; AEG; Einhell; Makita; Metabo; Milwaukee; Ryobi; Skil vb.,,



Kesme genişliği mm	Daldırma derinliği mm	Sipariş numarası	Ambalaj içeriği	EAN kodu 3165140,,	Minimum Sipariş Adedi	Fiyat €
--------------------	-----------------------	------------------	-----------------	--------------------	-----------------------	---------

ALI 12 SC

Paslanmaz çelik (Inox) bıçak

- İzolasyon ve sönümlenme malzemelerinin çıkarılmasında
- Plastik ve dolgu malzemelerinin çıkarılmasında kullanılır
- Panelli güvertede sızdırmazlık malzemeleri 4 mm'ye kadar hızlı kesilmesi için

4	29	2 608 664 231	1	896498	1	14,97
---	----	---------------	---	--------	---	-------



Çok fonksiyonlu bıçak

Yumuşak malzemelerde hızlı, temiz ve hassas kesimler

Pull Cutter (24 mm genişlik)
Kanca biçimli eşsiz bıçağı sayesinde tek elle zımparalamaya olanak sağlar



Push Cutter (11 mm genişlik)
Tavan malzemeleri, halılar ve yapay çimler gibi esnek ve kesilmesi zor malzemeleri bile keser

Yeni Starlock bağlantı
Üç boyutlu hızlı bağlantı sistemi (SDS) ile Maksimum güç aktarımı



Starlock	•
Starlock Plus	•
Starlock Max	•
Other Multi-Cutter	•

Bıçak / raspa

- **Şunlar için uygun:** Tüm Starlock (Bosch: GOP 12V-28 Professional; PMF 220 CE; PMF 250 CES), Starlock Plus (Bosch: GOP 30-28; GOP 40-30; GOP 18V-28 Professional; PMF 350 CES – Fein: AFMT 12 SL; AFMT 12 QSL; AFMM 18 QSL; FMT 250 SL; FMT 250 QSL; FMM 350 QSL) ve Starlock Max (Bosch: GOP 55-36 Professional – Fein: AFSC 18 QSL; AFSC 18 QCSL; FSC 500 QSL) makineler
- Bosch OIS GOP ve PMF makineler; Fein Multimaster ve Multitalent; AEG; Einhell; Makita; Metabo; Milwaukee; Ryobi; Skil vb.,,

Kesme genişliği mm	Kesme uzunluğu mm	Sipariş numarası	Ambalaj içeriği	EAN kodu 3165140,...	Minimum Sipariş Adedi	Fiyat €
--------------------	-------------------	------------------	-----------------	----------------------	-----------------------	---------



ASZ 32 SC

HCS Multi bıçak

- Esnek aşındırıcı malzemelerin kesilmesi (örn. tavan malzemesi, asfalt kiremitler)
- Yumuşak malzemelerin kesilmesi (örn. halı, karton, PVC zemin)
- Yapay çimlerin kesilmesi

24	11	2 608 662 431	1	792967	1	11,11
----	----	---------------	---	--------	---	-------

Bıçak / raspa

Kesme genişliği mm	Kesme uzunluğu mm	Sipariş numarası	Ambalaj içeriği	EAN kodu 3165140**	Minimum Sipariş Adedi	Fiyat ₺
--------------------	-------------------	------------------	-----------------	-----------------------	--------------------------	---------

**ACZ 100 SWB**

BIM oluklu testere bıçağı

- ▶ Başta strofor olmak üzere üst üste binmiş izolasyon malzemelerinin yüzeyler tam örtülecek şekilde kesilmesi
- ▶ İzolasyon plakalarının kesilmesi (örn, Flumroc zemin plakası/adım sesi izolasyon plakası)
- ▶ Yumuşak malzemelerin kesilmesi (örn, karton, halı, lastik, deri ...)



100	-	2 608 661 693	1	546737	1	36,02
-----	---	----------------------	---	--------	---	-------

AIZ 28 SC

HCS üniversal derz kesici

- ▶ Yumuşak genişleme derzlerinin kesilmesi
- ▶ Cam macununun kesilmesi (yalıtım macunu)
- ▶ Yalıtım malzemelerinin kesimi (örn, Flumroc taş yünü)

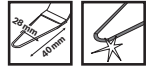

28	40	2 608 661 691	1	546713	1	16,55
28	40	2 608 661 909	5	666022	1	66,13
28	40	2 608 664 489	10	936026	1	115,86

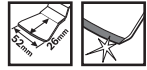
**ATZ 52 SC**

HCS raspa, rijit

- ▶ Harç veya fayans yapıştırıcısının çıkarılması (örn, hasarlı fayanslar değiştirildiğinde)
- ▶ Harç ve beton artıklarının çıkarılması
- ▶ Sert ve pütürlü halı yapışkan artıklarını çıkarma

52	26	2 608 661 646	1	492492	1	12,51
52	26	2 608 664 487	10	936002	1	87,58

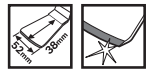
**ATZ 52 SFC**

HCS raspa, esnek

- ▶ Yumuşak halı yapışkan artıklarını çıkarma
- ▶ Boya artıklarını çıkarma
- ▶ Silikon derzleri yok etme

52	38	2 608 661 647	1	492508	1	12,51
52	38	2 608 664 488	10	936019	1	87,58

Starlock Plus:

Hızlı, hassas ve derin daldırmalı kesimler

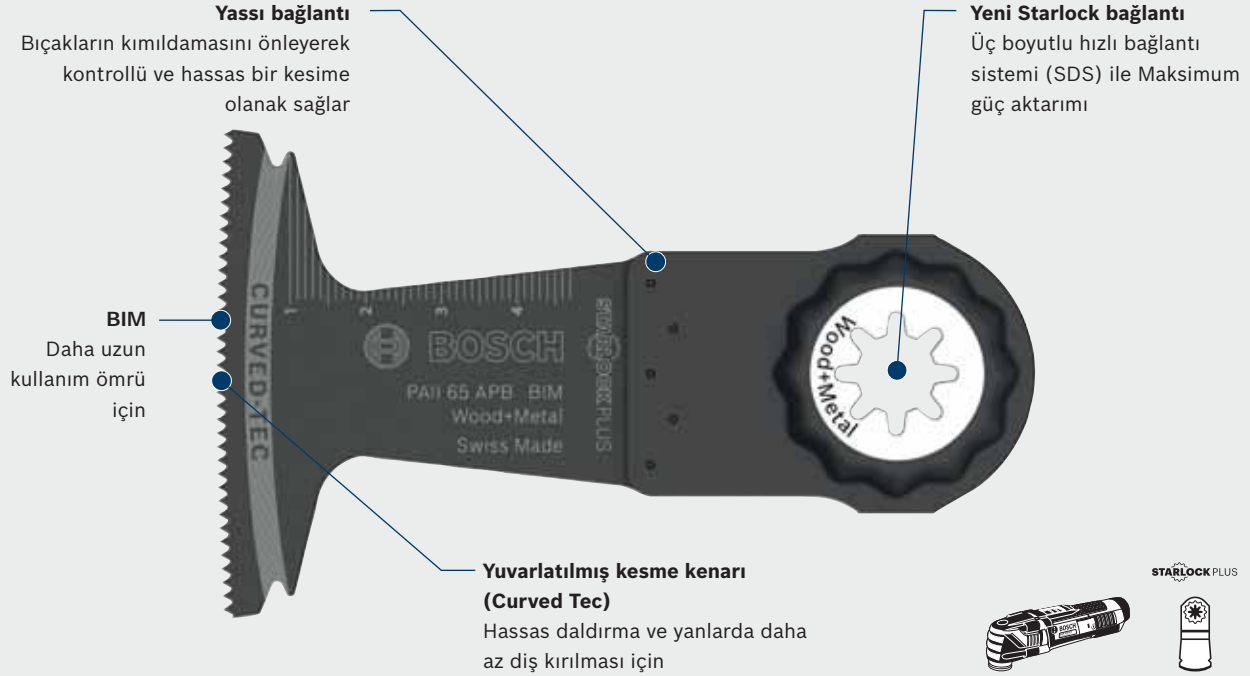

	STARLOCK PLUS
Starlock	-
Starlock Plus	●
Starlock Max	●
Other Multi-Cutter	-

Starlock Plus daldırmalı daire testere bıçakları

- **Şunlar için uygun:** Tüm Starlock Plus (Bosch: GOP 30-28; GOP 40-30; GOP 18V-28 Professional; PMF 350 CES – Fein: AFMT 12 SL; AFMT 12 QSL; AFMM 18 QSL; FMT 250 SL; FMT 250 QSL; FMM 350 QSL) ve Starlock Max (Bosch: GOP 55-36 Professional – Fein: AFSC 18 QSL; AFSC 18 QCSL; FSC 500 QSL) makineler

Genişlik mm	Uzunluk mm	Sipariş numarası	Ambalaj içeriği	EAN kodu 3165140...	Minimum Sipariş Adedi	Fiyat €
65	50	2 608 662 564	1	833370	1	13,81
65	50	2 608 664 494	10	936071	1	96,77

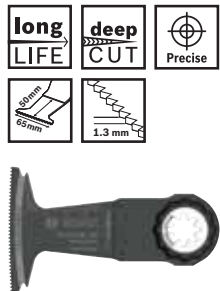

PAII 65 APB

BIM daldırmalı testere bıçağı Wood and Metal

- Çivili ahşapların kesilmesi
- Tabandaki kapı çubuğunu kısaltma (yumuşak ahşap, sert ahşap, cilalı levhalar, plastik kaplamalı levhalar)
- Kaplamalı levhalarda daldırmalı kesimler (örn, bir pano için oyuklar açılması)

Starlock Plus daldırmalı daire testere bıçakları

Genişlik mm	Uzunluk mm	Sipariş numarası	Ambalaj içeriği	EAN kodu 3165140**	Minimum Sipariş Adedi	Fiyat ₺
-------------	------------	------------------	-----------------	-----------------------	--------------------------	---------

**PAIZ 32 AT**

Carbide daldırma testere bıçağı, metal, MetalMax

- ▶ Sertleştirilmiş vidalar ve çivilerin kesilmesi
- ▶ İnoks/paslanmaz çelik kesimi (örn, mutfak tezgahı ön kaplaması)
- ▶ Çok aşındırıcı malzemelerde daldırmalı kesimler (epoksi, CTP, fiberglas, alçıpan, gözenekli beton, çimento bağlantılı elyafli plakalar)

32	50	2 608 662 555	1	833318	1	19,20
32	50	2 608 664 495	10	936088	1	134,42

**PAIZ 45 AT**

Carbide daldırma testere bıçağı, metal, MetalMax

- ▶ Sertleştirilmiş vidalar ve çivilerin kesilmesi
- ▶ İnoks/paslanmaz çelik kesimi (örn, mutfak tezgahı ön kaplaması)
- ▶ Çok aşındırıcı malzemelerde daldırmalı kesimler (epoksi, CTP, fiberglas, alçıpan, gözenekli beton, çimento bağlantılı elyafli plakalar)

45	50	2 608 664 349	1	904247	1	19,03
----	----	---------------	---	--------	---	-------

**PAIZ 32 APB**

BIM daldırmalı testere bıçağı Wood and Metal

- ▶ Ahşapta, aşındırıcı ahşap malzemelerde, plastiklerde 60 mm derin daldırmalı kesim
- ▶ Küçük boyutlara sahip demir olmayan boru ve profillerin kesimi
- ▶ Küçük boyutlara sahip sertleştirilmemiş çivilerin, vidaların ve çelik profillerin kesimi

32	60	2 608 662 558	1	833332	1	13,76
32	60	2 608 664 493	10	936064	1	96,40

**PAIZ 32 EPC**

HCS daldırma testere bıçağı Wood

- ▶ Yumuşak ahşapta daha derin 60 mm daldırmalı kesim (örn, havalandırma ızgarası montajı için)
- ▶ Mobilya parçalarında kesim (örn, prize erişimi sağlamak için)
- ▶ Ahşap yapı parçalarının (örn, dübel, pim) yüzeye bitişik kısaltılması

32	60	2 608 662 561	1	833356	1	13,76
32	60	2 608 664 492	10	936057	1	96,40

**PAIZ 32 APT**

Carbide daldırma testere bıçağı çok amaçlı

- ▶ Cam elyaf / karbon elyafı gibi malzemelerde diğer bıçaklara kıyasla daha kolay, temiz ve daha kesin kesim
- ▶ Plastik, beton, demir olmayan metaller, taş gibi malzemelerde kesim
- ▶ Epoksi, lif destekli plastik ve alçıpan gibi malzemelerde kesim

32	50	2 608 664 218	1	896252	1	19,03
32	50	2 608 664 219	10	896269	1	133,27

Starlock Max - Best of Heavy Duty



3+1

Set içeriği

- 1 x MAIZ 32 EPC
- 1 x MAIZ 32 APB
- 1 x MAII 52 APB
- 1 x MAIZ 32 AT



	STARLOCK MAX
Starlock	-
Starlock Plus	-
Starlock Max	●
Other Multi-Cutter	-

Best of cutting set

- Şunlar için uygun: Tüm Starlock Max (Bosch: GOP 55-36 Professional – Fein: AFSC 18 QSL; AFSC 18 QCSL; FSC 500 QSL) makineler

long
LIFE



Sipariş numarası	Ambalaj içeriği	EAN kodu 3165140,™	Minimum Sipariş Adedi	Fiyat €
2 608 664 132	4	894722	1	47,55

Starlock Max:

Ağır hizmet uygulamaları için maksimum derinlik ve hız

80 mm uzunluğunda kesme bıçağı
Derin kesimler için bıçağın yaslama yüzeyini büyütür ve kesim hızını artırır

Yassı bağlantı
Bıçakların kımıldamasını önleyerek kontrollü ve hassas bir kesime olanak sağlar

Yeni Starlock bağlantı
Üç boyutlu hızlı bağlantı sistemi (SDS) ile Maksimum güç aktarımı

BIM
Daha uzun kullanım ömrü için

Yuvarlatılmış kesme kenarı (Curved Tec)
Hassas daldırma ve yanlarda daha az diş kırılması için

İnce tasarım
Makinedeki yüklenmeyi azaltır, yüksek hızların elde edilmesini ve mükemmel talaş çıkartmayı garanti eder

Starlock	-
Starlock Plus	-
Starlock Max	●
Other Multi-Cutter	-

Starlock Max daldırmalı daire testere bıçakları

- Şunlar için uygun: Tüm Starlock Max (Bosch: GOP 55-36 Professional – Fein: AFSC 18 QSL; AFSC 18 QCSL; FSC 500 QSL) makineler

Genişlik mm	Uzunluk mm	Sipariş numarası	Ambalaj içeriği	EAN kodu 3165140**	Minimum Sipariş Adedi	Fiyat €
-------------	------------	------------------	-----------------	-----------------------	-----------------------	---------

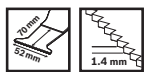

MAI2 52 APB

BIM daldırmalı testere bıçağı Wood and Metal

- Çivili ahşapta derin ve geniş daldırmalı kesimler (örn, metal parçalı pencere çerçeveleri)
- Çivili ahşap kirişlerde derin ve geniş daldırmalı kesimler (örn, tavan penceresi kirişleri)
- Küçük boyutlara sahip sertleştirilmemiş çivilerin, vidaların ve çelik profillerin ayrılması (örn, üzeri örtülü metal sabitleme parçaları)

52	70	2 608 662 574	1	833134	1	13,81
52	70	2 608 664 498	10	936118	1	96,77

Starlock Max daldırmalı daire testere bıçakları

Genişlik mm	Uzunluk mm	Sipariş numarası	Ambalaj içeriği	EAN kodu 3165140,***	Minimum Sipariş Adedi	Fiyat €
-------------	------------	------------------	-----------------	-------------------------	--------------------------	---------

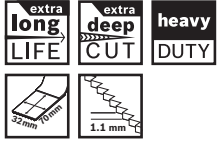

MAIZ 32 AT

Carbide daldırma testere bıçağı, metal, MetalMax

- ▶ Küçük boyutlara sahip sertleştirilmemiş çivilerin, vidaların ve çelik profillerin ayrılması (örn, üzeri örtülü metal sabitleme parçaları)
- ▶ Gözenekli betonda 70 mm daha derin daldırmalı kesim (örn, priz deliği için)
- ▶ Çok aşındırıcı malzemelerde daldırmalı kesimler (inoks, paslanmaz çelik, epoksi, CTP, fiberglas, alçıpan, çimento bağlantılı elyafli plakalar)

32	70	2 608 662 567	1	833066	1	20,09
32	70	2 608 664 499	10	936125	1	140,85

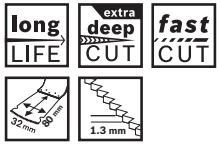

MAIZ 32 APB

BIM daldırmalı testere bıçağı Wood and Metal

- ▶ Ahşapta ve çivide hızlı ve derin daldırmalı kesimler (örn, 80 mm metal parçalı pencere çerçeveleri)
- ▶ Ahşap kirişlerde hızlı ve derin daldırmalı kesimler (örn, tavan penceresi kirişleri)
- ▶ Küçük boyutlara sahip sertleştirilmemiş çivilerin, vidaların ve çelik profillerin ayrılması (örn, üzeri örtülü metal sabitleme parçaları)

32	80	2 608 662 571	1	833103	1	13,76
32	80	2 608 664 497	10	936101	1	96,40

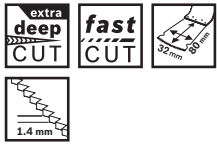

MAIZ 32 EPC

HCS daldırma testere bıçağı Wood

- ▶ Ahşapta hızlı ve derin daldırmalı kesimler (örn, 80 mm pencere çerçeveleri)
- ▶ Ahşap kirişlerde hızlı ve derin daldırmalı kesimler (örn, tavan penceresi kirişleri)
- ▶ Muylular ve bağlantılar için sonradan girinti açma (Expert derinlik dayanağı ile ideal kullanım)

32	80	2 608 662 568	1	833080	1	13,76
32	80	2 608 664 496	10	936095	1	96,40

Japon bıçağı

Dakikada 20,000 kesim ile contaları hızlıca ve kolayca çıkartma

Dengeli, ince kesimler
Duvardaki genişleme derzlerinin düz şekilde kesilmesine olanak sağlar



Çift taraflı bilenmiş bıçak
55 mm daldırma derinliği ve dakikada 20,000 kesim

Yeni Starlock bağlantı
Üç boyutlu hızlı bağlantı sistemi (SDS) ile Maksimum güç aktarımı



Starlock	-
Starlock Plus	-
Starlock Max	•
Other Multi-Cutter	-

Starlock Max bıçak

- Şunlar için uygun: Tüm Starlock Max (Bosch: GOP 55-36 Professional – Fein: AFSC 18 QSL; AFSC 18 QCSL; FSC 500 QSL) makineler

Genişlik mm	Uzunluk mm	Sipariş numarası	Ambalaj içeriği	EAN kodu 3165140,,,	Minimum Sipariş Adedi	Fiyat €
-------------	------------	------------------	-----------------	------------------------	-----------------------	---------



MAII 32 SC

HCS üniversal derz kesici

- Genleşme derzlerinin kesilmesi (örn, Silikon)
- Cam macununun kesilmesi (yalıtım macunu)
- Yumuşak malzemelerin kesilmesi (örn, izolasyon malzemesi, lastik, halı, karton,,,,)

32	55	2 608 662 583	1	833172	1	6,93
32	5	2 608 664 503	10	936163	1	48,65

Starlock Max bıçak

Genişlik mm	Uzunluk mm	Sipariş numarası	Ambalaj içeriği	EAN kodu 3165140,...	Minimum Sipariş Adedi	Fiyat €
-------------	------------	------------------	-----------------	-------------------------	--------------------------	---------

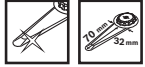
**MAII 32 SLC**

HCS uzun üniversal derz kesici

- ▶ Derin 70 mm genişleme derzlerinin kesilmesi (örn, silikon)
- ▶ Cam macununun derin kesilmesi (yalıtım macunu)
- ▶ Yumuşak malzemelerin kesilmesi (örn, izolasyon malzemesi, lastik, halı, karton,,,,)

32	70	2 608 662 575	1	833158	1	17,39
32	70	2 608 664 501	10	936149	1	121,75

**MATI 66 SC**

HCS segman testere

- ▶ Cam macununun hızlı kesilmesi (örn, macun yatağına döşenmiş yalıtım camı levhaları)
- ▶ Yumuşak malzemelerin kesilmesi (örn, izolasyon malzemesi, lastik, halı, karton,,,,)
- ▶ Yumuşak malzemelerin köşe bölgesindeki kesimler

66	30	2 608 662 579	1	833233	1	16,43
----	----	---------------	---	--------	---	-------

Yeni ekstra geniş testere bıçağı

Ulaşılması en zor köşelerdeki derzleri bile kaldırır

32 mm daldırma derinliği sayesinde **derin kesimler**

Fayans derzlerinin hızlı ve etkin çıkarılması için
65 mm genişlik ve 2,2 mm ve 1,5 mm kalınlık

Yassı bağlantı
Bıçakların kımıldamasını önleyerek kontrollü ve hassas bir kesime olanak sağlar

Sağlam RIFF kaplama
Elmas, sert metal veya LMT

Yeni Starlock bağlantı
Üç boyutlu hızlı bağlantı sistemi (SDS) ile Maksimum güç aktarımı



	STARLOCK MAX
Starlock	-
Starlock Plus	-
Starlock Max	●
Other Multi-Cutter	-

Starlock Max RIFF-Putter

- **Şunlar için uygun:** Tüm Starlock Max (Bosch: GOP 55-36 Professional – Fein; AFSC 18 QSL; AFSC 18 QCSL; FSC 500 QSL) makineler

Genişlik mm	Uzunluk mm	Sipariş numarası	Ambalaj içeriği	EAN kodu 3165140,11	Minimum Sipariş Adedi	Fiyat €
-------------	------------	------------------	-----------------	------------------------	-----------------------	---------

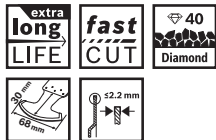

MATI 68 RD4

Diamant-RIFF segman testere bıçağı

- Yumuşak duvar fayanslarında daha küçük kesitler frezelemek
- Zor ulaşılan ve kenara yakın yerlerdeki derzleri freze ile yedirme (örn, köşe bölgesinde)
- Epoksi/CTP üzerinde oyukların frezelenmesi (örn, tekne gövdesinde)

68	30	2 608 662 580	1	833257	1	47,73
----	----	---------------	---	--------	---	-------

Starlock Max RIFF-Putter

Genişlik mm	Uzunluk mm	Sipariş numarası	Ambalaj içeriği	EAN kodu 3165140,000	Minimum Sipariş Adedi	Fiyat €
-------------	------------	------------------	-----------------	-------------------------	--------------------------	---------

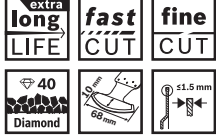
**MATI 68 RSD4**

Elmas RIFF segman testere bıçağı, ince

- ▶ 1,5 mm'ye kadar ince derzleri freze ile yedirme (örn, mermer derzleri)
- ▶ Zor ulaşılan ve kenara yakın yerlerdeki derzleri freze ile yedirme (örn, köşe bölgesinde)
- ▶ Epoksi/CTP üzerinde oyukların frezelenmesi (örn, tekne gövdesinde)

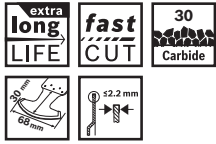

68	10	2 608 662 581	1	833271	1	47,73
----	----	---------------	---	--------	---	-------

**MATI 68 RT3**

Carbide RIFF segman testere bıçağı

- ▶ Zor ulaşılan ve kenara yakın yerlerdeki derzleri freze ile yedirme (örn, köşe bölgesinde)
- ▶ Duvar ve yer fayanslarındaki derin derzlerin freze ile açılması
- ▶ Gözenekli betonda kanal frezeleme, sıva altına kablo ve boru döşeme için

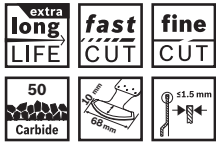

68	30	2 608 662 577	1	833196	1	29,71
----	----	---------------	---	--------	---	-------

**MATI 68 RST5**

Carbide RIFF segman testere bıçağı, ince

- ▶ 1,5 mm'ye kadar ince derzleri freze ile yedirme (örn, mermer derzleri)
- ▶ Zor ulaşılan ve kenara yakın yerlerdeki derzleri freze ile yedirme (örn, köşe bölgesinde)
- ▶ Gözenekli betonda kanal frezeleme, sıva altına kablo ve boru döşeme için

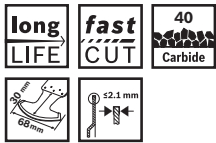

68	10	2 608 662 578	1	833219	1	30,70
----	----	---------------	---	--------	---	-------

**MATI 68 MT4**

Carbide RIFF segman testere bıçağı

- ▶ Zor ulaşılan ve kenara yakın yerlerdeki derzleri freze ile yedirme (örn, köşe bölgesinde)
- ▶ Duvar ve yer fayanslarındaki derin derzlerin freze ile açılması
- ▶ Gözenekli betonda kanal frezeleme, sıva altına kablo ve boru döşeme için



68	30	2 608 662 582	1	833295	1	23,77
----	----	---------------	---	--------	---	-------

Derinlik Mesnedleri

- **Şunlar için uygun:** Bosch Starlock (GOP 12V-28 Professional; PMF 220 CE; PMF 250 CES), Bosch Starlock Plus (GOP 30-28; GOP 40-30; GOP 18V-28 Professional; PMF 350 CES) ve Bosch Starlock Max (GOP 55-36 Professional) makineler
- **Şunlar için uygun:** Bosch GOP 300 SCE; GOP 14,4 V-EC; GOP 18 V-EC Professional; PMF 190 E; PMF 250 CES (sıkma boynuna sahip çok amaçlı kesici)

Çap mm	Sipariş numarası	Ambalaj içeriği	EAN kodu 3163140**	Minimum Sipariş Adedi	Fiyat €
--------	------------------	-----------------	-----------------------	--------------------------	---------

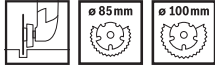

Derinlik mesnedi Basic

Dört kademeli ayar

Segment testere bıçaklarıyla birlikte kullanılarak hassas kesme derinlikleri için,

Ø 85 mm ve Ø 100 mm (örn, parke elemanlarının değişiminde)

Segman testere bıçakları için kesme derinlikleri Ø 85 mm: 8, 10, 12, 14 mm

Segman testere bıçakları için kesme derinlikleri Ø 100 mm: 13, 15, 17, 19 mm



-	2 608 000 589	1	727297	1	3,74
---	---------------	---	--------	---	------



Derinlik mesnedi Expert

Kademesiz ayar

Segment ve daldırmaya uygun testere bıçakları ile hassas kesme derinlikleri için

(örn, konstrüksiyon ahşaplarında hassas daldırmalı kesimler için)

-	2 608 000 590	1	727303	1	8,88
---	---------------	---	--------	---	------

Toz Emme

- **Şunlar için uygun:** Bosch Starlock (GOP 12V-28 Professional; PMF 220 CE; PMF 250 CES), Bosch Starlock Plus (GOP 30-28; GOP 40-30; GOP 18V-28 Professional; PMF 350 CES) ve Bosch Starlock Max (GOP 55-36 Professional) makineler
- **Şunlar için uygun:** Bosch GOP 300 SCE; GOP 14,4 V-EC; GOP 18 V-EC Professional



Toz Emme

Starlock zımpara tabanı AVZ 93 G ile kombinasyon içerisinde taşlama tozunun emilmesi

-	2 608 000 636	1	851626	1	6,28
---	---------------	---	--------	---	------

Zımparalama

En zorlu zımparalama uygulamaları için çözüm

Bosch Starlock aksesuarlar ile köşeleri, ara mekanları ve yüzeyleri yorulmadan zımparalayabilirsiniz, **Yüksek kazıma performansı ve basit kullanımı** sayesinde en iyi sonuçlar elde edilir, örneğin köşelerdeki parkeleri zımparalama sırasında, geri tepme etkisini sıfırlayarak, Bu sırada toz emme sistemi sayesinde **tüm çalışma süresince tozsuz çalışabilirsiniz,**

Üçgen zımparalama makinesi için ahşap, boya ve bileşik malzemelerde çalışırken uygun Bosch zımparalama kağıtlarıyla geniş bir seçim imkânına kavuşursunuz,



Tip	Ürün no,
AVZ 93 G	2608000493
AUZ 70 G	2608662346



Gerri tepme etkisiz üçgen zımparapara tabanı ile tüm kenarları ve köşeleri zımparalayabilirsiniz



Zımparalama parmağı dar ara alanlara da girer, örneğin panjur dilimleri arasına



Profil zımparalama makinesi ile yuvarlak yüzeyleri hızla ve konforlu biçimde işleyebilirsiniz, örneğin azami 55 mm çapa kadar olan merdiven trabzanları



Zor erişilebilen yerlerdeki parkelerin zımparalanması, örneğin küçük nişler

Tip	Ürün no,
AVZ 93 G	2608000493

Tip	Ürün no,
AVZ 32 RT4	2608662611
AVZ 32 RT10	2608662610

Tip	Ürün no,
AUZ 70 G	2608662346

Tip	Ürün no,
AVZ 32 RT4	2608662611
AVZ 32 RT10	2608662610

Profile Sander

Yuvarlak yüzeylerde konforlu ve etkin zımparalama

Yeni Starlock bağlantı
Üç boyutlu hızlı bağlantı sistemi (SDS) ile Maksimum güç aktarımı

Yanlarda mikro pıtrak tutturma sayesinde daha **kolay zımpara kağıdı değişimi**

55 mm'ye kadar çap ile **rahat zımparalama**

Esnek yüzey
Farklı formlardaki malzemelerin zımparalanması için



	STARLOCK
Starlock	•
Starlock Plus	•
Starlock Max	•
Other Multi-Cutter	•

Profil taşlama makinesi

- **Şunlar için uygun:** Tüm Starlock (Bosch: GOP 12V-28 Professional; PMF 220 CE; PMF 250 CES), Starlock Plus (Bosch: GOP 30-28; GOP 40-30; GOP 18V-28 Professional; PMF 350 CES – Fein: AFMT 12 SL; AFMT 12 QSL; AFMM 18 QSL; FMT 250 SL; FMT 250 QSL; FMM 350 QSL) ve Starlock Max (Bosch: GOP 55-36 Professional – Fein: AFSC 18 QSL; AFSC 18 QCSL; FSC 500 QSL) makineler
- Bosch OIS GOP ve PMF makineler; Fein Multimaster ve Multitalent; AEG; Einhell; Makita; Metabo; Milwaukee; Ryobi; Skil vb,,,



Çap mm	Sipariş numarası	Ambalaj içeriği	EAN kodu 3165140,,	Minimum Sipariş Adedi	Fiyat €
--------	------------------	-----------------	-----------------------	--------------------------	---------

AUZ 70 G

Mikro pıtrak tutturmalı profil taşlama makinesi
Cırt cırt bantlı 4 adet 70mm x 125mm zımpara kağıdı (2x80 / 2x120 kum)
Azami Ø 55 mm olan yuvarlak aşıpların ve boyalı yüzeylerin zımparalanması

70	2 608 662 346	5	785860	1	12,00
----	---------------	---	--------	---	-------

Yeni tasarımı zımpara tabanı

Daha uzun kullanım ömrünü garanti eder

Yanlarda mikro pıtrak tutturma sayesinde daha **kolay** zımpara kağıdı değişimi

Esnek köşeler

Mikro pıtrak tutturmanın ve velurların erimesini önler

Yeni Starlock bağlantı
Üç boyutlu hızlı bağlantı sistemi (SDS) ile Maksimum güç aktarımı

Mükemmel uyum

Zımpara tabanının kenar sertliğinden Multi-Cutter hareketlerine

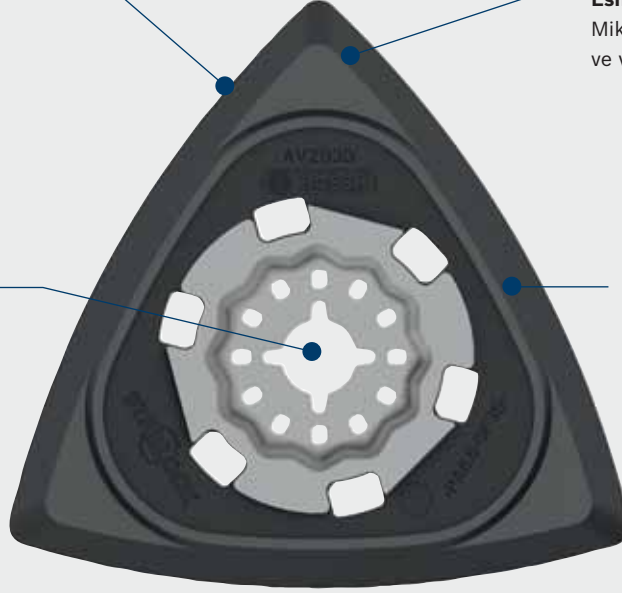

Starlock	•
Starlock Plus	•
Starlock Max	•
Other Multi-Cutter	•

Zımpara tabanı

- **Şunlar için uygun:** Tüm Starlock (Bosch: GOP 12V-28 Professional; PMF 220 CE; PMF 250 CES), Starlock Plus (Bosch: GOP 30-28; GOP 40-30; GOP 18V-28 Professional; PMF 350 CES – Fein: AFMT 12 SL; AFMT 12 QSL; AFMM 18 QSL; FMT 250 SL; FMT 250 QSL; FMM 350 QSL) ve Starlock Max (Bosch: GOP 55-36 Professional – Fein: AFSC 18 QSL; AFSC 18 QCSL; FSC 500 QSL) makineler
- Bosch OIS GOP ve PMF makineler; Fein Multimaster ve Multitalent; AEG; Einhell; Makita; Metabo; Milwaukee; Ryobi; Skil vb.,,



Çap mm	Sipariş numarası	Ambalaj içeriği	EAN kodu 3165140...	Minimum Sipariş Adedi	Fiyat €
--------	------------------	-----------------	------------------------	--------------------------	---------

AVZ 93 G

Zımpara tabanı
Mikro pıtrak tutturmalı zımpara tabanı
Hızlı, kolay zımpara kağıdı değişimi





















93	2 608 000 493	1	632256	1	5,57
----	---------------	---	--------	---	------













Li-Ion 14,4 · 36 V

Sistem Aksesuarları

Bosch akülere ve şarj cihazlarına genel bakış

Hücre teknolojisi	Akü gerilimi	3,6 V	12,0 V*	14,4 V	18,0 V	36,0 V			
Li-ion	Akü kapasitesi	Aküler (Sipariş numarası 2 607,,)							
	1,3 Ah								
	1,5 Ah								
	2,0 Ah	 1607 A35 OCN	 1607 A35 OCU  1607 A35 OCS		 336 906	 336 914			
	2,6 Ah			 336 078					
	3,0 Ah								
	4,0 Ah		 1607 A35 OCX	 336 814	 336 724  336 816	 336 916			
	5,0 Ah				 337 070				
	6,0 Ah		 337 302		 337 264	 1600 A01 6D3			
	Hücre teknolojisi	Akü gerilimi	3,6 V	7,2 V	9,6 V	12,0 V	14,4 V	18,0 V	24,0 V
	NiMH	Akü kapasitesi	Aküler (Sipariş numarası 2 607,,)						
		1,5 Ah			 335 846	 335 848	 335 850		
2,6 Ah				 335 682	 335 684	 335 686			

* Yeni 12,0 V aküler 10,8 V akü ve şarj cihazı sistemleri ile %100 uyumludur.

GAL 1215 CV	GAL 1230 CV	GAL 12V-40	AL 1820 CV	GAL 1880 CV	AL 2215 CV	GAL 3680 V	GAL 1830 W	Şarj cihazları (Sipariş numarası 2 607,,,) Akü kapasitesi
 225 514 80% / 100%	 225 134 80% / 100%	 226 220 80% / 100%	 225 424 80% / 100%	 225 922 80% / 100%	 225 472 80% / 100%	 225 900 80% / 100%	 225 846 80% / 100%	
Şarj süreleri (dak) ²								Akü kapasitesi
								1,3 Ah
								1,5 Ah
55 / 65								2,0 Ah
65 / 80	33 / 45	24 / 35						
65 / 80	33 / 45	24 / 35						
			50 / 65	15 / 30				
						15 / 30		
			82	30				2,6 Ah
								3,0 Ah
130 / 165	65 / 85	48 / 65						4,0 Ah
			90 / 125	25 / 35		25 / 35		
							65 / 85	
			90 / 125	25 / 35		25 / 35		
						25 / 35		
			120 / 150	45		35 / 45		5,0 Ah
		72 / 95	145 / 180	55		35 / 55		6,0 Ah
					 224 426	 225 028		Şarj cihazları (Sipariş numarası 2 607,,,) Akü kapasitesi
Şarj süreleri (dak)*								Akü kapasitesi
					44	19		1,5 Ah
								2,6 Ah
					76	33		

*Dakika cinsinden listelenen şarj süreleri 20 °C/68 °F'lik bir oda sıcaklığında ölçülen yaklaşık değerlerdir, Akünün şarj durumu, yaşı ve sıcaklığı şarj sürelerini etkiler.

• **ÖNEMLİ NOT: NiCd akü satışları yasalar gereği 2016 sonunda sonlandırılmıştır,**

Bosch elektrikli el aletleri için aküler

Bosch akülere ait üç performans seviyesi

- ▶ **DIY = Hafif hizmet** ▶ Ara sıra yapılan ev işleri ve hobi kullanımları için,
- ▶ **SD = Standard Duty** ▶ Profesyonel kullanımda kolay vidalama ve delme işleri için,
- ▶ **HD = Heavy Duty** ▶ Performans ve kapasitenin arandığı düzenli, profesyonel çalışma için,

3,6 V aküler (Li-Ion)



Uygulama	Akü kapasitesi Ah	Hücre teknolojisi	Sipariş numarası	Ambalaj içeriği	EAN kodu 3165140...	Minimum Sipariş Adedi	Fiyat €
----------	-------------------	-------------------	------------------	-----------------	---------------------	-----------------------	---------

ECP'li 3,6-V çubuk akü paketi (elektronik hücre koruması)

SD	2	Li Ion	1 607 A35 0CN	1	948937	1	16,24
----	---	--------	----------------------	---	--------	---	-------

9,6 V aküler (NiMH)



9,6-V-O-Pack akü paketi

DIY	1,5	NiMH	2 607 335 846	1	892919	1	47,88
-----	-----	------	----------------------	---	--------	---	-------

HD	2,6	NiMH	2 607 335 682	1	334655	1	95,94
----	-----	------	----------------------	---	--------	---	-------

12,0 V* aküler (Li-Ion)



ECP'li 12,0-V düz akü paketi (elektronik hücre koruması)

DIY Akü mavi profesyonel seri elektrikli el aletlerine uyumlu değildir

DIY	2,0	Li Ion	1 607 A35 0CU	1	948982	1	51,11
-----	-----	--------	----------------------	---	--------	---	-------



DIY	2	Li-Ion	2 607 337 310	1	987691	1	49,00
-----	---	--------	----------------------	---	--------	---	-------



SD	2,0	Li Ion	1 607 A35 0CS	1	948968	1	47,84
----	-----	--------	----------------------	---	--------	---	-------



HD	4,0	Li Ion	1 607 A35 0CX	1	949019	1	72,75
----	-----	--------	----------------------	---	--------	---	-------



HD	6,0	Li Ion	2 607 337 302	1	987585	1	100,05
----	-----	--------	----------------------	---	--------	---	--------

* Yeni 12,0 V aküler 10,8 V akü ve şarj cihazı sistemleri ile %100 uyumludur.

• **ÖNEMLİ NOT: NiCd akü satışları yasalar gereği 2016 sonunda sonlandırılmıştır**

12 V aküler (NiMH)

Uygulama	Akü kapasitesi Ah	Hücre teknolojisi	Sipariş numarası	Ambalaj içeriği	EAN kodu 3165140,11	Minimum Sipariş Adedi	Fiyat ₺
----------	-------------------	-------------------	------------------	-----------------	------------------------	--------------------------	---------



12-V-O-Pack akü paketi DIY

DIY	1,5	NiMH	2 607 335 848	1	892957	1	49,13
-----	-----	------	----------------------	---	--------	---	-------



12-V-O-Pack akü paketi HD

HD	2,6	NiMH	2 607 335 684	1	334662	1	106,37
----	-----	------	----------------------	---	--------	---	--------

14,4 V aküler (Li-Ion)



ECP (Elektronik hücre koruması) ve LZA'lı 14,4 V geçmeli akü paketi (şarj durumu göstergesi)

HD	2,0	Li Ion	2 607 336 878	1	801287	1	60,27
----	-----	--------	----------------------	---	--------	---	-------



HD	4,0	Li Ion	2 607 336 814	1	770576	1	90,25
----	-----	--------	----------------------	---	--------	---	-------

14,4 V aküler (NiMH)



14,4-V-O-Pack akü paketi

DIY	1,5	NiMH	2 607 335 850	1	892988	1	50,09
-----	-----	------	----------------------	---	--------	---	-------



HD	2,6	NiMH	2 607 335 686	1	334679	1	110,73
----	-----	------	----------------------	---	--------	---	--------



DIY	2,5	Li-Ion	2 607 337 314	1	987714	1	59,00
-----	-----	--------	----------------------	---	--------	---	-------



DIY	4,0	Li-Ion	2 607 337 316	1	987721	1	92,00
-----	-----	--------	----------------------	---	--------	---	-------



DIY	6,0	Li-Ion	2 607 337 318	1	987738	1	140,00
-----	-----	--------	----------------------	---	--------	---	--------

• **ÖNEMLİ NOT: NiCd akü satışları yasalar gereği 2016 sonunda sonlandırılmıştır,**

18 V aküler (Li-Ion)



ECP'li 18-V slot-in geçmeli akü paketi (Compact)

Uygulama	Akü kapasitesi Ah	Hücre teknolojisi	Sipariş numarası	Ambalaj içeriği	EAN kodu 3165140...	Minimum Sipariş Adedi	Fiyat €
HD	2,0	Li Ion	2 607 336 906	1	801348	1	61,90



18-V Wireless geçmeli akü
Kablosuz şarj

Uygulama	Akü kapasitesi Ah	Hücre teknolojisi	Sipariş numarası	Ambalaj içeriği	EAN kodu 3165140...	Minimum Sipariş Adedi	Fiyat €
MW-C	4,0	Li Ion	2 607 336 724	1	837835	1	138,43



LZA'lı 18 V geçmeli akü paketi (şarj durumu göstergesi)

Uygulama	Akü kapasitesi Ah	Hücre teknolojisi	Sipariş numarası	Ambalaj içeriği	EAN kodu 3165140...	Minimum Sipariş Adedi	Fiyat €
HD	4,0	Li Ion	2 607 336 816	1	770583	1	102,12
HD	5,0	Li Ion	2 607 337 070	1	801300	1	124,18
HD	6,0	Li Ion	2 607 337 264	1	837859	1	151,91

36 V aküler (Li-Ion)



ECP (elektronik hücre koruması) ve LZA'lı (şarj durumu göstergesi)
36 V geçmeli akü paketi

Uygulama	Akü kapasitesi Ah	Hücre teknolojisi	Sipariş numarası	Ambalaj içeriği	EAN kodu 3165140...	Minimum Sipariş Adedi	Fiyat €
HD	2,0	Li Ion	2 607 336 914	1	801317	1	160,03



ECP (elektronik hücre koruması) ve LZA'lı (şarj durumu göstergesi)
36 V geçmeli akü paketi

Uygulama	Akü kapasitesi Ah	Hücre teknolojisi	Sipariş numarası	Ambalaj içeriği	EAN kodu 3165140...	Minimum Sipariş Adedi	Fiyat €
HD	4,0	Li Ion	2 607 336 916	1	801324	1	249,05



ECP (elektronik hücre koruması) ve LZA'lı (şarj durumu göstergesi)
36 V geçmeli akü paketi

Uygulama	Akü kapasitesi Ah	Hücre teknolojisi	Sipariş numarası	Ambalaj içeriği	EAN kodu 3165140...	Minimum Sipariş Adedi	Fiyat €
HD	6,0	Li Ion	1 600 A01 6D3	1	951951	1	300,59

Şarj cihazları

Singlevolt (tekil volt) şarj cihazları 12,0 V* (Li-Ion)



Li-Ion-Hızlı şarj cihazı GAL 12V-40

Şarj akımı A	Giriş gerilimi (ler) V	Ülkeye uygun model	Sipariş numarası	Ambalaj içeriği	EAN kodu 3165140,...	Minimum Sipariş Adedi	Fiyat €
4,0	230	EU	2 607 226 220	1	987646	1	39,65



AL 1830 CV için uyumlu

3,0	230	EU	2 607 225 966	1	987769	1	41,00
-----	-----	----	---------------	---	--------	---	-------



AL 1880 CV için uyumlu

8,0	230	EU	2 607 226 178	1	987677	1	88,00
-----	-----	----	---------------	---	--------	---	-------



GAL 18V-40, UNI için uyumlu

4,0	230	EU	2 607 226 252	1	987677	1	45,99
-----	-----	----	---------------	---	--------	---	-------



GAL 18V-160 C, UNI için uyumlu

6,0	230	EU	2 607 226 318	1		1	90,00
-----	-----	----	---------------	---	--	---	-------

* Yeni 12,0 V aküler 10,8 V akü ve şarj cihazı sistemleri ile %100 uyumludur.

Multivolt (çoklu volt) şarj cihazları 14,4-18 V (Li-Ion)

Hızlı şarj cihazı GAL 1880 CV

8	230	EU	2 607 225 922	1	880862	1	65,88
---	-----	----	----------------------	---	--------	---	-------

Multivolt (çoklu volt) şarj cihazları 14,4-36 V (Li-Ion)

Hızlı şarj cihazı GL 3680 V

6	230	EU	2 607 225 900	1	847438	1	93,27
---	-----	----	----------------------	---	--------	---	-------

Şarj cihazları için ara adaptör

► APT girişi olmayan yuvarlak ve yassı akülerin şarj edilmesini sağlar

Sipariş numarası	Ambalaj içeriği	EAN kodu 3165140...	Minimum Sipariş Adedi	Fiyat €
------------------	-----------------	------------------------	--------------------------	---------



AL 60 DV 1411 / -1419 / -2411 / -2422 / -2425, AL 30 DV 1450 / -2450 ve AL 2498 FC şarj cihazları adaptörü

			2 607 000 198	1	109239	1	10,30
--	--	--	----------------------	---	--------	---	-------



Kırıcı-deliciler için Adaptörler

	Giriş şaftı	delici uç şaftı için	Sipariş numarası	Ambalaj içeriği	EAN kodu 3168140**	Minimum Sipariş Adedi	Fiyat €
	Ürün özellikleri	Sipariş bilgileri					
	SDS-max	SDS-plus	1 618 598 159	1	033435	1	69,72
	SDS-max	Büyük kanallı	1 618 598 161	1	034548	1	134,63
	Büyük kanallı	SDS-plus	1 618 598 124	1	028981	1	58,55

Mandren adaptörleri

	SDS-plus	1/2"-20 UNF	1 617 000 132	1	012584	5	8,60
	SDS-max	1/2"-20 UNF	2 608 550 036	1	034180	1	31,50

Bosch sistem mandrenleri

Kırıcı-deliciler için Bosch sistem mandrenleri

Ürün özellikleri	Sipariş bilgileri						
	Giriş, alanı	Bağlama aralığı, min, - maks, mm	Sipariş numarası	Ambalaj içeriği	EAN kodu 3165140... ¹⁾	Minimum Sipariş Adedi	Fiyat €
 <p>SDS-plus değişirme mandreni GBH 4 DFE; GBH 4 DSC Professional; PBH 300 E için uygun</p>	SDS	SDS-plus	2 608 572 059	1	077606	1	53,92
 <p>SDS-plus değişirme mandreni GBH 2-24 DFR; GBH 24 VFR Professional; PBH 200 FRE; PBH 240 RE için uygun</p>	SDS	SDS-plus	2 608 572 112	1	144247	1	30,04
 <p>Adaptörlü anahtarsız uç takma mandreni GBH 2-24 DFR; GBH 24 VF; GBH 24 VFR Professional; PBH 200 FRE; PBH 220 RE; PBH 240 RE için uygun</p>	SDS	1,5 – 13	1 617 000 328	1	127608	1	66,75
 <p>SDS-plus anahtarsız uç takma mandreni GBH 2-24 DF; GBH 2-26 DFR; GBH 2-26 DFR + DMF 10 Zoom; GBH 2-28 DFV; GBH 3-28 DFR; GBH 4-32 DFR; GBH 36 VF-LI Professional için uygun</p>	SDS	SDS-plus	2 608 572 213	1	336932	1	58,24
 <p>Adaptörlü anahtarsız uç takma mandreni GBH 2-24 DF; GBH 2-26 DFR; GBH 2-26 DFR + DMF 10 Zoom; GBH 2-28 DFV; GBH 3-28 DFR; GBH 4-32 DFR; GBH 36 VF-LI Professional için uygun</p>	SDS	1,5 – 13	2 608 572 212	1	336925	1	38,78
 <p>SDS-plus değişirme mandreni GBH 3-28 FE Professional için uygun</p>	SDS	SDS-plus	2 608 572 159	1	251013	1	99,88
 <p>Adaptörlü anahtarsız uç takma mandreni GBH 3-28 FE Professional için uygun</p>	SDS	1,5 – 13	2 608 572 146	1	217644	1	87,07

Darbeli matkaplar için Bosch sistem mandrenleri

	Giriş alanı	Bağlama aralığı min, - maks, mm	Sipariş numarası	Ambalaj içeriği	EAN kodu 3165140,11	Minimum Sipariş Adedi	Fiyat €
Ürün özellikleri	Sipariş bilgileri						
Anahtarlı mandren Yedek anahtar 1 607 950 045 GSB 650 RE «Press+Lock» Professional; PSB 450; PSB 500; PSB 550 RA; PSB 550 RE; PSB 570; PSB 600; PSB 600-2; PSB 650 RA; PSB 700 RE; PSB 700 RES; PSB 750-2 RE; PSB 750-2 RPE «Auto-Lock»; PSB 1000 RPE için uygun	1/2" - 20	1,5 - 13	2 608 571 056	1	125949	1	15,34
Anahtarsız uç takma mandreni, kromlanmış GSB 13 RE; GSB 16; GSB 16 RE; GSB 18-2 RE; GSB 19-2 RE; GSB 1600 RE Professional için uygun	1/2" - 20	1,5 - 13	2 608 572 149	1	223416	1	29,77
Anahtarsız uç takma mandreni, kromlanmış GSB 20-2; GSB 20-2 RCE; GSB 20-2 RE; GSB 20-2 RET; GSB 21-2 RE Professional; PSB 850; PSB 1000; PSB 1200 «Auto-Lock» için uygun	1/2" - 20	1,5 - 13	2 608 572 150	1	223423	1	34,63
Anahtarlı mandren, kromlanmış Yedek anahtar 1 607 950 045 GSB 20-2; GSB 20-2 RCE; GSB 20-2 RE; GSB 20-2 RET; GSB 21-2 RE; GSB 22-2 RCE; GSB 22-2 RE Professional; PSB 850; PSB 1000; PSB 1200 «Auto-Lock» için uygun	1/2" - 20	1,5 - 13	2 608 571 068	1	223409	1	15,87

Darbeli delme/vidalama makineleri ve delme/vidalama makineleri için Bosch sistem mandreni

GSR 10,8 V-Li-2 Professional için uygun	1/2" - 20	1 - 10	2 608 572 257	1	509268	1	12,45
Anahtarsız uç takma mandreni GSB 12 VE-2; GSB 14,4 VE-2; GSB 14,4 VE-2-LI; GSB 18 VE-2; GSB 18 VE-2-LI; GSR 12 VE-2; GSR 14,4 VE-2; GSR 14,4 VE-2-LI; GSR 18 VE-2; GSR 18 VE-2-LI Professional için uygun	1/2" - 20	1,5 - 13	2 608 572 247	1	435215	1	19,19

Bosch delme ve vidalama matkapları için sistem mandrenleri

	Bağlama aralığı min, - maks, mm	Giriş alanı	Sipariş numarası	Ambalaj içeriği	EAN kodu 3165140,11	Minimum Sipariş Adedi	Fiyat €
Ürün özellikleri	Sipariş bilgileri						
Anahtarsız uç takma mandreni 1-10 mm PSB 12 VE-2; PSB 14.4 VE-2; PSB 18 VE-2; PSB 24 VE-2; PSR 9.6 VE-2; PSR 12 VE-2; PSR 14.4 LI-2; PSR 14.4 VE-2; PSR 18 LI-2; PSR 18 VE-2; PSR Universal+ LI-2 için uygun	1 - 10	3/8" - 24	2 608 572 210	1	332996	1	15,70

Darbeli-Darbesiz Matkaplar için mandrenler

Anahtarsız uç takma mandrenleri 10 mm'ye kadar

Ürün özellikleri								Sipariş bilgileri							
Sadece mil kilitlenmesi için	Sağ / sol dönüş	Germe gücü emniyeti	Sabit kullanımlı matkap	Darbeli matkap	Akülli matkap	Akülli darbeli matkap	Akülli vidalama makinası	Bağlama aralığı min, - maks, mm	Giriş, aralığı	Mandren resim no	Sipariş numarası	Ambalaj içeriği	EAN kodu 3165140****	Minimum Sipariş Adedi	Fiyat €
								1 - 6	1/4" - 6k	1	2 608 572 072	1	085434	1	8,60
								1 - 10	1/4" - 6k	2	2 608 572 075	1	085441	1	37,94
								0,5 - 10	3/8" - 24	3	1 608 572 018	1	037938	1	55,60
								1 - 10	3/8" - 24	4	2 608 572 080	1	092050	1	23,26
								1 - 10	3/8" - 24	4	2 608 572 068	1	092036	1	26,44
								1 - 10	3/8" - 24	7	2 608 572 183	1	290982	1	20,79
								0,5 - 10	1/2" - 20	3	1 608 572 007	1	049870	1	54,90
								1 - 10	1/2" - 20	8	2 608 572 218	1	348638	1	31,27

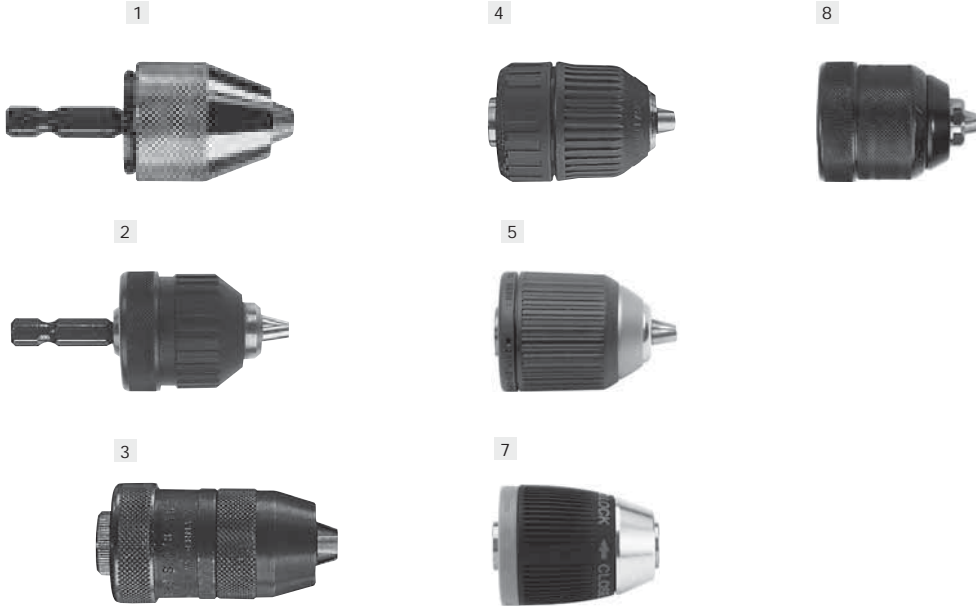

SDS-plus giriş şaftlı anahtarsız uç takma mandrenleri

Ürün özellikleri								Sipariş bilgileri							
Sadece mil kilitlenmesi için	Sağ / sol dönüş	Germe gücü emniyeti	Sabit kullanımlı matkap	Darbeli matkap	Akülli matkap	Akülli darbeli matkap	Akülli vidalama makinası	Bağlama aralığı min, - maks, mm	Giriş, aralığı	Mandren resim no	Sipariş numarası	Ambalaj içeriği	EAN kodu 3165140****	Minimum Sipariş Adedi	Fiyat €
								1,5 - 13		1	2 608 572 227	1	370073	1	40,25



Anahtarsız uç takma mandrenleri 16 mm'ye kadar

Sadece mil kilitlenmesi için		Sağ / sol dönüş	Germe gücü emniyeti	Sabit kullanımlı matkap	Darbeleri matkap	Aktülü matkap	Aktülü darbeleri matkap	Sert metal vidalama makinası	Bağlama aralığı min, - maks, mm	Giriş aralığı	Mandren resim no	Sipariş numarası	Ambalaj içeriği	EAN kodu 3165140,,	Minimum Sipariş Adedi	Fiyat €
Ürün özellikleri											Sipariş bilgileri					
•	•					•			1,5 - 13	3/8" - 24	2	2 608 572 060	1	080255	1	36,63
	•			•					1,5 - 13	3/8" - 24	3	2 608 572 093	1	102643	1	35,82
		•	•						1 - 13	1/2" - 20	1	1 608 572 017	1	037921	1	64,56
•	•			•	•	•	•		1,5 - 13	1/2" - 20	2	2 608 572 062	1	082754	1	34,27
	•	•		•	•	•	•		1,5 - 13	1/2" - 20	3	2 608 572 034	1	064682	1	37,34
	•	•		•	•			•	1,5 - 13	1/2" - 20	4	2 608 572 105*	1	111942	1	34,27
•	•					•	•	•	1,5 - 13	1/2" - 20	6	2 608 572 182	1	290975	1	39,93
		•	•						3 - 16	5/8" - 16	1	1 608 572 014*	1	026147	1	88,40
	•	•	•						1 - 13	B-16	5	1 608 572 003*	1	057059	1	105,65

1



2



3



4



5



6



* 680-1000 Watt giriş güçlü, büyük, darbesiz ve darbeleri matkaplar için

Bosch Uneo ve Uneo Maxx için Mandren

SDS-Quick şaftlı anahtarsız uç takma mandrenleri 10 mm'ye kadar

Sipariş bilgileri	Sipariş numarası	Ambalaj içeriği	EAN kodu 3165140,,	Minimum Sipariş Adedi	Fiyat €
	2 609 255 733	1	901260	1	17,69



Anahtarlı mandrenler

Anahtarlı mandrenler 10 mm'ye kadar

Yedek anahtar	Sağ / sol dönüş	Germe gücü emniyeti	Sabit kullanımlı matkap	Matkap	Darbeleri matkap	Aküülü matkap	Aküülü darbeleri matkap	Aküülü vidalama makinesi	Bağlama aralığı min, - maks, mm	Giriş aralığı	Şekil, No,	Sipariş numarası	Ambalaj içeriği	EAN kodu 3165140...	Minimum Sipariş Adedi	Fiyat €
Ürün özellikleri										Sipariş bilgileri						
G		•	•		•		•		0,5 - 6,5	3/8" - 24	1	2 608 571 010	1	042703	1	31,11
D		•	•						1 - 10	3/8" - 24	1	1 608 571 053	1	002608	1	9,41
B			•	•	•	•	•		1 - 10	3/8" - 24	1	1 608 571 066	1	018968	1	14,89
D			•	•	•	•	•		1 - 10	1/2" - 20	1	1 608 571 054	1	002615	1	9,71
D	•	•	•	•	•	•	•		1 - 10	1/2" - 20	1	1 608 571 061	1	057004	1	16,70
F	•		•	•	•	•	•		1 - 10	1/2" - 20	1	1 608 571 068	1	010481	1	28,61

1



Anahtarlı mandrenler 13 mm

Yedek anahtar	Sağ / sol dönüş	Germe gücü emniyeti	Sabit kullanımlı matkap	Matkap	Darbeleri matkap	Bağlama aralığı min, - maks, mm	Giriş aralığı	Mandren resim no	Sipariş numarası	Ambalaj içeriği	EAN kodu 3165140...	Minimum Sipariş Adedi	Fiyat €
Ürün özellikleri								Sipariş bilgileri					
D		•	•	•		1,5 - 13	1/2" - 20	1	1 608 571 048	1	041133	1	24,62
D	•	•	•	•		1,5 - 13	1/2" - 20	1	1 608 571 062	1	002639	1	12,82

Darbeye dayanıklı sürüm

D	•	•				2,5 - 13	SDS-plus	2	1 618 571 014	1	006231	1	84,14
---	---	---	--	--	--	----------	----------	---	---------------	---	--------	---	-------

1



2



Anahtarlı mandrenler, 16 mm'ye kadar

Yedek anahtar	Sağ / sol dönüş	Germe gücü emniyeti	Sabit kullanımlı matkap	Darbeli matkap	Bağlama aralığı min. - maks, mm	Giriş, alanı	Şekil, No,	Sipariş numarası	Ambalaj türü	EAN kodu 3165140,,,	Minimum Sipariş Adedi	Fiyat €
Ürün özellikleri								Sipariş bilgileri				
A	•	•	•	•	3 - 16	5/8" - 16	2	1 608 571 057	1	026116	1	56,88
A		•	•	•	3 - 16	5/8" - 16	1	1 608 571 056	1	047241	1	52,95
A	•	•	•		3 - 16	B--16	1	2 608 571 020	1	047876	1	53,29

1



2



Anahtarlı mandren için yedek anahtar

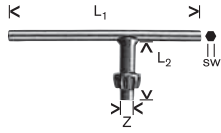

Referans tipi	Yedek anahtar, tipi	Dış uzunluk (L1) mm	Anahtar uzunluğu (L2) mm	Anahtar ağız (SW) mm	Anahtar çapı (Z) mm	Sipariş numarası	Ambalaj içeriği	EAN kodu 3165140,,,	Minimum Sipariş Adedi	Fiyat €
Ürün özellikleri						Sipariş bilgileri				
S3	A	110	50	4	8	1 607 950 041	1	024556	5	4,35
ZS14	B	60	30	-	6	1 607 950 042	1	016476	5	2,44
S2	C	110	40	4	6	1 607 950 044	1	002363	5	5,24
S2	D	110	40	-	6	1 607 950 045	1	002370	5	3,30
S14	F	80	30	5	6	1 607 950 053	1	033480	5	4,35
S1	G	60	30	-	4	1 607 950 028	1	057332	1	21,76

Üniversal püskürtme koruması ve tutamak



Ürün özellikleri	Sipariş numarası	Ambalaj içeriği	EAN kodu 3165140,,,	Minimum Sipariş Adedi	Fiyat €
Üniversal püskürtme koruması	2 607 990 020	1	078757	1	37,51

Matkap için tutamaklar

Darbesiz matkap tutamakları



Ürün özellikleri

Darbesiz matkap tutamağı

GBM 13; GBM 13 HRE; GBM 16-2 RE; GRW 11 E; GSB 22-2 RCE Professional için uygun

Sipariş numarası	Ambalaj içeriği	EAN kodu 3165140,,,	Minimum Sipariş Adedi	Fiyat €
1 612 025 020	1	026987	1	16,02

Darbeli matkap tutamakları



Ürün özellikleri

GBH 2-23 RE; GBH 2-24; GBH 24 V; GBH 24 VF; GBH 24 VFR; GBN 2 SE; GBN 2 SR; GSB 16 RE; GSB 18-2; GSB 18-2 RE; GSB 20-2; GSB 20-2 RCE; GSB 20-2 RE; GSB 20-2 RET; GSB 22; GSB 22-2 RCE; GSB 22-2 RE; GSB 1600 RE Professional; PBH 20 için uygun

Sipariş numarası	Ambalaj içeriği	EAN kodu 3165140,,,	Minimum Sipariş Adedi	Fiyat €
2 602 025 120	1	266734	1	9,33



Darbeli matkap tutamağı

GSB 16 RE; GSB 19-2 RE; GSB 19-2 REA; GSB 1600 RE Professional için uygun

Sipariş numarası	Ambalaj içeriği	EAN kodu 3165140,,,	Minimum Sipariş Adedi	Fiyat €
2 602 025 190	1	521987	1	5,88













Darbeli matkap tutamağı

GSB 21-2 RE; GSB 21-2 RCT Professional için uygun

Sipariş numarası	Ambalaj içeriği	EAN kodu 3165140,,,	Minimum Sipariş Adedi	Fiyat €
2 602 025 193	1	543828	1	10,38

Kırıcı-delici matkap tutamakları

	Sipariş numarası	Ambalaj içeriği	EAN kodu 3165-140-...	Minimum Sipariş Adedi	Fiyat €
Ürün özellikleri					
Kırıcı-delici tutamağı GBH 4-top; GBH 4 DFE; GBH 4 DSC Professional; PBH 300 E için uygun					
	2 602 025 077	1	076678	1	17,00
SDS Delici + darbesiz matkap tutamağı GAH 500 DSR; GBM 13 HRE Professional için uygun					
	1 612 025 032	1	027014	1	6,87
Kırıcı-delici tutamağı GBH 10 DC; GBH 11 DE Professional için uygun					
	2 602 025 086	1	084697	1	29,03
Kırıcı tutamağı GSH 10 C; GSH 11 E Professional için uygun					
	2 602 025 076	1	072380	1	25,59
Kırıcı-delici tutamağı GBH 5 ...; GBH 5 -40 DCE; GBH 8 DCE; GBH 38 Professional için uygun					
	2 602 025 062	1	042482	1	24,62
Kırıcı tutamağı GSH 4; GSH 5 ..., Professional için uygun					
	2 602 025 063	1	042499	1	31,07
Kırıcı tutamağı GSH 5 CE; GSH 388 Professional için uygun					
	2 602 025 142	1	336949	1	27,53
Kırıcı-delici tutamağı GBH 7 DE; GBH 7-46 DE Professional için uygun					
	2 602 025 103	1	167178	1	25,06
Kırıcı-delici tutamağı GSH 5; GBH 5-38; GBH 5-40; GBH 5-40 DC; GSH 388 Professional için uygun					
	2 602 025 117	1	251037	1	10,13
Kırıcı-delici tutamağı GBH 2-20 D; GBH 2-26; GBH 2-26 DBR; GBH 2-26 DE; GBH 2-26 DFR; GBH 2-26 DFR + DMF 10 Zoom; GBH 2-26 DRE; GBH 2-26 E; GBH 2-26 RE; GBH 2-28 D; GBH 2-28 DFV; GBH 2-28 DV; GBH 18 V-LI; GBH 36 V-EC Compact; GBH 36 V-LI Professional için uygun					
	2 602 025 141	1	334068	1	5,82
GBH 18V-36 C için uygun					
	2 608 000 703	1	4059952514987	1	6,88

Not: GSH 16-28 VE 16-30 kırıcı tutamağı servislerimizden temin edilebilir,

Karıştırıcı uçlar

- Farklı üreticilerin elle karıştırma düzenekleri veya mandrenli matkaplar için universal karıştırma aletleri,

Matkaplar için, karıştırıcı uçlar

- Aşağıdan yukarı doğru karıştırma işlemi (hareket)
- Hazır sıva, beton, harç, epoksi reçine için uygun
- M14 Dış diş



Çap mm	Toplam uzunluğu mm	Karıştırma miktarı, min, kg	Karıştırma miktarı, maks, kg	Sipariş numarası	Ambalaj içeriği	EAN kodu 3165140...	Minimum Sipariş Adedi	Fiyat €
Ürün özellikleri								
GRW 9; GRW 11 E; GRW 12 E; GRW 18-2 E Professional için uygun								
120	600	15	25	2 607 990 016	1	078788	1	54,17
140	600	25	40	3 609 201 038	1	061339	1	66,71
160	600	30	60	2 607 990 017	1	078795	1	67,71
Paslanmaz çelikten (inox) GRW 9; GRW 11 E; GRW 12 E; GRW 18-2 E Professional için uygun								
140	600	25	40	2 607 990 023	1	085045	1	140,27

Aşağıdan yukarı karıştırma

- Çeşitli boyalar, cilalar, çimento hamurlar, ince alçı ve çimento katkı malzemeler için uygun
- M14 Dış diş



Çap mm	Toplam uzunluğu mm	Karıştırma miktarı, min, kg	Karıştırma miktarı, maks, kg	Sipariş numarası	Ambalaj içeriği	EAN kodu 3165140...	Minimum Sipariş Adedi	Fiyat €
Ürün özellikleri								
► GRW 9; GRW 11 E; GRW 12 E; GRW 18-2 E Professional için uygun								
120	600	15	25	2 607 990 014	1	078771	1	54,93

Aşağıdan yukarıya doğru karıştırma

- Hazır sıva, beton, harç, epoksi reçine için uygun
- Dış altıgen shaft ile



Çap mm	Toplam uzunluğu mm	Karıştırma miktarı, min, kg	Karıştırma miktarı, maks, kg	Sipariş numarası	Ambalaj içeriği	EAN kodu 3165140...	Minimum Sipariş Adedi	Fiyat €
Ürün özellikleri								
SW 12 mm								
120	600	15	25	2 607 990 015	1	080521	1	48,45

Yukarıdan aşağı doğru karıştırma hareketi

- Çeşitli boyalar, cilalar, duvar boyları, duvar kağıdı tutkalları için uygun
- Dış altıgen şaft ile



Çap mm	Toplam uzunluğu mm	Karıştırma miktarı, min, kg	Karıştırma miktarı, maks, kg	Sipariş numarası	Ambalaj içeriği	EAN kodu 3165140...	Minimum Sipariş Adedi	Fiyat €
Ürün özellikleri								
SW 8 mm Dış altıgen şaft ile								
60	400	1	5	2 607 990 024	1	085052	1	11,06
SW 8 mm mandren 10 mm GRW 9 Professional için uygun								
80	400	5	10	2 607 990 025	1	085069	1	12,35
SW 10 mm mandren 13 mm GRW 9 Professional için uygun								
100	600	15	20	2 607 990 026	1	085076	1	18,45
SW 10 mm								
120	600	20	30	2 607 990 029	1	085106	1	21,84

Aşağıdan yukarı doğru karıştırma işlemi yapar

- Harç, macun, siva, fayans yapıştırıcısı için uygun
- Dış altıgen şaft ile



SW 8 mm								
85	400	5	10	2 607 990 027	1	085083	1	9,69
SW 10 mm								
105	600	10	20	2 607 990 028	1	085090	1	18,20

Matkaplar için boya karıştırıcısı

- Verniklerin, cilalı boylarının karıştırılması için uygun



Boya karıştırıcısı, 6 mm yuvarlak şaft ile								
60	350	1	5	1 609 200 291	1	004596	1	5,47

Karıştırıcı uç için adaptör



5/8"-16 UN-2a iç dişli karıştırma sepetleri için adaptör								
	55			3 609 201 039	1	050500	1	12,35

Bosch taşlama makineleri için aksesuar

Taşlama makineleri cyclone toz filtresi



Uyumluluk	Sipariş numarası	Ambalaj içeriği	EAN kodu 6949509...	Minimum Sipariş Adedi	Fiyat €
GWS 24-180 JZ GWS 24-230 JZ	2 608 000 741	1	233882	1	5,03

Taşlama makineleri için, toz koruma siperi



Kalınlık mm	Sipariş numarası	Ambalaj içeriği	EAN kodu 3165140...	Minimum Sipariş Adedi	Fiyat €
-	2 608 000 695	1	985970	1	9,03

GWS 13-125 CI (0 601 79E 0..); GWS 13-125 CIE (0 601 79F 0..); GWS 17-125 CI (0 601 79G 0..); GWS 17-125 CIE (0 601 79H 0..); GWS 17-125 CIE (0 601 79H 1..); GWS 17-125 CIT (0 601 79J 0..); GWS 17-125 CIX (0 601 79K 1..); GWS 17-125 INOX (0 601 79M 0..); GWS 17-150 CI (0 601 79K 0..); GWS 19-125 CI (0 601 79N 0..); GWS 19-125 CIE (0 601 79P 0..); GWS 19-125 CIST (0 601 79S 0..); GWS 19-150 CI (0 601 79R 0..); GWX 13-125 (0 601 7B5 0..); GWX 13-125 S (0 601 7B6 0..); GWX 17-125 (0 601 7C3 0..); GWX 17-125 S (0 601 7C4 0..); GWX 17-125 T (0 601 7C5 0..); GWX 17-150 (0 601 7C6 0..); GWX 19-125 S (0 601 7C8 0..) Professional için uygun

Taşlama makineleri için, germe somunları



SDS-clic-hızlı sıkma somunu M 14
M 14 dişli tüm taşlama makineleri için uygun (Mevcut diş uzunluğu – en kalın takım üzerinden taşarak – 6 mm'den fazla)
Üretim tarihi 08/90'dan itibaren
Uyarı: Diskin merkezlemesi somunda değil destek flanşında yapılmalıdır

13	1 603 340 031	1	033206	1	22,70
----	---------------	---	--------	---	-------



Parlatma diski için yuvarlak başlı somun
115-150 mm çaplı zımpara disklerinin bağlantısı için üretim tarihi 08/90'dan önce
GPO 12; GPO 12 E; GPO 14 CE Professional için uygun

-	1 603 340 015	1	016384	1	4,45
---	---------------	---	--------	---	------



Germe somunu (üst somun)
Üretim tarihi 08/90'dan sonra 115-230 mm çaplı tüm disklerin bağlantısı için

-	1 603 340 040	1	052078	1	2,75
---	---------------	---	--------	---	------



Taşlama Somunu M14 Hızlı Kilitlemeli
GWS 18V-10 C; GWS 18V-10 PSC; GWS 18V-10 SC Professional; AdvancedGrind 18 için uygun

-	2 608 000 684	1	949316	1	9,03
---	---------------	---	--------	---	------

Taşıma makineleri için, bağlama flanşları



M 14 diş için bağlantı flanşı (alt somun)
Üretim tarihi 08/90'dan sonra 115-150 mm çaplı tüm disklerin bağlantısı için

Sipariş numarası	Ambalaj içeriği	EAN kodu 3165140...	Minimum Sipariş Adedi	Fiyat €
-	1	046947	1	2,75

M 10 diş için bağlantı flanşı
GWS 6-100 (0 601 375 0,,); GWS 6-115 (0 601 375 0,,);
GWS 6-125 (0 601 375 1,,); GWS 660 (0 601 375 0,,); GWS 670 (0 601 375 0,,) Professional için uygun

-	1	102766	1	3,63
---	---	--------	---	------

Taşıma makineleri için, taşıma anahtarları

Taşıma anahtarı, düz
Taşıma makinelerinde her türlü diskin takılması için

-	1	016483	1	2,04
---	---	--------	---	------

Taşıma anahtarı, düz
Büyük taşıma makinesi ve kalıpcı taşıma üzerinde tüm disklerin bağlantısı için
GWS 6 Professional için uygun

-	1	040891	1	2,26
---	---	--------	---	------

Taşıma anahtarı, bombeli
Elmas ve sert metal çanak diskler için uygun
GBR 14 C; GNF 35 CA Professional

-	1	103343	1	5,68
---	---	--------	---	------

Taşıma makineleri için, tutamaklar

Tutamak
GUF 4-22 A; GWS 9-125 S; GWS 13-125 CI; GWS 13-125 CIE; GWS 15-125 CIEP; GWS 17-125 CI; GWS 17-125 CIE; GWS 17-125 CIT; GWS 17-150 CI; GWS 18V-125 C; GWS 18V-125 PC; GWS 18V-125 PSC; GWS 18V-125 SC; GWS 19-125 CIE; GWS 1000; GWS 1400; GWX 9-115 S; GWX 9-125 S; GWX 10-125; GWX 13-125; GWX 13-125 S; GWX 14-125; GWX 15-125 PS; GWX 17-125; GWX 17-125 S; GWX 17-125 T; GWX 17-150; GWX 18V-10 C; GWX 18V-10 PC; GWX 18V-10 PSC; GWX 18V-10 SC; GWX 19-125 S Professional; PSF 22 A; PWS 6-13 için uygun

-	1	016377	1	2,56
---	---	--------	---	------

Tutamak
M 14'lü tüm Bosch büyük taşıma makineleri için uygun

-	1	070232	1	4,87
---	---	--------	---	------

Titreşim kontrollü tutamak M 10
PWS 700-115; PWS 720-115; PWS 750-115; PWS 720-125; PWS 750-125 için uygun

-	1	498449	1	15,21
---	---	--------	---	-------

Tutamak M 10
PWS 700-115; PWS 720-115; PWS 750-115; PWS 720-125; PWS 750-125 için uygun

-	1	498456	1	5,48
---	---	--------	---	------

Titreşim kontrollü tutamak M 10
Küçük taşıma makineleri için uygun









-	1	451444	1	15,44
---	---	--------	---	-------

Titreşim kontrollü tutamak M 14
Büyük taşıma makineleri için uygun

-	1	485708	1	17,90
---	---	--------	---	-------

Taşlama için kapaksız koruma siperleri

- Genel taşlama ve zımpara işleri için
- EN/EC 60745'e uygun

	Çap mm	Sipariş numarası	Ambalaj içeriği	EAN kodu 3165140****	Minimum Sipariş Adedi	Fiyat €
	115	1 619 P06 547	1	492751	1	6,27
	125	1 619 P06 548	1	492768	1	6,27
	115	1 605 510 364	1	364089	1	2,37
	115	2 608 000 677	1	942409	1	4,65
	125	1 605 510 365	1	364096	1	3,00
	125	2 608 000 678	1	942416	1	4,80
	150	1 605 510 366	1	364102	1	3,52
	180	2 605 510 280	1	482547	1	24,92
	230	2 605 510 281	1	482554	1	26,61

Taşılama için kapaksız koruma siperleri

- Genel taşıma ve zımpara işleri için
- EN/EC 60745'e uygun

Çap mm	Sipariş numarası	Ambalaj içeriği	EAN kodu 3165140,...	Minimum Sipariş Adedi	Fiyat €
--------	------------------	-----------------	-------------------------	--------------------------	---------



Koruma siperi

Kodlamalı, vida bağlantılı germe bandı

GWS 20-180/H/JH (0 601 849 ,,,); GWS 21-180 HV/JHV (0 601 851 ,,,); GWS 22-180 H/JH (3 601 H81 ,,,); GWS 23-180/J (0 601 753 ,,,); GWS 24-180 BX/JBX (0 601 863 ,,,); GWS 24-180 H (3 601 H53 1,,) için uygun; GWS 24-180 H/BV/JBV (0 601 853 ,,,); GWS 24-180 JH (3 601 H53 M,,); GWS 25-180/J (0 601 755 ,,,); GWS 26-180 B (3 601 H55 K,,); GWS 26-180 BV/JBV (0 601 856 ,,,); GWS 26-180 H (3 601 H55 1,,; 3 601 H56 1,,/L,,); GWS 26-180 JH (3 601 H55 M,,); GWS 180/J, 20 -180/J Professional (0 601 751 ,,,)

180	2 605 510 297	1	542166	1	14,07
-----	----------------------	---	--------	---	-------



Koruma siperi

Kodlamalı, vida bağlantılı germe bandı

GWS 20-230 (0 601 752 0..); GWS 20-230 H (0 601 850 0..); GWS 20-230 JH (0 601 850 9..); GWS 21-230 HV (0 601 852 B..); GWS 21-230 JHV (0 601 852 3../0 601 852 G..); GWS 22-230 H (0 601 882 Y..); GWS 22-230 JH (0 601 882 M../0 601 882 Z..); GWS 23-230 / 230 J (0 601 754 0..); GWS 24-230 BV (0 601 854 B..); GWS 24-230 BV + SDS (0 601 854 C..); GWS 24-230 BX + SDS (0 601 864 1..); GWS 24-230 H (0 601 854 4../0 601 884 1../0 601 884 L..); GWS 24-230 JBV (0 601 854 G..); GWS 24-230 JBV + SDS (0 601 854 F..); GWS 24-230 JH (0 601 854 M../0 601 884 2../0 601 884 M../0 601 990 E..); GWS 24-230 Profi (0 601 854 5..); GWS 25-230 / 230 J (0 601 756 1..); GWS 26-230 B (0 601 856 3../0 601 856 K..); GWS 26-230 BV + SDS (0 601 856 B..); GWS 26-230 JBV (0 601 856 G..); GWS 26-230 JH (0 601 856 4..); GWS 26-230 JH + SDS (0 601 856 5..) Professional; PWS 20-230 (0 603 359 9../0 603 359 W..); PWS 20-230 J (0 603 359 8../0 603 359 V..); PWS 1900 (0 603 359 1..) için uygun

230	2 605 510 298	1	542173	1	15,44
-----	----------------------	---	--------	---	-------



Taşılama için kapaksız koruma siperi

Kolay ayar, aletsiz sabitleme

PWS 700-115 (0 603 164 2..); PWS 720-115 (0 603 164 0..); PWS 750-115 (0 603 164 0..) için uygun

115	2 605 510 288	1	498302	1	3,75
-----	----------------------	---	--------	---	------



Taşılama için kapaksız koruma siperi

Kolay ayar, aletsiz sabitleme

PWS 7-125 CE (0 603 398 8..); PWS 8-125 CE (0 603 399 B..); PWS 9-125 (0 603 399 A..); PWS 720-125 (0 603 164 0..); PWS 750-125 (0 603 164 1..) için uygun

125	2 605 510 289	1	498319	1	3,81
-----	----------------------	---	--------	---	------

Kesme için kapaklı koruma siperleri

► Kesme sırasında güvenli çalışma için kapak EN/EC 60745

Çap mm	Sipariş numarası	Ambalaj içeriği	EAN kodu 3165140...	Minimum Sipariş Adedi	Fiyat €
--------	------------------	-----------------	------------------------	-----------------------	---------



Koruma siperi
Kodlama ve hızlı bağlantı ile germe bandı
GWS 9-115 S için uygun

115	2 608 000 680	1	942430	1	8,90
-----	---------------	---	--------	---	------



Koruma siperi
Kodlama ve hızlı bağlantı ile germe bandı
GWS 9-125 S, GWS 9-125 için uygun

125	2 608 000 681	1	942447	1	10,29
-----	---------------	---	--------	---	-------



Koruma siperi
Kodlama ve hızlı bağlantı ile germe bandı
GWS 20-180 (0 601 751 0..); GWS 20-180 H (0 601 849 0..); GWS 20-180 JH (0 601 849 9..); GWS 21-180 HV (0 601 851 B..); GWS 21-180 JHV (0 601 851 G..); GWS 22-180 H (0 601 881 Y..); GWS 22-180 JH (0 601 881 M..); GWS 23-180 / 180 J (0 601 753 0..); GWS 24-180 (0 601 853 4../0 601 8A3 0..); GWS 24-180 B + SDS (0 601 853 1..); GWS 24-180 BV + SDS (0 601 853 C..); GWS 24-180 JBV (0 601 853 G..); GWS 24-180 JBV + SDS (0 601 853 F..); GWS 24-180 JBX + SDS (0 601 863 B..); GWS 24-180 JH (0 601 853 M../0 601 883 M..); GWS 25-180 / 180 J (0 601 755 1..); GWS 26-180 B (0 601 855 K..); GWS 26-180 BV (0 601 856 ...); GWS 26-180 H (0 601 855 1../0 601 856 L..); GWS 26-180 JBV (0 601 856 ...); GWS 26-180 JH (0 601 855 M..); GWS 26-230 H (0 601 856 1..)
Professional için uygun

180	2 605 510 299	1	542180	1	16,51
-----	---------------	---	--------	---	-------



Koruma siperi
Kodlama ve hızlı bağlantı ile germe bandı
GWS 20-230 (0 601 752 0..); GWS 20-230 H (0 601 850 0..); GWS 20-230 JH (0 601 850 9..); GWS 21-230 HV (0 601 852 B..); GWS 21-230 JHV (0 601 852 3../0 601 852 G..); GWS 22-230 H (0 601 882 Y..); GWS 22-230 JH (0 601 882 M../0 601 882 Z..); GWS 23-230 / 230 J (0 601 754 0..); GWS 24-230 B + SDS (0 601 854 1..); GWS 24-230 BV (0 601 854 B..); GWS 24-230 BX + SDS (0 601 864 1..); GWS 24-230 H (0 601 854 4../0 601 854 L../0 601 884 1..); GWS 24-230 JBV (0 601 854 G..); GWS 24-230 JBX (0 601 864 8..); GWS 24-230 JH (0 601 854 M../0 601 884 2../0 601 884 M../0 601 990 E..); GWS 24-230 Profi (0 601 854 5..); GWS 25-230 / 230 J (0 601 756 1..); GWS 26-230 B (0 601 856 3../0 601 856 K..); GWS 26-230 BV + SDS (0 601 856 B..); GWS 26-230 JBV (0 601 856 G..); GWS 26-230 JH (0 601 856 M..); GWS 26-230 JH + SDS (0 601 856 5..) Professional; PWS 20-230 (0 603 349 0../0 603 359 9../0 603 359 W..); PWS 20-230 J (0 603 359 8../0 603 359 V..); PWS 1900 (0 603 359 1..) için uygun

230	2 605 510 300	1	542197	1	21,76
-----	---------------	---	--------	---	-------

Bosch kalıpcı taşlamalar için aksesuarlar



Pensetler, sıkma somunsuz

Çap inç	Çap mm	Sipariş numarası	Ambalaj içeriği	EAN kodu 3163140,...	Minimum Sipariş Adedi	Fiyat €
---------	--------	------------------	-----------------	-------------------------	--------------------------	---------



Germe somunu olmadan penset
GGS 27; GGS 27 C Professional için uygun

-	3	2 608 570 008	1	049023	1	9,62
---	---	----------------------	---	--------	---	------

Germe somunu olmadan penset
GGS 27; GGS 27 C Professional; POF 500 A; POF 600 ACE için uygun

-	6	2 608 570 047	1	013505	1	14,11
-	8	2 608 570 049	1	006705	1	14,67
1/4	-	2 608 570 048	1	006699	1	9,74

Germe somunu olmadan penset
GGS 28 CE, GGS 8 C, GGS 28, GGS 28 C, GGS 28 LC, GGS 28 LCE, GGS 28 LPC için uygun

-	3	2 608 570 136	1	620031	1	16,02
-	6	2 608 570 137	1	620048	1	16,02
-	8	2 608 570 138	1	620055	1	16,02
1/8	-	2 608 570 139	1	620062	1	18,17
1/4	-	2 608 570 140	1	620079	1	17,30



Germe somunu
GGS 28 CE, GGS 8 C, GGS 28, GGS 28 C, GGS 28 LC, GGS 28 LCE, GGS 28 LPC için uygun

-	-	2 608 570 141	1	620086	1	7,70
---	---	----------------------	---	--------	---	------

Pensetler, sıkma somunu ile

Çap inç	Çap mm	Sipariş numarası	Ambalaj içeriği	EAN kodu 3165140***	Minimum Sipariş Adedi	Fiyat €
---------	--------	------------------	-----------------	------------------------	--------------------------	---------

Sıkma somunlu penset
GGs 7 C; GGS 27 L; GGS 27 LC; GGS 1212 Professional için uygun



-	3	2 608 570 082	1	031103	1	4,71
-	6	2 608 570 084	1	031110	1	17,03
-	8	2 608 570 086	1	031134	1	16,83
1/4	-	2 608 570 085	1	031127	1	21,43
1/8	-	2 608 570 083	1	032612	1	18,47

Sıkma somunlu penset
GGs 16 Professional için uygun



-	6	1 608 570 043	1	026062	1	27,69
-	8	1 608 570 041	1	026055	1	28,18
-	10	1 608 570 040	1	026048	1	28,75
1/4	-	1 608 570 042	1	057134	1	25,64

Bosch kalıpcı taşlamalar için aksesuarlar

Çap inç	Sipariş numarası	Ambalaj içeriği	EAN kodu 3165140***	Minimum Sipariş Adedi	Fiyat €
---------	------------------	-----------------	------------------------	--------------------------	---------



Alet tutucu
GGs 7 C, GGS 27 L Professional için uygun

35	1 608 040 047	1	024600	1	155,54
----	---------------	---	--------	---	--------



Tek ağızlı anahtar
GGs 16 Professional için uygun

-	1 607 950 511	1	024570	1	14,67
-	1 607 950 525	1	048491	1	3,32



Hızlı germe somunu, konik
GGs 6 Professional için uygun

-	3 603 301 011	1	077972	1	113,27
---	---------------	---	--------	---	--------



Düz diskler için yuvarlak başlı somun
GGs 6 Professional için uygun

-	1 603 345 034	1	048767	1	17,45
---	---------------	---	--------	---	-------

Taşlama anahtarı, düz
Büyük taşlama makinası ve kalıpcı taşlama üzerinde tüm disklerin bağlantısı için
GGs 6 Professional için uygun



-	1 607 950 048	1	040891	1	2,26
---	---------------	---	--------	---	------

Planya makineleri için aksesuarlar



- İç mekan düzenlenmesinde kullanılan veya mobilya imalatında çok çemiştiril planya çalışmaları için aksesuarlar

Düz veya rustik planyalama, kenar pahlama, lambalama ve lamba pahlama için Bosch el planyası

Planya bıçakları

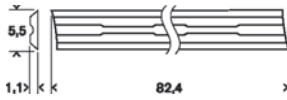

- Bosch, AEG, Black & Decker, Fein, Haffner, Holz-Her, Mafell, Makita, Metabo, Skil markası el planyaları için uygun

Sipariş numarası	Ambalaj içeriği	EAN kodu 3165140,,,	Minimum Sipariş Adedi	Fiyat €
------------------	-----------------	---------------------	-----------------------	---------

Planya bıçağı
düz, sert metal, 40°, uzunluk x genişlik: 82 x 5,5 mm (GHO 18 V - LI için uygun)

2 607 000 096	2	010450	5	13,75
2 607 001 292	10	117685	1	56,06

Planya bıçağı
keskin, düz, sert metal, 40°, uzunluk x genişlik: 82 x 5,5 mm (GHO 18 V - LI , PHO 1500, PHO 2000 için uygun)
Bosch Woodrazor sistemi için ideal, keskin planya bıçağı

2 608 635 350	2	200639	5	16,18
2 608 635 376	1	200783	5	8,78

Planya bıçağı
Keskin, ekstra temiz kesim, karbür uçlu, 40°, uzunluk x genişlik: 56 x 5,5 mm, çift taraflı (GHO 12 V - 20 için uygun)

2 608 000 672	2	934084	1	11,96
2 608 000 673	10	934091	1	48,40

Paralel ve 45° açılı kılavuz
GHO 14,4 V; GHO 18 V; GHO 26-82; GHO 31-82; GHO 36-82 C; GHO 40-82 C Professional;
PHO 1; PHO 15-82; PHO 16-82; PHO 20-82 (3365,1); PHO 25-82; PHO 30-82; PHO 35-82 C;
PHO 100; PHO 3100 için uygun

2 607 001 077	1	015165	1	41,85
---------------	---	--------	---	-------

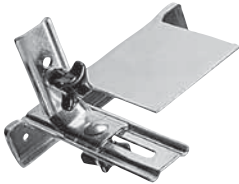

45° ayarsız paralellik mesnedi
GHO 14,4 V; GHO 18 V; GHO 26-82; GHO 31-82; GHO 36-82 C; GHO 40-82 C Professional;
PHO 1; PHO 15-82; PHO 16-82; PHO 20-82 (3365,1); PHO 25-82; PHO 30-82; PHO 35-82 C;
PHO 100; PHO 3100 için uygun

2 607 000 102	1	013383	1	17,98
---------------	---	--------	---	-------

Bosch planya için lamba derinliği mesnedi



GHO 26-82; GHO 31-82; GHO 36-82 C; GHO 40-82 C Professional; PHO 25-82; PHO 30-82;
PHO 35-82 C; PHO 3100 için uygun

1 608 132 006	1	002523	1	4,16
---------------	---	--------	---	------

GHO 14,4 V; GHO 18 V Professional; PHO 1; PHO 15-82; PHO 16-82; PHO 20-82; PHO 100 için uygun

2 607 000 073	1	006507	1	10,78
---------------	---	--------	---	-------

Bosch tırnaklı sac kesme makineleri için aksesuarlar



- Bosch tırnaklı sac kesme makineleri ile düz veya kavisli kesimler için zımba ve matrisler
- Farklı saclarda zorlu kesimler veya dar kavisli kesimlerde dahi rahat çalışmak için

İlgili zımba ile birlikte Bosch tırnaklı sac kesme makineleri saclarda dar kavislerin ve karmaşık kesimlerin üstesinden başarıyla gelmektedir - herhangi bir malzeme deformasyonu olmadan

Bosch tırnaklı sac kesme makineleri için aksesuarlar

	Sipariş numarası	Ambalaj içeriği	EAN kodu 3165140****	Minimum Sipariş Adedi	Fiyat €
Kavisli kesim için zımba GNA 1,3; GNA 1,6; GNA 2,0 Professional; 1530 için uygun	2 608 639 013	1	031523	1	20,99
Düz kesim için zımba GNA 16 Professional için uygun	2 608 639 027	1	088640	1	17,98
Düz kesim için zımba GNA 3,5 Professional için uygun	2 608 639 025	1	088626	1	74,37
Üniversal zımba GNA 1,6 L Professional için uygun	2 608 639 024	1	055604	1	73,07
Maks, 2,0 mm'lik düz saclar için uygun matris GNA 1,3; GNA 2,0 Professional; 1530 için uygun	2 608 639 900	1	031561	1	71,80
Maks, 1,2 mm'lik oluklu ve hemen hemen tüm trapez sac levhalar için uygun matris GNA 3,2; GNA 3,5 Professional için uygun	2 608 639 026	1	088633	1	135,47
Maks, 1,2 mm'lik oluklu ve hemen hemen tüm trapez sac levhalar için uygun matris GNA 1,6 L Professional için uygun	2 608 639 023	1	055598	1	72,08
Maks, 1,2 mm'lik oluklu ve hemen hemen tüm trapez sac levhalar için uygun matris GNA 16 Professional için uygun	2 608 639 028	1	088657	1	34,45
Maks, 1,2 mm'lik oluklu ve hemen hemen tüm trapez sac levhalar için uygun özel matris ve zımba GNA 1,3; GNA 1,6; GNA 2,0 Professional; 1530 için uygun	2 608 639 902	1	031578	1	75,01

Bosch sac ve üniversal kesme makineleri için aksesuarlar



- Farklı malzemeleri kolayca kesmek için Bosch sac kesme makinelerine uygun sac kesme bıçakları
- Uygun maliyetli kullanım için bileylenebilir ve ters çevrilebilir bıçaklar

Bosch sac kesme makineleri ince sacları güçlü ve zahmetsizce kesmektedir

Sac kesme bıçağı setleri



Saclar için uygun 5 parçalı bıçak seti
GSC 2,8 Professional için uygun

Sipariş numarası	Ambalaj içeriği	EAN kodu 3165140,11	Minimum Sipariş Adedi	Fiyat €
2 607 010 025	1	029803	1	26,36



Saclar için uygun 5 parçalı bıçak seti
GSC 1,6; GSC 9,6 V Professional; Tip 1500 için uygun

3 607 010 028	1	031783	1	22,07
---------------	---	--------	---	-------



Üst bıçak
GSC 3,5; GSC 4,5 Professional için uygun

3 608 635 000	1	032117	1	18,83
---------------	---	--------	---	-------



Üst bıçak ve alt bıçak
GSC 10,8 V-LI; GSC 16; GSC 160 Professional için uygun

2 608 635 243	1	088664	1	22,62
---------------	---	--------	---	-------



Üst bıçak
Sadece kumaşlar, plastik malzeme, duvar kağıtları, karton, deri, yer döşemeleri için,
GUS 9,6 V Professional için uygun

2 608 635 126	1	031516	1	37,40
---------------	---	--------	---	-------



Alt bıçak
GSC 3,5; GSC 4,5 Professional için uygun

3 608 635 002	1	032131	1	12,39
---------------	---	--------	---	-------



Alt bıçak
Sadece kumaşlar, plastik malzeme, duvar kağıtları, karton, deri, yer döşemeleri için
GUS 9,6 V Professional için uygun

2 608 635 125	1	031509	1	35,55
---------------	---	--------	---	-------

Bıçaklar, Bosch sac makası GSZ 160 Professional için

Kesici seti
2 kesici ve 4 vida

Sipariş numarası	Ambalaj içeriği	EAN kodu 3165140,,	Minimum Sipariş Adedi	Fiyat €
2 608 635 410	1	229937	1	68,96



Bıçak 1,6 mm'ye kadar düz

Sipariş numarası	Ambalaj içeriği	EAN kodu 3165140,,	Minimum Sipariş Adedi	Fiyat €
2 608 635 406	1	229890	1	63,24



Kavis Bıçağı

Sipariş numarası	Ambalaj içeriği	EAN kodu 3165140,,	Minimum Sipariş Adedi	Fiyat €
2 608 635 408	1	229913	1	50,70



İnox'un kesilmesi için krom çelik bıçak

Sipariş numarası	Ambalaj içeriği	EAN kodu 3165140,,	Minimum Sipariş Adedi	Fiyat €
2 608 635 409	1	229920	1	66,16



Üniversal kesme yağı
üniversal kesme yağının kullanımı metal kesimlerinde dayanım süresini birkaç kat daha artırır

Sipariş numarası	Ambalaj içeriği	EAN kodu 3165140,,	Minimum Sipariş Adedi	Fiyat €
2 607 001 409	1	271240	1	10,72

Akülü üfleme makinesi için sistem aksesuarları**GBL 18V-120 için Sistem Aksesuarları**

Standart üfleme ucu seti
GAS 18V-120 için uygun

Çap mm	Uzunluk m	Sipariş numarası	Ambalaj içeriği	EAN kodu 3165140,,	Minimum Sipariş Adedi	Fiyat €
-	-	2 608 000 670	1	923675	1	12,42



Delik ilçe üfleme ucu ve toz toplayıcı seti
GAS 18V-120 için uygun

Çap mm	Uzunluk m	Sipariş numarası	Ambalaj içeriği	EAN kodu 3165140,,	Minimum Sipariş Adedi	Fiyat €
-	-	2 608 000 671	1	923682	1	12,99





















Bosch elektrikli süpürgeler ile **harici toz emme** için aksesuarlar



GAS 12 V, GAS 18 V-1, EasyVac 12, UniversalVac 18

	Çap mm	Uzunluk m	Sipariş numarası	Ambalaj içeriği	EAN kodu 3165140,11	Minimum Sipariş Adedi	Fiyat €
	Polyester kanallı filtre GAS 12 V, EasyVac 12 için uygun						
	100 x 73 x 26		2 607 432 046	1	790185	1	5,73
	Filtre GAS 18V-1 için uygun						
	-	-	2 608 000 664	1	923361	1	4,50
	Filtre UniversalVac 18 için uygun						
	-	-	2 609 256 F44	1	967617	1	6,37
	Filtre UniversalVac 18 için uygun						
	-	-	2 609 256 F45	1	967624	1	6,37
	Dar aralık ucu GAS 18V-1, EasyVac 12, UniversalVac 18 için uygun						
	-	-	2 608 000 665	1	923378	1	1,01
	Uzatma borusu (2 Adet) GAS 18V-1, EasyVac 12, UniversalVac 18 için uygun						
	-	-	2 608 000 666	1	923385	1	5,28
	Yüzey başlığı GAS 18V-1, EasyVac 12, UniversalVac 18 için uygun						
	-	-	2 608 000 667	1	923392	1	14,27
	Duvar askısı GAS 18V-1 için uygun						
	-	-	2 608 000 668	1	923408	1	5,18
	Duvar askısı EasyVac 12 için uygun						
	-	-	2 609 256 F42	1	945110	1	3,92
	Esnek hortum GAS 18V-1, EasyVac 12, UniversalVac 18 için uygun						
	-	-	2 608 000 669	1	923415	1	3,77

EasyVac 3, UniversalVac 15 and AdvancedVac 20, AdvancedVac 18V-8 için Aksesuarlar

	Çap mm	Uzunluk m	Sipariş numarası	Ambalaj içeriği	EAN kodu 3165140**	Minimum Sipariş Adedi	Fiyat €
							
Islak ve kuru emici başlık	-	-	2 609 256 F21	1	912228	1	14,46
							
Süpürge Yüzey Başlığı AV18	-	-	2 609 256 F62	1	589992	1	12,00
							
Fırçalama başlığı (tutucu ve 2 adet fırçalama girişi)	-	-	2 609 256 F22	1	912235	1	5,42
							
Düz fırçalama başlığı (tutucu, 1 adet fırça ve 1 adet silgi ile birlikte)	-	-	2 609 256 F23	1	912242	1	6,28
							
Düz fırçalama başlığı (tutucu, 2 adet silgi ile birlikte)	-	-	2 609 256 F24	1	912259	1	6,28
							
Yüzey başlığı	-	-	2 609 256 F25	1	912266	1	9,01
							
Süpürge Başlığı Fırça EV3,UV15,AV18,AV20	-	-	2 609 256 F63	1	590004	1	4,57
							
Dar aralık ucu	-	-	2 609 256 F26	1	912273	1	2,05
							
Süpürge Dar Aralık Ucu AV18	-	-	2 608 000 661	1	917926	1	1,63
							
Uzatma borusu (2 adet)	-	-	2 609 256 F27	2	912280	1	16,23
							
Süpürge Uzatma Borusu 3'lü AV18	-	-	2 609 256 F61	3	589985	1	9,42
							
Süpürge Şişirme Ucu 3'lü UV15,AV18,AV20	-	-	2 609 256 F64	3	590011	1	4,58
							
Üniversal adaptör	-	-	2 609 256 F28	1	912297	1	5,42
							
Siyah hortum	-	-	2 609 256 F29	1	912303	1	15,18
							
Antistatik hortum	-	-	2 609 256 F30	1	912310	1	21,95
							
Bükülmüş emme borusu	-	-	2 609 256 F31	1	912327	1	2,18
							
Toz torbası - UniVac 15	-	-	2 609 256 F32	5	912334	1	8,98
							
Süpürge Toz Torbası - AdvVac18 5'li	-	-	2 609 256 F68	5	590059	1	8,56
							
Toz torbası - AdvVac20	-	-	2 609 256 F33	5	912341	1	9,83
							
Toz torbası - EasyVac 3	-	-	2 609 256 F34	5	912358	1	6,52
							
Süpürge Toz Torbası (Yün) 4'lü UV15,AV20	-	-	2 609 256 F66	4	590035	1	19,19
							
Süpürge Toz Torbası (Yün) 4'lü AV18	-	-	2 609 256 F67	4	590042	1	9,03
							
Kaset filtre	-	-	2 609 256 F35	1	912372	1	15,34
							
Süpürge Filtre (Kanallı) AdvVac18	-	-	2 609 256 F65	1	590028	1	12,52
							
Düz kıvrımlı filtre - EasyVac 3	-	-	2 609 256 F36	1	912389	1	12,62
							
Ön filtre - EasyVac3	-	-	2 609 256 F37	1	912396	1	5,42
							
Hortum	-	-	2 609 256 F38	1	912365	1	19,85
							
Ön filtre	-	-	2 609 256 F41	1	914499	1	4,95

GAS 15PS, GAS 12-25 PL, GAS 35 M AFC, GAS 55 M AFC

Yüzey başlığı (büyük)

GAS 35, GAS 55 için uygun

-	-	1 609 201 230	1	005326	1	26,81
---	---	----------------------	---	--------	---	-------



Çok amaçlı yüzey başlığı (ıslak uygulamalar için plastik, yumuşak yüzeyler için fırça eklentisi ile)

GAS 15PS, GAS 12-25 PL, GAS 35 M AFC, GAS 55 M AFC için uygun

-	-	1 609 390 478	1	015936	1	47,33
---	---	----------------------	---	--------	---	-------



Yüzey başlığı (kaba kir)

GAS 35, GAS 55 için uygun

-	-	2 607 000 170	1	056359	1	14,63
---	---	----------------------	---	--------	---	-------



Yüzey başlığı (küçük)

GAS 35, GAS 55 için uygun

-	-	2 607 000 166	1	056335	1	8,63
---	---	----------------------	---	--------	---	------



Uzatma borusu dirseği

GAS 15PS, GAS 12-25 PL, GAS 35 M AFC, GAS 55 M AFC için uygun

-	-	2 608 000 573	1	713719	1	12,57
---	---	----------------------	---	--------	---	-------



Dar aralık ucu

GAS 15PS, GAS 12-25 PL, GAS 35 M AFC, GAS 55 M AFC için uygun

-	-	2 607 000 165	1	056656	1	8,17
---	---	----------------------	---	--------	---	------



GAS 15PS, GAS 12-25 PL, GAS 35 M AFC, GAS 55 M AFC

Çap mm	Uzunluk m	Sipariş numarası	Ambalaj içeriği	EAN kodu 3165140,11	Minimum Sipariş Adedi	Fiyat €
Uzatma borusu (Krom kaplamalı) GAS 15PS, GAS 12-25 PL, GAS 35 M AFC, GAS 55 M AFC için uygun						
-	-	2 608 000 575	1	713733	1	21,57
Uzatma borusu (Plastik) GAS 35, GAS 55 için uygun						
-	-	2 607 002 631	1	605748	1	10,77
Elektikli el aleti bağlantısı GAS 15PS, GAS 12-25 PL, GAS 35 M AFC, GAS 55 M AFC için uygun						
-	-	2 608 000 585	1	726887	1	30,33
Uzatma hortumu GAS 35 MAFC, GAS 55 MAFC için uygun						
22	5	2 608 000 567	1	713658	1	97,93
Antistatik Uzatma hortumu GAS 35 MAFC, GAS 55 MAFC için uygun						
22	5	2 608 000 568	1	713665	1	147,48
Uzatma hortumu GAS 15PS, GAS 12-25 PL, GAS 35 M AFC, GAS 55 M AFC için uygun						
35	5	2 608 000 565	1	713634	1	89,76
Antistatik Uzatma hortumu GAS 15PS, GAS 12-25 PL, GAS 35 M AFC, GAS 55 M AFC için uygun						
35	5	2 608 000 566	1	713641	1	156,69

Boyut cm ²	Çap mm	Yükseklik mm	Sipariş numarası	Ambalaj içeriği	EAN kodu 3165140,11	Minimum Sipariş Adedi	Fiyat €
PES:Yüksek teknolojili nano kaplamalı filtre GAS 35 MAFC, GAS 55 MAFC için uygun							
-	-	-	2 607 432 034	1	713573	1	55,67
Polyester kanallı filtre GAS 15PS, GAS 12-25 PL için uygun							
3000	139	185	2 607 432 024	1	619240	1	38,41
Yün filtre torbası GAS 35 MAFC için uygun							
-	-	-	2 607 432 037	5	713603	1	42,57
Yün filtre torbası GAS 55 MAFC için uygun							
-	-	-	2 607 432 038	5	713610	1	61,41
Islak uygulama için filtre torba GAS 35 MAFC, GAS 55 MAFC için uygun							
-	-	-	2 607 432 039	5	713627	1	66,11

Kağıt filtre torbası

Boyut cm ²	Ölçüler (uzunluk x genişlik x yükseklik) mm	Sipariş numarası	Ambalaj içeriği	EAN kodu 3165140**	Minimum Sipariş Adedi	Fiyat €
-----------------------	---	------------------	-----------------	--------------------	-----------------------	---------



Kağıt filtre torbası
GAS 55 MAFC için uygun

	2 607 432 036	5	713597	1	20,29
--	---------------	---	--------	---	-------



Kağıt filtre torbası
GAS 35 MAFC için uygun

	2 607 432 035	5	713580	1	16,49
--	---------------	---	--------	---	-------



Yün filtre torbası
GAS 12-25 PL için uygun

	2 608 000 709	5	6949509232038	1	29,40
--	---------------	---	---------------	---	-------



Plastik filtre torbası
GAS 12-25 PL için uygun

	2 608 000 697	5	6949509231277	1	15,75
--	---------------	---	---------------	---	-------

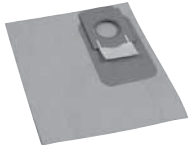

Kağıt filtre torbası
GAS 12-50 RF Professional; PAS 12-50 F için uygun

	2 605 411 062	5	073622	1	42,70
--	---------------	---	--------	---	-------



Kağıt filtre torbası
GAS 50; GAS 50 M Professional için uygun

	2 605 411 163	5	257633	1	40,89
--	---------------	---	--------	---	-------



Kağıt filtre torbası
PAS 11-21; PAS 12-27; PAS 12-27 F için uygun

	2 605 411 150	5	210454	1	17,34
--	---------------	---	--------	---	-------



Toz torbası
PSM Ventaro 1400 için uygun

	2 605 411 225	3	437141	1	20,34
--	---------------	---	--------	---	-------



Gas 15 L için toz emme torbası - ıslak emme işlemi için

	2 605 411 231	5	617161	1	29,83
--	---------------	---	--------	---	-------



Gas 15 L için toz emme torbası - kuru emme işlemi için

	2 605 411 229	5	605779	1	27,84
--	---------------	---	--------	---	-------

Bosch elektrikli el aletleri için dahili toz emme aksesuarları



Bez toz torbaları

Sipariş numarası	Ambalaj içeriği	EAN kodu 3165140...	Minimum Sipariş Adedi	Fiyat €
------------------	-----------------	------------------------	--------------------------	---------



Titreşimli zımpara toz torbaları
GSS 230 A; GSS 230 AE; GSS 280 A; GSS 280 AE Professional için uygun

2 605 411 112	1	111911	1	11,84
---------------	---	--------	---	-------

Kağıt toz torbası (tek kullanımlık)



Eksantrik, bant, titreşimli zımpara, üniversal testere toz torbaları
GEX; GSS 16; GSS 23; GUF 4-22 Professional; PBS 60; PBS 75; PEX; PSF 22 A; PSS için uygun

2 605 411 067	3	077477	1	5,61
---------------	---	--------	---	------

Eksantrik, bant, titreşimli zımpara, üniversal testere toz torbaları
GBS 75 AE; GEX; GSS 14; GSS 14 A; GSS 16; GSS 23; GUF 4-23 Professional; PBS 60; PBS 75; PEX; PSF 22 A; PSS için uygun

2 605 411 068	10	077484	1	16,98
---------------	----	--------	---	-------

Toz hazneleri ve adaptörler



Toz haznesi HW2 komple
PEX 270 A; PEX 270 AE; PSS 23; PSS 28; PSS 28 AE; PSS 180; PSS 200; PSS 240 için uygun

2 605 411 145	1	198592	1	8,23
---------------	---	--------	---	------



HW3 toz haznesi kapağı, komple
PEX 125 (eski, yuvarlak oluk ağız)
PBS 60; PBS 75 (yuvarlak oluk ağız)
GEX 125; GEX 150 AC; GSS 230 A; GSS 230 AE; GSS 280 A; GSS 280 AE Professional; PBS 7 A; PBS 7 AE; PBS 60;
PBS 75 A; PBS 75 AE; PEX 11; PEX 12; PEX 15; PEX 125; PEX 400 A; PEX 400 AE için uygun

2 605 411 147	1	198615	1	9,69
---------------	---	--------	---	------



GEX 125-150 AVE; GSS 230 AE; GSS 230 AVE; GSS 280 AE; GSS 280 AVE Professional için uygun

2 605 411 233	1	624145	1	74,76
---------------	---	--------	---	-------



Filtreli toz kutusu GSS 1400, GSS1400 A, GSS140-1, GSS 140-1 A, GSS 160-1 A, GSS 160 Multi için uygun

2 605 411 240	1	851794	1	6,88
---------------	---	--------	---	------



Toz kutusu filtresi GSS 1400, GSS1400 A, GSS140-1, GSS 140-1 A, GSS 160-1 A, GSS 160 Multi için uygun

2 605 411 241	1	851800	1	2,81
---------------	---	--------	---	------

Toz hazneleri ve adaptörler



HW3 toz haznesi kapağı, komple

Sipariş numarası	Ambalaj içeriği	EAN kodlu 3165140...	Minimum Sipariş Adedi	Fiyat €
2 605 190 266	1	198660	1	5,68



Yedek adaptör

Toz haznesi kapağına montaj

GEX 125; GEX 150; GSS 230; GSS 280 Professional; PEX 11; PEX 12; PEX 15; PEX 400 A; PEX 400 AE; PEX 420 AE için uygun

2 605 702 034	5	220316	1	3,02
---------------	---	--------	---	------



Köşe adaptörü

Şunlar için uygun: PBS 60; PBS 60 E; PBS 75 A; PBS 75 AE; PEX 115 A; PEX 115 AE; PEX 125 A; PEX 125 AE

2 605 702 037	1	207331	1	5,40
---------------	---	--------	---	------



Daire Testereler için Toz Emme Adaptörü

Şunlar için uygun: GKS 18V-57; GKS 18V-57 G; GKS 600; GKS 66 X; GKS 165; GKS 55 + GCE; GKS 7000; TKS 7000

2 608 000 563	1	211668	1	4,02
---------------	---	--------	---	------



Filtreli toz kutusu

Şunlar için uygun: GSS18V-10, GSS18V-Li

2 605 411 238	1	851770	1	6,98
---------------	---	--------	---	------



Toz kutusu filtresi

Şunlar için uygun: GSS18V-10, GSS18V-Li

2 605 411 239	1	851787	1	5,49
---------------	---	--------	---	------

Toz emme düzeneği

► Şunlar için uygun: Darbeli matkaplar, iki vitesli darbeli matkaplar ve kırıcı-deliciler



Toz koruma ve sürtünme bileziği

PSB 500 RE; PSB 530 RA; PSB 550 RA; PSB 600 RE; PSB 650 RA; PSB 650 RE; PSB 700-2 RE; 1000 RCA için uygun

2 600 206 005	1	336178	1	4,65
---------------	---	--------	---	------



Filtre

PSB 500 RE; PSB 530 RA; PSB 550 RA; PSB 650 RA; PSB 650 RE; PSB 1000 RCA için uygun

2 605 411 213	1	336161	1	5,15
---------------	---	--------	---	------



Emme ağzı

GBH 2-23 REA Professional için uygun

2 607 002 610	1	466141	1	6,26
---------------	---	--------	---	------



Filtre

GBH 2-23 REA; GSB 19-2 REA Professional için uygun

2 607 002 614	1	480642	1	21,60
---------------	---	--------	---	-------

Tutkal tabancaları için aksesuarlar



- Kolay tamir, sabitleme, montaj, izolasyon ve birleştirme için eriyik yapıştırıcıdan oluşan tutkal çubukları
- Piyasada yaygın tüm tutkal tabancaları için uygun

Tutkal çubukları, saydam

- Esnek, dayanıklı bağlantılar için
- Yalıtım malzemeleri, PVC, plastik, deri, seramik, dokuma, cam için uygun
- Bosch, Black & Decker, Bostik, Bühnen, Metabo, Pattex, Peugeot, Steinel, Uhu tutkal tabancaları için uygun

Çap mm	Uzunluğu mm	Paket ağırlığı gr	Sipariş numarası	Ambalaj içeriği	EAN kodu 3165140,,	Minimum Sipariş Adedi	Fiyat €
11	200	500	1 609 201 396	1	005647	1	19,45

Tutkal çubukları, siyah

- Esnek, dayanıklı bağlantılar için
- Yalıtım malzemeleri, halı, metal için uygun

11	200	500	2 607 001 178	1	048439	1	22,49
----	-----	-----	---------------	---	--------	---	-------

Tutkal çubukları, gri

- Elektronik malzemeleri, kablo kelepçeleri, PVC, halı için uygun

11	200	500	2 607 001 177	1	048422	1	22,49
----	-----	-----	---------------	---	--------	---	-------

Tutkal çubukları, sarı, doğal renk

- Sert, sabit bağlantılar için
- Ahşap, tutkal değiştirici, karton, paketler, yalıtım malzemeleri, metal için uygun

11	200	500	2 607 001 176	1	048415	1	23,07
----	-----	-----	---------------	---	--------	---	-------

Tutkal çubukları, GluePen için

7	150	60	2 609 256 A03	10	608565	1	4,45
---	-----	----	---------------	----	--------	---	------

Tutkal çubukları, Gluey için

► Şeffaf	7	20	50	2 608 002 004	70	941273	5	3,20
► Renkli	7	20	50	2 608 002 005	70	941280	5	3,97
► Renkli-Pop	7	20	50	2 608 002 011	70	997140	5	3,97
► Simli	7	20	50	2 608 002 006	70	941297	5	6,51



Bosch frezeler için aksesuarlar

Bosch frezeleri için paralellik mesnetleri, toz emme adaptörleri ve eklentiler



- Komple hassas ayar ile
- İş parçası kenarına paralel tüm freze çalışmaları için uygun

Çap mm	Sipariş numarası	Ambalaj içeriği	EAN kodu 3165140,,,	Minimum Sipariş Adedi	Fiyat €
--------	------------------	-----------------	---------------------	-----------------------	---------

Paralellik mesnedi

Şunlar için uygun: GMF 1400 CE; GOF 900 CE; GOF 1200 A; GOF 1300 ACE; GOF 1300 CE; GOF 1600 A; GOF 1600 CE; GOF 2000 CE Professional; POF 1100; POF 1300

10	2 607 001 387	1	247252	1	47,73
----	---------------	---	--------	---	-------



Paralellik Mesnedi için Toz Emme Adaptörü

Şunlar için uygun: GOF 900 CE, GOF 1200 A, GOF 1300 CE, GOF 1300 ACE, GOF 1400 CE, GOF 1600 CE, GOF 1600 A, GOF 2000 CE (2 607 001 387 Paralellik Mesnedi ile beraber kullanım)

-	2 608 000 626	1	801034	1	7,78
---	---------------	---	--------	---	------



TE 600 Daldırma Tabanı için Toz Emme Adaptörü

-	2 608 000 627	1	801041	1	11,94
---	---------------	---	--------	---	-------



Kopyalama Şablonu Adaptörü

Şunlar için uygun: Şunlar İçin Uygun: TE 600, GOF 1250, GOF 1600, GMF 1600, GOF 2000

-	2 608 000 628	1	801058	1	17,15
---	---------------	---	--------	---	-------



Freze pergeli ve kılavuz ray adaptörü seti, Bosch frezeler için



- Kullanım için merkezleme pimini kılavuz ray adaptörüne vidalayınız
- FSN 70 (2 602 317 030) ve FSN 140 (2 602 317 031) kılavuz rayları adaptör sayesinde freze için kullanılabilir

Uzunluk mm	Sipariş numarası	Ambalaj içeriği	EAN kodu 3165140,,,	Minimum Sipariş Adedi	Fiyat €
------------	------------------	-----------------	---------------------	-----------------------	---------

Kavisli kesim kılavuzu

Şunlar için uygun: GMF 1400 CE; GOF 900 CE; GOF 1200 A; GOF 1300 ACE; GOF 1300 CE; GOF 1600 A; GOF 1600 CE; GOF 2000 CE Professional; POF 800; POF 1100; POF 1100 AE; POF 1200 AE; POF 1300; POF 1300 ACE; POF 1400 ACE

-	2 609 200 143	1	062886	1	97,38
---	---------------	---	--------	---	-------



Kılavuz kızak FSN 70

Vidalı mengene çifti dahil değil

Şunlar için uygun: GKS 18 V; GKS 24 V; GKS 55; GKS 55 CE; GKS 65; GKS 65 CE; GKS 66 CE; GKS 68 B; GKS 68 BC; GKS 85; GMF 1400 CE; GOF 900 CE; GOF 1300 CE; GOF 1600 CE; GOF 2000 CE; GUF 4-22 A Professional; PKS 40; PKS 54; PKS 54 CE; PKS 66; PKS 66 CE; POF 1200 AE; POF 1400 ACE

700	2 602 317 030	1	087186	1	105,41
-----	---------------	---	--------	---	--------



Kılavuz kızak FSN 140

Vidalı mengene çifti dahil değil

(lastik kenar yedek parça 2 601 010 044 olarak)

Şunlar için uygun: GKS 18 V; GKS 24 V; GKS 55; GKS 55 CE; GKS 65; GKS 65 CE; GKS 66 CE; GKS 68 B; GKS 68 BC; GKS 85; GMF 1400 CE; GOF 900 CE; GOF 1300 CE; GOF 1600 CE; GOF 2000 CE; GUF 4-22 A Professional; PKS 40; PKS 54; PKS 54 CE; PKS 66; PKS 66 CE; POF 1200 AE; POF 1400 ACE

1400	2 602 317 031	1	087193	1	164,98
------	---------------	---	--------	---	--------



Ekstra uzun kılavuz çubukları, Bosch frezeleri için



► Standart kılavuz çubuklarının yeterince uzun olmadığı freze çalışmaları için

Çap mm	Uzunluk mm	Sipariş numarası	Ambalaj içeriği	EAN kodu 3165140,11	Minimum Sipariş Adedi	Fiyat €
--------	------------	------------------	-----------------	------------------------	-----------------------	---------

Kılavuz çubuk

Şunlar için uygun: GOF 900 A; GOF 900 ACE Professional; POF 800 ACE; POF 1100 AE; POF 1200 AE; POF 1300 ACE; POF 1400 ACE

8	800	2 609 200 144	2	062893	1	71,26
---	-----	----------------------	---	--------	---	-------

Kılavuz çubuk

Şunlar için uygun: Kılavuz çubuk çapı 10 mm, delik aralığı 100 mm olan tüm frezeler

Şunlar için uygun: GMF 1400 CE; GOF 900 CE; GOF 1200; GOF 1200 A; GOF 1300 ACE; GOF 1300 CE; GOF 1600 A; GOF 1600 CE; GOF 2000 CE Professional

10	800	2 609 200 145	2	062909	1	66,53
----	-----	----------------------	---	--------	---	-------

Tutamak, Bosch frezeler için



Tutamak

Freze pergeli 2 609 200 143 ve alt tabla 2 607 020 300 için

		1 603 481 001	1	001939	1	6,05
--	--	----------------------	---	--------	---	------

02/1985'ten itibaren alet modelleri için pensetler, Bosch frezeleri için



► Aletin bağlanması için pensetler

Çap inc	Çap mm	Sipariş numarası	Ambalaj içeriği	EAN kodu 3165140,11	Minimum Sipariş Adedi	Fiyat €
---------	--------	------------------	-----------------	------------------------	-----------------------	---------

Germe somunu olmadan penset

için uygun GGS 27; GGS 27 C Professional; POF 500 A; POF 600 ACE

1/4	-	2 608 570 048	1	006699	1	9,74
-	6	2 608 570 047	1	013505	1	14,11
-	8	2 608 570 049	1	006705	1	14,67



Penset/başlık somunu seti, Bosch frezeleri için

- **Uyarı:** Freze şaftının Ø uygun olan pensetin kullanılması ve şaft kovanlarıyla çalışılmaması önerilir,

Çap inç	Çap mm	Anahtar genişliği mm	Sipariş numarası	Ambalaj içeriği	EAN kodu 3165140**	Minimum Sipariş Adedi	Fiyat €
---------	--------	----------------------	------------------	-----------------	--------------------	-----------------------	---------



Penset

Şunlar için uygun: GOF 900; GOF 900 A; GOF 900 ACE; GOF 900 CE Professional; POF 800 ACE; POF 1100 AE; POF 1200 AE; POF 1300 ACE; POF 1400 ACE

1/4	-	19	2 608 570 101	1	062671	1	35,79
-	6	19	2 608 570 100	1	062664	1	35,79
-	8	19	2 608 570 102	1	062688	1	35,79

Penset

Şunlar için uygun: GMF 1400 CE; GMF 1600 CE; GOF 1200; GOF 1200 A; GOF 1300 ACE; GOF 1300 CE; GOF 1600 CE; GOF 2000 CE Professional

1/4	-	24	2 608 570 104	1	062701	1	35,79
3/8	-	24	2 608 570 106	1	062725	1	35,79
1/2	-	24	2 608 570 108	1	062749	1	35,79
-	6	24	2 608 570 103	1	062695	1	35,79
-	8	24	2 608 570 105	1	062718	1	35,79
-	10	24	2 608 570 125	1	090087	1	35,79
-	12	24	2 608 570 107	1	062732	1	35,79

Penset

Şunlar için uygun: GOF 1600 A; GOF 1700 ACE Professional

1/4	-	27	2 608 570 110	1	062763	1	35,79
3/8	-	27	2 608 570 112	1	062787	1	35,79
1/2	-	27	2 608 570 114	1	062800	1	35,79
-	6	27	2 608 570 109	1	062756	1	35,79
-	8	27	2 608 570 111	1	062770	1	35,79
-	10	27	2 608 570 126	1	090094	1	35,79
-	12	27	2 608 570 113	1	062794	1	35,79

Hızlı kilide sahip kopyalama şablonları, Bosch frezeleri için alet olmadan



- **Uyarı:** Kopyalama şablonu ile çalışma yapmak için şablon oluşturma sırasında bunun freze ile arasındaki mesafesi dikkate alınmalıdır, Bu mesafe aşağıdaki formül ile hesaplanır: (Kopyalama halkası Ø (K) - Freze Ø (F))/2

Çap mm	Anahtar genişliği mm	Sipariş numarası	Ambalaj içeriği	EAN kodu 3165140**	Minimum Sipariş Adedi	Fiyat €
--------	----------------------	------------------	-----------------	--------------------	-----------------------	---------

Kopyalama şablonu

hızlı kilide sahip, anahtar kullanmadan







Şunlar için uygun: GKF 600; GMF 1400 CE; GMF 1600 CE; GOF 900; GOF 900 ACE; GOF 900 CE; GOF 1600 CE; GOF 2000 CE Professional; POF 800; POF 1100 AE; POF 1200 AE; POF 1300 ACE; POF 1400 ACE

13		2 609 200 138	1	062831	1	17,55
16		2 608 000 471	1	600590	1	16,70
17		2 609 200 139	1	062848	1	18,49
24		2 609 200 140	1	062855	1	34,37
27		2 609 200 141	1	062862	1	69,14
30		2 609 200 142	1	062879	1	26,48
40		2 609 200 312	1	252188	1	19,20



Bosch kenar frezesi GKF 600 Professional için aksesuar

Bosch kenar frezesi GKF 600 Professional için aksesuar

	Çap inc	Çap mm	Sipariş numarası	Ambalaj içeriği	EAN kodu 3165140***	Minimum Sipariş Adedi	Fiyat €
	-	-	2 608 000 331	1	431798	1	12,57
	-	-	2 608 000 332	1	431804	1	26,64
	-	-	2 608 000 333	1	431811	1	26,30
	-	-	2 608 000 334	1	431828	1	50,80
	-	-	2 608 000 335	1	431835	1	46,13
	-	6	2 608 570 133	1	431842	1	16,51
	-	8	2 608 570 134	1	431859	1	10,97
	1/4	-	2 608 570 135	1	431866	1	7,62

Tutamak, Bosch avuç taşlama makineleri ve Vario tank zımparalar için



► Makinenin konforlu ve güvenli yönlendirmesi için

	Sipariş numarası	Ambalaj içeriği	EAN kodu 3165140***	Minimum Sipariş Adedi	Fiyat €
	1 602 025 024	1	016377	1	2,56

Tüm Bosch avuç taşlamalar ve M 10 vario zımparalar için uygun tutamak için uygun GUF 4-22 A Professional; PSF 22 A; PWS 6-13

Bosch sıcak hava tabanca aksesuarları (nozül)



► **Sıcak hava çok yönlü uygulanabilir**, Bosch'un meme programı, kurutma, daldırma, kalaylama, plastik kaynak yapma, şekil değiştirme ve boya çıkarma için gerekli olan tipleri kapsar, Modeller Bosch sıcak hava tabancaları (silindirik tutamak ve tabanca şekli) ile kullanılabilir,

Bosch sıcak hava tabancası için nozüller, tüm modeller

► GHG 500-2; GHG 600-3; GHG 600 CE; GHG 630 DCE; GHG 660 LCD Professional; PHG 500-2; PHG 600-3; PHG 630 DCE, EasyHeat 500, UniversalHeat 600 için uygun

Genişlik mm	Çap mm	Sipariş numarası	Ambalaj içeriği	EAN kodu 3165140,1,1	Minimum Sipariş Adedi	Fiyat €
-------------	--------	------------------	-----------------	-------------------------	-----------------------	---------



Yüzey memesi
havayı kurutmak üzere sıcak havanın yüzeye dağıtılması, boyanın giderilmesi ve çözülmesi

75	33,5	1 609 390 451	1	006095	1	6,63
50	33,5	1 609 201 795	1	013109	1	6,23



Cam koruma memesi
ısıya karşı duyarlı malzemelerin, örn, cam, korunmasında özel yan konstrüksiyon ile

75	33,5	1 609 390 452	1	006101	1	7,04
50	33,5	1 609 201 796	1	013116	1	6,97



Reflektör memesi
lehimlemek, kalaylamak ve kenetlemek için önden yönlendirmeli

32	33	1 609 390 453	1	006118	1	5,55
----	----	----------------------	---	--------	---	------



Köşeli meme
Isı ile deforme olan maddelerin kolayca giderilmesi için Bosch silindirik tutamaklı sıcak hava tabancaları

80	33,5	1 609 201 751	1	015141	1	11,20
----	------	----------------------	---	--------	---	-------



Redüktör memesi
köşelerde çalışmak için yarıya indirgenmiş çap ile veya küçük yüzeylere ısı yayılımının konsantrasyonu için, örn, lehim çıkarmada

-	20	1 609 201 648	1	015110	1	11,07
---	----	----------------------	---	--------	---	-------

Elektronik Bosch sıcak hava tabancaları için memeler

► GHG 630 DCE; GHG 660 LCD Professional; PHG 630 DCE için uygun

Çap mm	Sipariş numarası	Ambalaj içeriği	EAN kodu 3165140...	Minimum Sipariş Adedi	Fiyat €
--------	------------------	-----------------	------------------------	--------------------------	---------



Redüktör memesi
yuvarlak meme olarak ısı huzmesinin yoğunlaştırılması için veya adaptör olarak özel memeler için

14	1 609 201 647	1	015134	1	10,77
----	----------------------	---	--------	---	-------



Redüktör memesi
Ø 9 mm'lik tüm ilave memeler için ana elemanlar

9	1 609 201 797	1	013123	1	10,24
---	----------------------	---	--------	---	-------



Kaynak pabucu
5 mm'lik çap'a kadar plastik kaynak telinin girişi için yan kanallı, 9 mm çap'lık redüktör memesi bağlantısı ile

10	1 609 201 798	1	013130	1	5,24
----	----------------------	---	--------	---	------



Yarık memesi
PVC folyolarının dar yüzeyli üst üste bindirme kaynağını yapmak için, 9 mm çap'lık redüktör memesi bağlantısı ile

10	1 609 201 799	1	013147	1	5,39
----	----------------------	---	--------	---	------



Kesme memesi
100 mm kalınlığa kadar olan sert köpüklü maddenin kesilmesinde yüksek konsantrasyonlu ısı çıkışı için, 9 mm çap'lık redüktör memesi bağlantısı ile

10	1 609 201 800	1	013154	1	5,80
----	----------------------	---	--------	---	------



Kaynak memesi
4 mm'lik çap'a kadar plastik kaynak telinin girişi için delikli, 9 mm çap'lık redüktör memesi bağlantısı ile

10	1 609 201 801	1	013161	1	6,07
----	----------------------	---	--------	---	------



Reflektör meme sıcak havanın yönünü değiştirerek plastik hortumlarda kaynak bağlantılarının yapılmasına olanak tanır



Kaynak pabucu ile oluklarda kaynak yapılabilir

Plastik kaynak teli

Uzunluğu mm	Çap mm	Sipariş numarası	EAN kodu 3165140,,,	Minimum Sipariş Adedi	Fiyat €
-------------	--------	------------------	------------------------	--------------------------	---------

Plastik kaynak teli
Polietilen (PE) siyah



225	4	1 609 201 807	013185	1	13,57
-----	---	----------------------	--------	---	-------

Plastik kaynak teli
Sert-PVC saydam

225	4	1 609 201 808	013192	1	13,57
-----	---	----------------------	--------	---	-------

Plastik kaynak teli
Polipropilen (PP) gri

225	4	1 609 201 810	013215	1	13,57
-----	---	----------------------	--------	---	-------

Büzülme hortumları

► Kablo uçlarının, kablo kırıkları ve rulolarının büzülmesi için kullanılır

Çap mm	Sipariş numarası	Ambalaj içeriği	EAN kodu 3165140,,,	Minimum Sipariş Adedi	Fiyat €
--------	------------------	-----------------	------------------------	--------------------------	---------



1,6-4,8	1 609 201 812	50	013239	1	14,49
4,8-9,5	1 609 201 813	30	013246	1	15,90

El Zımbaları ve Zimba Makineleri



- ▶ Örneğin kumaş, folyo, karton veya izolasyon malzemesinin hızlı tespiti için el zımbaları
- ▶ Tutamaktan tetiklemeli el zımbası veya darbe tetiklemeli zimba makinesi modelleri
- ▶ Bosch zimba makineleri, zımbaları muazzam bir güçle malzemeye çakar

Amatör kullanıcılara yönelik, üniversal kullanım için tutamaktan tetiklemeli Bosch el zımbası



El zımbası HT 8

- ▶ Kumaşların, folyoların, izolasyon malzemelerinin vs. hızlı tespiti **için uygun**
- ▶ Sağlam tam çelik nodel, kaplanmış tutamak girintisi, tutamak kilidi
- ▶ Uygun zimba tipi 53, uzunluk 4, 6, 8 mm

0 603 038 000 1 101325 1 15,90



El zımbası HT 14

- ▶ Kumaşların, çatı keçesinin, folyoların, izolasyon malzemelerinin, tel örgülerin hızlı tespiti ve kolay döşeme çalışmaları **için uygun**
- ▶ Tam çelikten sağlam çok amaçlı zımbalama aleti, kademesiz darbe gücü ayarı, kaplanmış tutamak ve tutamak kilidi
- ▶ Uygun zimba tipi 53 uzunluk 4, 6, 8, 10, 12, 14 mm, uygun çubuk tipi 41, uzunluk 14 mm

0 603 038 001 1 101332 1 23,21

İnce zimba telleri, tip 53

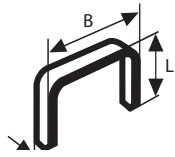

- ▶ Örneğin tekstil, karton, düz ahşap çıtlar, tel örgüler için uygun
- ▶ AEG, Arrow, Black & Decker, Bosch, Esco, Kwb, Maestri, Mekano, Metabo, Neckermann/ Bullcraft, Novus, Outifrance, Piranha, Rocagraf, Skil, Stanley, Wolfcraft zımbalama makinaları **için uygun**

Genişlik (B) mm	Kalınlık (D) mm	Uzunluk (L) mm	Sipariş numarası	Ambalaj içeriği	EAN kodu 3165140,...	Minimum Sipariş Adedi	Fiyat €
11,4	0,74	4	2 609 200 291	1000	101363	1	2,66
11,4	0,74	6	1 609 200 326	1000	012126	1	3,52
11,4	0,74	8	1 609 200 365	1000	004756	1	3,76
11,4	0,74	10	1 609 200 366	1000	004763	1	4,06
11,4	0,74	12	1 609 200 367	1000	004770	1	4,65
11,4	0,74	14	1 609 200 368	1000	004787	1	4,90
11,4	0,74	18	1 609 200 369	1000	004794	1	5,02

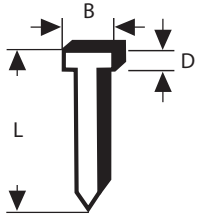
PTK 14 zımba makinesi için çivi

- ▶ Sert çelik telli Bosch zımba çivileri
- ▶ Bosch PTK 14 zımbalama makineleri için uygun

Genişlik (B) mm	Kalınlık (D) mm	Uzunluk (L) mm	Sipariş numarası	Ambalaj içeriği	EAN kodu 3165140,99	Minimum Sipariş Adedi	Fiyat €
1,8	1,45	14	1 609 200 393	1000	008396	1	8,70

Gres yağı

100 ml, tek elle açılabilen ergonomik tüpte
Matkap, Kırıcı Delici Ucu ve Keski şaftlarında genel kullanım için gres yağı

2 608 002 021	1	4059952560465	1	4,22
---------------	---	---------------	---	------



Ekonomik Seri Ürünler

Ekonomik Seri SDS-Plus-1 Kırıcı Delici Ucları



► Donatılı betonda çalışmak için uygun değildir,

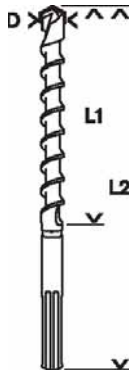

Çap (D) mm	Çalışma Uzunluğu L1 (mm)	Toplam Uzunluk L2 (mm)	Sipariş Numarası	Ambalaj İçeriği	Koli Adedi	EAN kodu 694950™	Minimum Sipariş Adedi	Fiyat €
4	50	110	2 608 680 257	1	200	9205766	25	1,18
5	50	110	2 608 680 258	1	200	9205773	25	1,18
5	100	160	2 608 680 259	1	200	9205780	25	1,27
5,5	50	110	2 608 680 260	1	200	9205797	25	1,18
5,5	100	160	2 608 680 261	1	200	9205803	25	1,27
6	50	110	2 608 680 262	1	200	9205810	25	1,18
6	100	160	2 608 680 263	1	200	9205827	25	1,27
6	150	210	2 608 680 264	1	200	9205834	25	1,40
6	250	310	2 608 576 280	1	200	3165140856911	25	2,02
6,5	50	110	2 608 680 265	1	200	9205841	25	1,18
6,5	100	160	2 608 680 266	1	200	9205858	25	1,27
7	50	110	2 608 680 267	1	200	9205865	25	1,20
7	100	160	2 608 680 268	1	200	9205872	25	1,27
8	50	110	2 608 680 269	1	200	9205889	25	1,20
8	100	160	2 608 680 270	1	200	9205896	25	1,27
8	150	210	2 608 680 271	1	150	9205902	25	1,52
8	200	260	2 608 680 272	1	150	9205919	25	1,70
8	250	310	2 608 576 281	1	150	3165140856928	25	2,27
10	100	160	2 608 680 273	1	200	9205926	25	1,31
10	150	210	2 608 680 274	1	150	9205933	25	1,68
10	200	260	2 608 680 275	1	120	9205940	20	1,87
10	250	310	2 608 576 282	1	80	3165140856935	20	2,75
10	400	460	2 608 680 276	1	60	9205957	10	3,03
12	100	160	2 608 680 277	1	160	9205964	20	1,52
12	150	210	2 608 680 278	1	120	9205971	20	1,85
12	200	260	2 608 680 279	1	80	9205988	20	1,97
12	400	460	2 608 680 280	1	60	9205995	10	3,36
14	100	160	2 608 680 281	1	120	9206008	15	1,97
14	150	210	2 608 680 282	1	90	9206015	15	2,46
14	200	260	2 608 680 283	1	60	9206022	15	2,73
14	400	460	2 608 680 284	1	36	9206039	6	4,39
16	150	210	2 608 680 285	1	90	9206046	15	3,03
16	250	310	2 608 680 286	1	60	9206053	15	3,66
16	400	460	2 608 680 287	1	30	9206060	5	5,52
18	200	260	2 608 680 288	1	48	9206077	12	4,27
18	400	460	2 608 680 289	1	30	9206084	5	6,92
20	200	260	2 608 680 290	1	48	9206091	12	5,18
20	400	460	2 608 680 291	1	24	9206107	4	7,73
22	200	260	2 608 680 292	1	40	9206114	10	6,16
22	400	460	2 608 680 293	1	24	9206121	4	8,77
25	200	260	2 608 680 294	1	32	9206138	8	7,73
25	400	460	2 608 680 295	1	18	9206145	3	10,60

• Minimum sipariş adedi ve katlarında sipariş geçilmesi gerekmektedir,

max-4

Betonda uzun kullanım ömrü



Uzun ömürlü karbür
Yüksek kullanım ömrü/
mukavemet

Vakumda lehimlenmiş ve sertleştirilmiş 4 Kesici **Tam Çapında Delikler Garantili**
Uzun kullanım ömrü/
Donatıda takılma yapmaz

2 kanallı U formu
Standart kullanım ömrü/
İyi matkap tozu taşıma

Kırcı delici ucu max-4**max-4
M4**

- **Şunlar için uygun:** Beton ve duvar
- SDS-max girişli tüm kırcı-delicilerde kullanılabilir
- Fiyat/performans oranı optimize edilmiş 4 kesici kenar

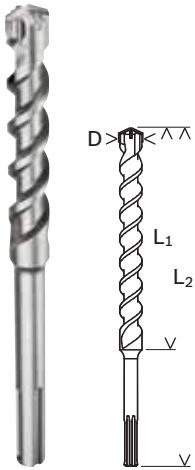

Çap (D) mm	Çalışma uzunluğu (L1) mm	Toplam uzunluk (L2) mm	Sipariş numarası	Ambalaj içeriği	EAN kodu 3165140...	Minimum Sipariş Adedi	Fiyat €
Standart paketler							
12	200	340	2 608 833 959	1	833684	1	21,43
12	400	540	2 608 833 960	1	833691	1	25,42
14	200	340	2 608 833 961	1	833707	1	23,85
14	400	540	2 608 833 962	1	833714	1	28,58
16	200	340	2 608 685 860	1	564113	1	25,77
16	400	540	2 608 685 861	1	564120	1	30,16
18	200	340	2 608 685 862	1	564137	1	26,81
18	400	540	2 608 685 863	1	564144	1	31,78
20	200	320	2 608 685 864	1	564151	1	27,95
20	400	520	2 608 685 865	1	564168	1	32,42
22	200	320	2 608 685 866	1	564175	1	30,16
22	400	520	2 608 685 867	1	564182	1	34,20
24	200	320	2 608 833 963	1	833721	1	32,72
24	400	520	2 608 833 964	1	833738	1	37,95

Kırcı delici ucu max-4

max-4
M4

- Şunlar için uygun: Beton ve duvar
- SDS-max girişli tüm kırcı-delicilerde kullanılabilir
- Fiyat/performans oranı optimize edilmiş 4 kesici kenar

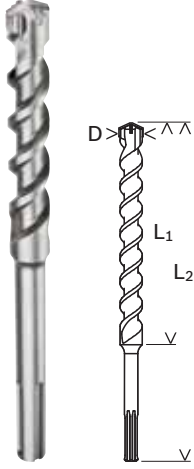

Çap (D) mm	Çalışma uzunluğu (L1) mm	Toplam uzunluk (L2) mm	Sipariş numarası	Ambalaj içeriği	EAN kodu 3165140...	Minimum Sipariş Adedi	Fiyat €
Standart paketler							
25	200	320	2 608 685 868	1	564199	1	32,85
25	400	520	2 608 685 869	1	564205	1	38,03
28	200	320	2 608 685 870	1	564229	1	37,40
28	400	520	2 608 685 871	1	564236	1	43,09
30	200	320	2 608 685 872	1	564243	1	38,72
30	400	520	2 608 685 873	1	564250	1	46,10
32	200	320	2 608 685 874	1	564267	1	42,20
32	400	520	2 608 685 875	1	564274	1	50,26
35	400	520	2 608 685 876	1	564281	1	58,99
40	400	520	2 608 685 877	1	564298	1	81,12

Ekonomik Seri Keski, SDS-Plus girişi ile



	Toplam uzunluğu mm	Keski ucu mm	Sipariş numarası	Ambalaj içeriği	EAN kodu 3165140,,,	Minimum Sipariş Adedi	Fiyat €
--	--------------------	--------------	------------------	-----------------	---------------------	-----------------------	---------

Sivri keski



250	-	2 608 578 516	1	932257	5	3,98
250	-	2 608 578 517	10	932264	5	36,08

Yassı keski



250	20	2 608 578 518	1	932271	5	3,98
250	20	2 608 578 519	10	932288	5	36,08

Ekonomik Seri Keski, SDS-max girişi ile



	Toplam uzunluğu mm	Keski ucu mm	Sipariş numarası	Ambalaj içeriği	EAN kodu 3165140,,,	Minimum Sipariş Adedi	Fiyat €
--	--------------------	--------------	------------------	-----------------	---------------------	-----------------------	---------

Sivri keski



400	-	2 608 690 240	1	855495	1	8,29
400	-	2 608 690 235	10	855440	1	75,06
600	-	2 608 690 242	1	855518	1	12,46
600	-	2 608 690 236	10	855457	1	112,66

Yassı keski



400	25	2 608 690 239	1	855488	1	8,29
400	25	2 608 690 237	10	855464	1	75,06
600	25	2 608 690 241	1	855501	1	12,46
600	25	2 608 690 238	10	855471	1	112,66

Standart for - Sulu karot uçlar

Betonda hızlı ve güvenilir delme. Ekonomik seçim



Elmas uçlu sulu karot uçları G 1/2" ve 1 1/4" UNC Standart for Concrete

standard **Concrete**
◆◆◆

- ▶ Betonda delme işlemi için universal segman. Çok yüksek kesme performansı ve uzun kullanım ömrü
- ▶ Bükülme ve kırılmalara karşı ekstra kalın gövde ve elmas segman
- ▶ Marka adı ürün üzerinde lazer işleme ile bulunmaktadır



G 1/2" giriş
Ø 28 - 42



G 1 1/4" UNC giriş
Ø 52-200mm

Çap mm	Çalışma uzunluğu mm	Segment adedi	Segman yüksekliği mm	Sipariş numarası	Ambalaj içeriği	EAN kodu 3165140...	Minimum Sipariş Adedi	Fiyat €
28	300	3	10	2 608 601 733	1	947022	1	33,37
32	300	3	10	2 608 601 734	1	947039	1	38,50
42	400	4	10	2 608 601 735	1	947046	1	45,62
52	450	5	10	2 608 601 736	1	947053	1	51,34
62	450	6	10	2 608 601 737	1	947060	1	57,05
72	450	7	10	2 608 601 738	1	947077	1	62,73
82	450	7	10	2 608 601 739	1	947084	1	68,45
102	450	9	10	2 608 601 740	1	947091	1	91,27
122	450	10	10	2 608 601 741	1	947107	1	112,66
132	450	11	10	2 608 601 742	1	947114	1	129,33
152	450	12	10	2 608 601 743	1	947121	1	141,92
200	450	12	10	2 608 601 744	1	947138	1	243,20



Elmas karot uçları için segmanlar Standart for Concrete

standard  **Concrete**

► Segmanlı Standart for Concrete buat uçlarının yeniden kullanımı için segmanlar



Çap mm	Çalışma uzunluğu mm	Segment adedi	Segman yüksekliği mm	Sipariş numarası	Ambalaj içeriği	EAN kodu 3165140...	Minimum Sipariş Adedi	Fiyat €
28	3	10	2 608 601 745	3	947145	1	8,54	
32	3	10	2 608 601 746	3	947152	1	8,54	
42	4	10	2 608 601 747	4	947169	1	11,13	
52	5	10	2 608 601 748	5	947176	1	13,97	
62	6	10	2 608 601 749	6	947183	1	16,82	
72	7	10	2 608 601 750	7	947190	1	19,67	
82	7	10	2 608 601 751	7	947206	1	19,67	
102	9	10	2 608 601 752	9	947213	1	25,39	
122	10	10	2 608 601 753	10	947220	1	28,24	
132	11	10	2 608 601 754	11	947237	1	31,08	
152	12	10	2 608 601 755	12	947244	1	33,64	
200	12	10	2 608 601 756	12	947251	1	33,64	

EKONOMİK SERİ**Standard for** ◆◆◆

iyi performanslı ve ekonomik fiyatlı diskler

Kesme diskleri Standard for Metalstandard  **Metal**

- ▶ Metal kesim için uygundur
- ▶ Taşlama makineleri için uygundur

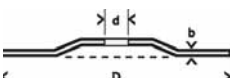
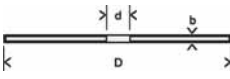

Spesifikasyon	Dış çap mm	Göbek çapı mm	Kalınlık mm	Sipariş numarası	Ambalaj içeriği	Palet adedi	EAN kodu 3165140 ³¹¹	Minimum Sipariş Adedi	Adet Fiyatı €
---------------	------------	---------------	-------------	------------------	-----------------	-------------	------------------------------------	--------------------------	---------------

Ürün özellikleri**Düz**

A 60 T BF	115	22,23	1,0	2 608 619 767	50	24.000	631349	50	0,50
A 60 T BF	115	22,23	1,6	2 608 603 163	25	18.000	658607	25	0,52
A 30 S BF	115	22,23	2,5	2 608 603 164	25	12.000	658614	25	0,53
A 60 T BF	125	22,23	1,0	2 608 619 768	50	19.200	631356	50	0,60
A 60 T BF	125	22,23	1,6	2 608 603 165	25	10.800	658249	25	0,75
A 30 S BF	125	22,23	2,5	2 608 603 166	25	9.600	658256	25	0,71
A 46 S BF	180	22,23	1,6	2 608 619 769	25	6.000	631363	25	0,85
A 30 S BF	180	22,23	3,0	2 608 603 167	40	3.840	658263	40	0,90
A 46 S BF	230	22,23	1,9	2 608 619 770	25	3.600	631370	25	1,25
A 30 S BF	230	22,23	3,0	2 608 603 168	25	2.400	658270	25	1,31

Bombeli

A 30 S BF	115	22,23	2,5	2 608 603 159	25	10.800	658560	25	0,51
A 30 S BF	125	22,23	2,5	2 608 603 160	25	9.600	658577	25	0,71
A 30 S BF	180	22,23	3,0	2 608 603 161	20	3.840	658584	20	0,82
A 30 S BF	230	22,23	3,0	2 608 603 162	25	2.250	658591	25	1,32

Düz

Profil kesme makineleri - Sabit pandüllü kesme - taşlama makineleri için uygundur
Azami tahrik gücü 3 PS/2,4 kW

A 30 S BF	355	25,40	3,1	2 608 602 759	20	960	601429	20	3,37
------------------	-----	-------	-----	----------------------	----	-----	--------	----	------

Taşlama diskleri Standard for Metalstandard  **Metal**

- ▶ Metal için ekonomik fiyatlı ve iyi performanslı taşlama diskleri
- ▶ Taşlama makineleri için uygundur

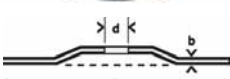
**Bombeli**

A 24 P BF	115	22,23	6,0	2 608 603 181	10	4.200	658386	10	0,90
A 24 P BF	125	22,23	6,0	2 608 603 182	10	3.500	658393	10	1,09
A 24 P BF	180	22,23	6,0	2 608 603 183	10	1.920	658409	10	1,49
A 24 P BF	230	22,23	6,0	2 608 603 184	10	1.080	658416	10	2,64

**+30%
LONGER
LIFE**

• Sipariş adetleri ambalaj içeriği ve katlarında olmalıdır,

Kesme diskleri Standard for Inox

standard  **Inox**

- ▶ Paslanmaz çelik için ekonomik fiyatlı ve iyi performanslı kesme diskleri
- ▶ Taşlama makineleri için uygundur

Rapido

Spesifikasyon	Dış çap mm	Göbek çapı mm	Kalınlık mm	Sipariş numarası	Ambalaj içeriği	Palet adedi	EAN kodu 3165140...	Minimum Sipariş Adedi	Adet Fiyatı €
---------------	------------	---------------	-------------	------------------	-----------------	-------------	------------------------	-----------------------	---------------

Ürün özellikleri

Düz

Rapido, çapak oluşumu veya mavi renklenme olmadan hızlı ve temiz kesimler

WA 60 T BF	115	22,23	1,0	2 608 603 169	25	19,200	658287	25	0,61
WA 60 T BF	125	22,23	1,0	2 608 603 171	25	19,200	658300	25	0,69

+30%
LONGER
LIFE

WA 46 T BF	150	22,23	1,6	2 608 601 513	50	9,600	826594	50	1,10
-------------------	-----	-------	-----	----------------------	----	-------	--------	----	------

Düz

Açılıp kapanabilen tenek kutuda 10 adet Rapido disk

Minimum sipariş adedi 1'dir, Bir adet sipariş numarası karşılığı içerisinde 10 adet kesme diskli bulunan metal kutudur

WA 60 T BF	115	22,23	1,0	2 608 603 254	10	1,800	668866	10	5,43
WA 60 T BF	125	22,23	1,0	2 608 603 255	10	1,560	668873	10	6,10

+30%
LONGER
LIFEstandard  **Inox**

Düz

WA 60 T BF	115	22,23	1,6	2 608 603 170	25	18,000	658294	25	0,70
WA 60 T BF	125	22,23	1,6	2 608 603 172	25	10,800	658317	25	0,81

+30%
LONGER
LIFE

WA 36 R BF	230	22,23	1,9	2 608 601 514	25	3,150	826600	25	1,86
-------------------	-----	-------	-----	----------------------	----	-------	--------	----	------

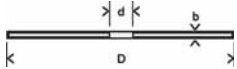

Kesme diskleri Standard for Stone

standard  **Stone**

- ▶ Ekonomik fiyatlı ve iyi performanslı kesme diskleri
- ▶ Taşlama makineleri için uygundur

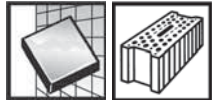

Düz

C 30 S BF	115	22,23	3,0	2 608 603 177	25	9,600	658362	25	0,57
C 30 S BF	125	22,23	3,0	2 608 603 178	25	9,600	658621	25	0,71
C 30 S BF	180	22,23	3,0	2 608 603 179	25	4,800	658638	25	0,91
C 30 S BF	230	22,23	3,0	2 608 603 180	25	2,400	658379	25	1,55

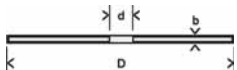

Bombeli

C 30 S BF	115	22,23	2,5	2 608 603 173	25	10,800	658324	25	0,57
C 30 S BF	125	22,23	2,5	2 608 603 174	25	9,600	658331	25	0,71
C 30 S BF	180	22,23	3,0	2 608 603 175	20	3,840	658348	20	0,91
C 30 S BF	230	22,23	3,0	2 608 603 176	25	2,250	658355	25	1,55



• Sipariş adetleri ambalaj içeriği ve katlarında olmalıdır,

Ekonomik Seri - Daire testereler (sunta kesmeler) ve Gönnye kesme makineleri için daire testere bıçakları

eco¹⁰⁺ Wood

- Yumuşak kereste, sert kereste ve kontrplak kesmek için ideal
- Daha ince dişler daha kolay kesim sağlar
- İşine en uygun ve sağlam dişleri güvenilir bir performans sunar



Dış çapı mm	Göbek çapı mm	Kesme genişliği (b1) mm/ gövde kalınlığı (b2) mm	Diş sayısı	Kesme sonucu	Sipariş numarası	EAN kodu 3165140,11	Minimum sipariş adedi	Fiyat €
10'lu Ekonomik paketler								
190	30	2,2/1,4	24	••	2 608 644 613	965385	2	80,15
190	30	2,2/1,4	48	••••	2 608 644 614	965392	2	99,21



Tekli Standart paketler								
190	30	2,2/1,4	24	••	2 608 644 376	890984	15	8,54
190	30	2,2/1,4	48	••••	2 608 644 377	890991	15	10,57
230	30	2,8/1,8	24	••	2 608 644 381	891035	2	14,52
230	30	2,8/1,8	48	••••	2 608 644 382	891042	2	19,38
305	30	3,2/2,2	100	••••	2 608 644 386	891073	2	32,32

eco¹⁰⁺ Aluminium

- Alüminyum, plastik, demir olmayan metaller ve işlenmemiş sunta kesmek için ideal
- Daha ince dişler ve pozitif kesme açısı daha kolay kesim sağlar
- İşine en uygun ve sağlam dişleri güvenilir bir performans sunar



190	30	2,2/1,6	54	••••	2 608 644 389	891103	10	14,40
305	30	3,0/2,2	96	••••	2 608 644 396	891172	2	32,32



• Minimum sipariş adedi ve katlarında sipariş geçilmesi gerekmektedir,

Ekonomik Seri Elmas Bıçaklar - Eco for Universal



Çap mm	Göbek çapı mm	Segman tipi	Segman yüksekliği mm	Sipariş numarası	Ambalaj içeriği	EAN kodu 3165140...	Minimum Sipariş Adedi	Fiyat €
10'lu Ekonomik paketler								
115	22,23	Segmanlı	7	2 608 615 040	10	857178	4	44,15
125	22,23	Segmanlı	7	2 608 615 041	10	857185	2	48,55
180	22,23	Segmanlı	7	2 608 615 043	10	857208	2	101,52
230	22,23	Segmanlı	7	2 608 615 044	10	857215	1	135,55
115	22,23	Turbo	7	2 608 615 045	10	857222	4	50,98
125	22,23	Turbo	7	2 608 615 046	10	857239	2	55,68
180	22,23	Turbo	7	2 608 615 047	10	857246	2	116,84
230	22,23	Turbo	7	2 608 615 048	10	857253	1	155,90
Tekli Standart paketler								
115	22,23	Segmanlı	7	2 608 615 027	1	857048	20	4,93
125	22,23	Segmanlı	7	2 608 615 028	1	857055	10	5,38
180	22,23	Segmanlı	7	2 608 615 030	1	857079	5	11,29
230	22,23	Segmanlı	7	2 608 615 031	1	857086	5	15,06
300	25,40	Segmanlı	7	2 608 615 033	1	857109	5	52,83
350	25,40	Segmanlı	7	2 608 615 035	1	857123	5	61,13
115	22,23	Turbo	7	2 608 615 036	1	857130	20	4,93
125	22,23	Turbo	7	2 608 615 037	1	857147	10	5,38
180	22,23	Turbo	7	2 608 615 038	1	857154	5	11,29
230	22,23	Turbo	7	2 608 615 039	1	857161	5	15,06

Ekonomik Seri Vidalama Uçları



Ölçü	Uzunluğu mm	Sipariş numarası	Ambalaj içeriği	EAN kodu 3165140...	Minimum Sipariş Adedi	Fiyat €
Ürün özellikleri						
PH2	25	2 608 521 219	100	476027	1	32,35
PZ2	25	2 608 521 222	100	476058	1	32,35
PH2	49	2 608 521 240	60	476232	1	35,42
PZ2	49	2 608 521 243	60	476263	1	35,42

• Minimum sipariş adedi ve katlarında sipariş geçilmesi gerekmektedir,



Setler

Metal matkap ucu setleri

HSS PointTeQ Hex (Altıgen şaftlı) Metal matkap ucu setleri



Çap mm	Sipariş numarası	Ambalaj içeriği	EAN kodu 6949509...	Minimum Sipariş Adedi	Fiyat €
--------	------------------	-----------------	------------------------	--------------------------	---------

PointTeQ Hex (Altıgen şaftlı) 5 parça Set

2,0	5,0	2 607 002 824	5	231659	1	8,60
3,0	6,0					
4,0						



PointTeQ Hex (Altıgen şaftlı) 9 parça Set

2,0	5,0	2 607 002 826	9	231673	1	16,21
2,5	6,0					
3,0	7,0					
3,5	8,0					
4,0						

Impact Control HSS Metal matkap ucu seti

Çap mm	Toplam uzunluk mm	Sipariş numarası	Ambalaj içeriği	EAN kodu 3165140...	Minimum Sipariş Adedi	Fiyat €
--------	-------------------	------------------	-----------------	------------------------	--------------------------	---------

Impact Control HSS 8'li Set



2	60	2 608 577 146	8	881760	1	36,88
3	72					
4	83					
5	91					
6	98					
7	109					
8	117					
10	133					



Impact Control HSS 8'li Set - Click

2	60	2 608 577 139	8	881692	1	28,67
3	72					
4	83					
5	91					
6	98					
7	109					
8	117					
10	133					

PointTeQ HSS Metal matkap ucu setleri

	Çap mm	Sipariş numarası	Ambalaj içeriği	EAN kodu 6949509...	Minimum Sipariş Adedi	Fiyat €		
	PointTeQ 5parça Set							
	2,0	5,0	2 608 577 345	5	917636	1		
	3,0	6,0						
	4,0							
	PointTeQ 6parça Set							
	2,0	5,0	2 608 577 346	6	917643	1		
	3,0	6,0						
	4,0	8,0						
	PointTeQ 7parça Set							
	2,0	5,0	2 608 577 347	7	917650	1		
	3,0	6,0						
	4,0	8,0 / 10,0						
	PointTeQ 10parça Set							
	1,0	6,0	2 608 577 348	10	917667	1		
	2,0	7,0						
	3,0	8,0						
	4,0	9,0						
	5,0	10,0						
	PointTeQ 13parça Set							
	1,5	3,5	5,5	2 608 577 349	13	917674	1	
	2,0	4,0	6,0					
	2,5	4,5	6,5					
	3,0	4,8						
	3,2	5,0						
	PointTeQ 18parça Set Toughbox							
	1,0	3,0	5,5	2 608 577 350	18	917681	1	
	1,5	3,5	6,0					
	2,0	4,0	7,0					
	2,0	4,0	8,0					
	2,5	4,5	9,0					
	3,0	5,0	10,0					
	PointTeQ 19parça Set ProBox							
	1,0	3,5	6,0	8,5	2 608 577 351	19	917698	1
	1,5	4,0	6,5	9,0				
	2,0	4,5	7,0	9,5				
	2,5	5,0	7,5	10,0				
	3,0	5,5	8,0					
	PointTeQ 25parça Set ProBox							
	1,0	4,5	7,5	10,5	2 608 577 352	25	917704	1
	1,5	5,0	8,0	11,0				
	2,0	5,5	8,5	11,5				
	2,5	6,0	9,0	12,0				
	3,0	6,5	9,5	12,5				
	3,5	7,0	10,0	13,0				
	4,0							

Metal matkap ucu setleri, HSS-G (perdahlı), DIN 338, delme ucu 135°

Çap mm	Sipariş numarası	Ambalaj içeriği	EAN kodu 3165140,11	Minimum Sipariş Adedi	Fiyat €
--------	------------------	-----------------	------------------------	--------------------------	---------

19 parçalı HSS-G metal matkap ucu seti, DIN 338, 135°



1,0	2 607 018 726	19	145893	1	31,03
1,5					
2,0					
2,5					
3,0					
3,5					
4,0					
4,5					
5,0					
5,5					
6,0					
6,5					
7,0					
7,5					
8,0					
8,5					
9,0					
9,5					
10,0					

25 parçalı HSS-G metal matkap ucu seti, DIN 338, 135°



1,0	2 607 018 727	25	145909	1	66,45
1,5					
2,0					
2,5					
3,0					
3,5					
4,0					
4,5					
5,0					
5,5					
6,0					
6,5					
7,0					
7,5					
8,0					
8,5					
9,0					
9,5					
10,0					
10,5					
11,0					
11,5					
12,0					
12,5					
13,0					

Ahşap matkap ucu setleri

7 parçalı ahşap matkap ucu seti

3	2 607 017 034	7	557351	1	4,33
4					
5					
6					
7					
8					
10					

Beton matkap ucu setleri

HEX-9 MultiConstruction (Altıgen şaftlı çok amaçlı matkap ucu) seti - Click

Çap mm	Toplam uzunluk mm	Sipariş numarası	Ambalaj içeriği	EAN kodu 3165140...	Minimum Sipariş Adedi	Fiyat €
--------	-------------------	------------------	-----------------	------------------------	--------------------------	---------

Impact Control HEX-9 MC 8'li Set - Click



3	90	2 608 577 141	8	881715	1	21,67
4	90					
5	100					
5	100					
6	100					
6	100					
8	100					
8	100					

HEX-9 Ceramic (Altıgen şaftlı seramik matkap ucu) seti - Click

Impact Control HEX-9 MC 8'li Set - Click



3	70	2 608 577 142	8	881722	1	41,28
4	70					
5	70					
5	70					
6	80					
6	80					
8	80					
10	90					

Beton matkap ucu setleri

Fayans matkap ucu seti cyl-9 Ceramic



Çap mm	Toplam uzunluğu mm	Sipariş numarası	Ambalaj içeriği	EAN kodu 3165140,,	Minimum Sipariş Adedi	Fiyat €
--------	--------------------	------------------	-----------------	-----------------------	--------------------------	---------

5 parça fayans matkap ucu seti cyl-9 Ceramic

4,0	70	2 608 587 169	5	599306	1	18,84
5,0	70					
6,0	80					
8,0	80					
10,0	90					

Beton matkap ucu setleri cyl-3 (Silver Percussion)



Çap mm	Çalışma uzunluğu mm	Toplam uzunluğu mm	Sipariş numarası	Ambalaj içeriği	EAN kodu 3165140,,	Minimum Sipariş Adedi	Fiyat €
--------	---------------------	--------------------	------------------	-----------------	-----------------------	--------------------------	---------

5 parçalı beton matkap ucu seti cyl-3

4	40	75	2 607 017 080	5	601344	1	7,85
5	50	85					
6	60	100					
6	60	100					
8	80	120					



7 parçalı beton matkap ucu seti cyl-3

4	40	75	2 607 017 082	7	601368	1	12,72
5	50	85					
6	60	100					
6	60	100					
7	60	100					
8	80	120					
10	80	120					

Taş matkap ucu setleri cyl-1 (Impact)



7 parçalı taş matkap ucu seti cyl-1

3	30	60	2 607 017 035	7	557368	1	7,55
4	40	75					
5	50	85					
5.5	50	85					
6	60	100					
7	60	100					
8	80	120					

SDS Plus 5x Beton matkap ucu setleri

Beton matkap ucu setleri SDS Plus 5x



Çap mm	Çalışma uzunluğu mm	Toplam uzunluğu mm	Sipariş numarası	Ambalaj içeriği	EAN kodu 6949509...	Minimum Sipariş Adedi	Fiyat €
--------	---------------------	--------------------	------------------	-----------------	------------------------	--------------------------	---------

5 parçalı beton matkap ucu seti SDS Plus 5x

5	50	110	2 608 833 910	5	224040	5	13,05
6	50	110					
6	100	160					
8	100	160					
10	100	160					



5 parçalı beton matkap ucu seti SDS Plus 5x

6	100	160	2 608 833 911	5	224057	5	14,04
6	100	160					
8	100	160					
8	100	160					
10	100	160					



3 parçalı beton matkap ucu seti SDS Plus 5x

6	100	160	2 608 833 912	3	224064	5	8,66
8	100	160					
10	100	160					

Freze ucu setleri

6 mm Şaftlı freze ucu setleri



Freze Tipi Numarası	Şaft mm	Çap mm	Genişlik mm	Çalışma Uzunluğu mm	Toplam uzunluk mm	Sipariş numarası	Ambalaj İçeriği	EAN kodu 3165140**	Minimum Sipariş Adedi	Fiyat €
---------------------	---------	--------	-------------	---------------------	-------------------	------------------	-----------------	--------------------	-----------------------	---------

6 mm şaftlı 6'lı Düz Freze Ucu Seti

Set İçeriği: 3 adet İki Kesicili Oluklu Düz Freze (1), 3 adet Üç Kesicili Oluklu Uzun Düz Freze (2)



1	6	6	-	20	54	2 607 017 465	6	957960	1	34,84
1	6	8	-	20	50					
1	6	10	-	30	60					
2	6	12	-	30	60					
2	6	16	-	30	60					
2	6	20	-	30	60					

6 mm şaftlı 6'lı Karışık Freze Ucu Seti

Set İçeriği: 2 adet Yuvarlama Frezesi (1), 2 adet Pah Açma Frezesi (2), 1 adet Laminant Biçimlendirme Frezesi (3), 1 adet Laminant Pah Açma Frezesi (4), 2 adet Bilye, 1 adet Hex Anahtar



1	6	3	19	10	51	2 607 017 468	6	957991	1	36,40
1	6	6	25	13	55					
2	6		25	13	54					
2	6		35	16	58					
3	6		13	25	65					
4	6		16	25	65					

6 mm şaftlı 15'li Karışık Freze Ucu Seti

Set İçeriği: 1 adet Laminant Biçimlendirme Frezesi (1), 1 adet Laminant Pah Açma Frezesi (2), 1 adet Kırılma Freze (3), 2 adet Pah Açma Frezesi (4), 1 adet V Kanal Freze (5), 1 adet Diskli Kanal Freze (6), 1 adet Lamba Açma Frezesi (7), 1 adet Kenar Biçimlendirme Frezesi (8), 1 adet Kordon Bıçağı Freze (9), 2 adet Yuvarlama Frezesi (10), 2 adet İki Kesicili Düz Oluklu Freze Ucu (11), 1 adet Üç Kesicili Düz Oluklu Freze Ucu (12), 3 adet Bilye, 1 adet Hex Anahtar



1	6		13	25	65	2 607 017 471	15	958028	1	87,65
2	6		16	25	65					
3	6		13	12	49					
4	6		35	16	56					
4	6		25	13	54					
5	6		16	18	50					
6	6		32	4	50					
7	6		32	13	54					
8	6	4	27	12	52					
9	6	10	29	12	54					
10	6	3	19	10	51					
10	6	6	25	13	55					
11	6		8	20	50					
11	6		10	30	60					
12	6		16	30	60					

6 mm Şaftlı freze ucu setleri

Freze Tipi Numarası	Şaft mm	Yarı Çap mm	Çap mm	Çalışma Uzunluğu mm	Toplam uzunluk mm	Sipariş numarası	Ambalaj içeriği	EAN kodu 3165140,,	Minimum Sipariş Adedi	Fiyat €
---------------------	---------	-------------	--------	---------------------	-------------------	------------------	-----------------	--------------------	-----------------------	---------

6 mm şaftlı 30'lu Karışık Freze Ucu Seti

Set içeriği: 1 adet Düz Tek Kesicili Oluklu Freze Ucu (1), 3 adet Düz Çift Kesicili Oluklu Freze Ucu (2), 3 adet Düz Üç Kesicili Oluklu Freze Ucu (3), 4 adet Yuvarlama Frezesi (4), 2 adet Laminant Biçimlendirme Frezesi (5), 1 adet Laminant Pah Açma Frezesi (6), 1 adet Klavuz Açma Freze (7), 1 adet Diskli Kanal Freze (8), 1 adet Lamba Açma Frezesi (9), 2 adet Pah Açma Frezesi (10), 2 adet V-Kanal Freze (11), 1 adet Kırılmaç Freze (12), 1 adet Kenar Biçimlendirme Frezesi (13), 2 adet Dalma Yarım Freze (14), 2 adet Kordon Bıçağı Uçlu Freze (15), 1 adet Biçimlendirme Frezesi (16), 1 adet Menteşeli Klavuz Açma Frezesi (17), 3 adet Bilye, 1 adet Hex Anahtar

1	6		4	15	50	2 607 017 474	30	958059	1	157,33
2	6		6	20	54					
2	6		8	20	50					
2	6		10	30	60					
3	6		12	30	60					
3	6		16	30	60					
3	6		20	30	60					
4	6	3	19	10	51					
4	6	6	25	13	55					
4	6	8	29	14	55					
4	6	10	32	16	58					
4	6	12	38	19	60					
5	6		13	25	65					
5	6		13	13	52					
6	6		16	25	65					
7	6		8	19	60					
8	6		32	10	50					
9	6		32	10	54					
10	6		35	16	56					
10	6		25	13	54					
11	6		16	18	50					
11	6		16	16	48					
12	6		13	12	49					
13	6	4	27	12	52					
14	6	6	12	10	43					
14	6	10	20	13	45					
15	6	6	22	12	54					
15	6	10	29	12	54					
16	6	5	32	14	54					
17	6		12	13	42					



8 mm Şaftlı Freze Ucu Setleri



Freze Tipi Numarası	Şaft mm	Çap mm	Genişlik mm	Çalışma Uzunluğu mm	Toplam uzunluk mm	Sipariş numarası	Ambalaj içeriği	EAN kodu 3165140,,	Minimum Sipariş Adedi	Fiyat €
---------------------	---------	--------	-------------	---------------------	-------------------	------------------	-----------------	--------------------	-----------------------	---------

8 mm şaftlı 6'lı Düz Freze Ucu Seti

Set içeriği: 3 adet İki Kesicili Oluklu Düz Freze (1), 3 adet Üç Kesicili Oluklu Uzun Düz Freze (2)

1	6		4	15	50	2 607 017 466	6	957977	1	34,84
2	6		6	20	54					
2	6		8	20	50					
2	6		10	30	60					
3	6		12	30	60					
3	6		16	30	60					

8 mm şaftlı 6'lı Karışık Freze Ucu Seti

Set içeriği: 2 adet Yuvarlama Frezesi (1), 2 adet Pah Açma Frezesi (2), 1 adet Laminant Biçimlendirme Frezesi (3), 1 adet Laminant Pah Açma Frezesi (4), 2 adet Bilye, 1 adet Hex Anahtar

1	8	3	19	10	51	2 607 017 469	6	958004	1	36,40
1	8	6	25	13	55					
2	8		25	13	54					
2	8		35	16	58					
3	8		13	25	65					
4	8		16	25	65					



8 mm Şaftlı Freze ucu setleri



Freze Tipi Numarası	Şaft mm	Yarı Çap mm	Çap mm	Çalışma Uzunluğu mm	Toplam uzunluk mm	Sipariş numarası	Ambalaj içeriği	EAN kodu "3165140"	Minimum Sipariş Adedi	Fiyat €
---------------------	---------	-------------	--------	---------------------	-------------------	------------------	-----------------	--------------------	-----------------------	---------

8 mm şaftlı 15'li Karışık Freze Ucu Seti

Set içeriği: 1 adet Laminant Biçimlendirme Frezesi (1), 1 adet Laminant Pah Açma Frezesi (2), 1 adet Kırılma Freze (3), 2 adet Pah Açma Frezesi (4), 1 adet V Kanal Freze (5), 1 adet Diskli Kanal Freze (6), 1 adet Lamba Açma Frezesi (7), 1 adet Kenar Biçimlendirme Frezesi (8), 1 adet Kordon Bıçağı Freze (9), 2 adet Yuvarlama Frezesi (10), 2 adet İki Kesicili Düz Oluklu Freze Ucu (11), 1 adet Üç Kesicili Düz Oluklu Freze Ucu (12), 3 adet Bilye, 1 adet Hex Anahtar



1	8		13	25	65	2 607 017 472	15	958035	1	87,65
2	8		16	25	65					
3	8		13	12	49					
4	8		35	16	56					
4	8		25	13	54					
5	8		16	18	50					
6	8		32	4	50					
7	8		32	13	54					
8	8	4	27	12	52					
9	8	10	29	12	54					
10	8	3	19	10	51					
10	8	6	25	13	55					
11	8		8	20	50					
11	8		10	30	60					
12	8		16	30	60					

8 mm şaftlı 30'lu Karışık Freze Ucu Seti

Set içeriği: 1 adet Düz Tek Kesicili Oluklu Freze Ucu (1), 3 adet Düz Çift Kesicili Oluklu Freze Ucu (2), 3 adet Düz Üç Kesicili Oluklu Freze Ucu (3), 4 adet Yuvarlama Frezesi (4), 2 adet Laminant Biçimlendirme Frezesi (5), 1 adet Laminant Pah Açma Frezesi (6), 1 adet Klavuz Açma Freze (7), 1 adet Diskli Kanal Freze (8), 1 adet Lamba Açma Frezesi (9), 2 adet Pah Açma Frezesi (10), 2 adet V-Kanal Freze (11), 1 adet Kırılma Freze (12), 1 adet Kenar Biçimlendirme Frezesi (13), 2 adet Dalma Yarım Freze (14), 2 adet Kordon Bıçağı Üçlü Freze (15), 1 adet Biçimlendirme Frezesi (16), 1 adet Menteşeli Klavuz Açma Frezesi (17), 3 adet Bilye, 1 adet Hex Anahtar



1	8		4	15	50	2 607 017 475	30	958066	1	157,33
2	8		6	20	54					
2	8		8	20	50					
2	8		10	30	60					
3	8		12	30	60					
3	8		16	30	60					
3	8		20	30	60					
4	8	3	19	10	51					
4	8	6	25	13	55					
4	8	8	29	14	55					
4	8	10	32	16	58					
4	8	12	38	19	60					
5	8		13	25	65					
5	8		13	13	52					
6	8		16	25	65					
7	8		8	19	60					
8	8		32	10	50					
9	8		32	10	54					
10	8		35	16	56					
10	8		25	13	54					
11	8		16	18	50					
11	8		16	16	48					
12	8		13	12	49					
13	8	4	27	12	52					
14	8	6	12	10	43					
14	8	10	20	13	45					
15	8	6	22	12	54					
15	8	10	29	12	54					
16	8	5	32	14	54					
17	8		12	13	42					

Vidalama ucu setleri

Set içeriği	Çalışma uzunluğu mm	Sipariş numarası	Ambalaj içeriği	EAN kodu 3165140, ¹¹	Minimum Sipariş Adedi	Fiyat €
-------------	---------------------	------------------	-----------------	------------------------------------	--------------------------	---------

43 Parça Profesyonel vidalama ucu seti



PH1, PH2 (2x), PH3	25	2 607 017 164	43	669702	1	27,06
PZ1, PZ2 (2x), PZ3	25					
SL3, SL4, SL5, SL6	25					
HEX3, HEX4, HEX5, HEX6	25					
T10, T15 (2x), T20 (2x), T25, T27, T30, T40	25					
Th10, Th15, Th20, Th25, Th27, Th30, Th40	25					
PH2, PZ2, SL5	75					
T15, T20, T25	75					
Hızlı Değişme Adaptörü	65					
Uç Tutucu	80					
Lokma 6, 8, 10 mm	50					

32 Parça Profesyonel vidalama ucu seti



PH1, PH2, PH3	25	2 607 017 319	32	761734	1	13,54
PZ1, PZ2, PZ3	25					
SL3, SL4, SL5, SL6	25					
HEX3, HEX4, HEX5, HEX6	25					
T10, T15, T20, T25, T27, T30, T40	25					
Th10, Th20, Th25, Th27, Th30, Th40	25					
Hızlı deęiřtirme adaptörü	65					

25'li TicTac kutuda vidalama ucu seti



PZ2	25	2 608 522 187	25	720236	5	6,69
PH2	25	2 608 522 186	25	720229	5	6,69

11 + 1 parçalı Extra Hard vidalama ucu seti Hızlı uç deęiřtirme özellikli universal tutucu ile



PH1, PH2, PH3	25	2 608 522 129	12	704281	12	10,78
PZ1, PZ2, PZ3						
T10, T15, T20, T25, T30						

10 parçalı Extra Hard vidalama ucu seti ve uzatma adaptörü (20 cm Metal)



PH1, PH2, PH3, PZ2, H4, H5	25	2 608 522 376	11	909518	1	7,29
T20, T25, S4.5, S5.5	25					
Uzatma adaptörü	20 cm					

10 parçalı Extra Hard vidalama ucu seti ve uzatma adaptörü (30 cm Sert plastik)



PH1, PH2, PH3, PZ2, H4, H5	25	2 608 522 377	11	909525	1	7,66
T20, T25, S4.5, S5.5	25					
Uzatma adaptörü	30 cm					



Karışık Profesyonel Setler

Karışık Profesyonel Setler

Set İçeriği	Sipariş numarası	Ambalaj İçeriği	EAN kodu 3165140,11	Minimum Sipariş Adedi	Fiyat ₺
-------------	------------------	-----------------	------------------------	--------------------------	---------

35 parça karışık metal grubu seti



HEX HSS-G Metal matkap uçları	2 607 017 328	35	771498	1	36,38
2,5					
3,0					
3,5					
4,0					
5,0					
6,0					
Vidalama uçları					
Hızlı değiştirme adaptörü					
Manyetik uç tutucu					
PH1, PH2, PH3					
PZ1, PZ2, PZ3					
SL3, SL4, SL5, SL6					
HEX3, HEX4, HEX5, HEX6					
TH10, TH15, TH20 (x2), TH25, TH27,					
TH30, TH40					
Lokma 8 mm					
Lokma 10 mm					
Lokma 13 mm					

35 parça karışık ahşap grubu seti



HEX Ahşap matkap uçları	2 607 017 327	35	771481	1	36,38
2,0					
3,0					
4,0					
5,0					
6,0					
8,0					
Vidalama uçları					
Hızlı değiştirme adaptörü					
Manyetik uç tutucu					
PH1, PH2, PH3					
PZ1, PZ2, PZ3					
SL3, SL4, SL5, SL6					
HEX3, HEX4, HEX5, HEX6					
TH10, TH15, TH20 (x2), TH25, TH27,					
TH30, TH40					
Lokma 6 mm					
Lokma 8 mm					
Lokma 10 mm					

35 parça karışık beton grubu seti



cyl-3 Beton matkap uçları	2 607 017 326	35	771474	1	36,38
3,0					
4,0					
5,0					
5,5					
6,0					
8,0					
Vidalama uçları					
Hızlı değiştirme adaptörü					
Manyetik uç tutucu					
PH1, PH2, PH3					
PZ1, PZ2, PZ3					
SL3, SL4, SL5, SL6					
HEX3, HEX4, HEX5, HEX6					
TH10, TH15, TH20 (x2), TH25, TH27,					
TH30, TH40					
Lokma 8 mm					
Lokma 10 mm					
Lokma 13 mm					

Impact Control Vidalama ve Delme Setleri - Modüler Click Sistem

Set İeriği	Uzunluk mm	Sipariş numarası	Ambalaj İeriği	EAN kodu 3165140...	Minimum Sipariş Adedi	Fiyat €
------------	------------	------------------	----------------	------------------------	--------------------------	---------

Impact Control HEX-9 Multi Construction Matkap Uçlu 35 Parça Karışık Modüler Set



Hex-9 MC 3mm	90	2 608 577 147	35	881777	1	73,33
Hex-9 MC 4mm	90					
Hex-9 MC 5mm (2x)	100					
Hex-9 MC 6mm (2x)	100					
Hex-9 MC 8mm (2x)	100					
PH1	25					
PH2 (4x)	25					
PH3	25					
PZ2 (3x)	25					
PZ3	25					
T15	25					
T20 (3x)	25					
T25 (3x)	25					
T30 (2x)	25					
T40	25					
Hızlı uç deęiřtirme mandrenli üniversal tutucu	60					
PH2	50					
PZ2	50					
T15	50					
T20	50					
T25	50					
T30	50					

Impact Control HSS-Hex Metal Matkap Uçlu 35 Parça Karışık Modüler Set



HSS Impact 2mm	60	2 608 577 148	35	881784	1	74,74
HSS Impact 3mm	72					
HSS Impact 4mm	83					
HSS Impact 5mm	91					
HSS Impact 6mm	98					
HSS Impact 7mm	109					
HSS Impact 8mm	117					
HSS Impact 10mm	133					
PH1	25					
PH2 (4x)	25					
PH3	25					
PZ2 (3x)	25					
PZ3	25					
T15	25					
T20 (3x)	25					
T25 (3x)	25					
T30 (2x)	25					
T40	25					
Hızlı uç deęiřtirme mandrenli üniversal tutucu	60					
PH2	50					
PZ2	50					
T15	50					
T20	50					
T25	50					
T30	50					

Impact Control Vidalama ve Delme Setleri - Modüler Click Sistem

Set içeriği	Uzunluk mm	Sipariş numarası	Ambalaj içeriği	EAN kodu 3165140...	Minimum Sipariş Adedi	Fiyat €
-------------	------------	------------------	-----------------	------------------------	--------------------------	---------

Impact Control 36 Parça Karışık Modüler Set



Hızlı Uç Değiştirme mandrenli universal tutucu	60	2 608 522 365	36	851558	1	53,27
Standart Universal Tutucu	60					
Lokma Anahtarı 8,10,13 mm	50					
PH2 (x2), PZ2 (x2)	50					
T20/25/30	50					
PH1,PH2(x3);PH3	25					
PZ2(x2),PZ3	25					
T15/20(x2)/25(x2)/30(x2)/40	25					
Çift Taraflı Uç PH1-PH2	65					
Çift Taraflı Uç PH2-PH3	65					
Çift Taraflı Uç PH2-PZ2 (x2)	65					
Çift Taraflı Uç SL1x5,5	65					
Çift Taraflı Uç T15-T20 (x2)	65					
Çift Taraflı Uç T25-T30	65					

Impact Control 35 Parça Karışık Modüler Set



Hızlı Uç Değiştirme mandrenli universal tutucu	60	2 608 522 366	35	851565	1	41,15
PH2, PZ2	50					
T15/20/25/30	50					
PH1,PH2(x3);PH3	25					
PZ2(x2),PZ3	25					
T15/20(x2)/25(x2)/30(x2)/40	25					
Çift Taraflı Uç PH1-PH2	65					
Çift Taraflı Uç PH2-PH3	65					
Çift Taraflı Uç PH2-PZ2 (x2)	65					
Çift Taraflı Uç SL1x5,5	65					
Çift Taraflı Uç T15-T20 (x2)	65					
Çift Taraflı Uç T25-T30	65					
"Boş Vidalama Kutusu Click Sistemli"	-					

Impact Control HEX-9 MC Power Bit 8'li Set



PH2	50	2 608 577 144	8	881746	1	19,85
PZ2	50					
T20	50					
T25	50					
T30	50					
Hex-9 MC 5mm	100					
Hex-9 MC 6mm	100					
Hex-9 MC 8mm	100					

Karışık Premium Seri Aksesuar Setleri

Sipariş Numarası	Ürün Tanımı ve Teslimat Kapsamı	Minimum Sipariş Adedi	Fiyat €
------------------	---------------------------------	-----------------------	---------

2 608 P00 233 X-Line Premium 49 Parça Karışık Aksesuar Seti 1 35,20

**Teslimat kapsamı:**

- 1 adet Quick-Change (Hızlı Değişirme) Universal Tutucu (Manyetik)
- 1 adet Havşa Açma Ucu
- 1 adet Açılı El Tornavidası
- 1 adet PH2 stopajlı bits uç
- 25 mm Vidalama Uçları (22 adet):
PH0 / PH1 / PH2 / PH3 | H4 / H5 / H6 PZ0(2x) / PZ1(2x) / PZ2(2x) / PZ3 S4 / S5 / S6 | T10 / T15 / T20 / T25 / T30
- 50 mm Vidalama Uçları (5 adet):
PH2 | PZ2 | T20 / T25 | S6
- HSS-TIN Metal Matkap Uçları (7 adet):
2 mm (2x) / 3 mm (2x) / 4 / 5 / 6 mm
- Taş-Beton Matkap Uçları (4 adet):
5 mm / 6 mm / 8 / 10mm
- Ahşap Matkap Uçları (5 adet):
3 / 4 / 5 / 6 / 8 mm
- Ahşap yaprak ucu (2 adet):
16/20 mm



2 608 P00 234 X-Line Premium 76 Parça Karışık Aksesuar Seti 1 70,46

**Teslimat kapsamı:**

- 1 adet Manyetik Uzatmalı Tutucu Kalem
- 1 adet Quick-Change (Hızlı Değişirme) Universal Tutucu (Manyetik)
- 1 adet Havşa Açma Ucu
- 1 adet Çakı
- 1 adet Açılı El Tornavidası
- 1 adet PH2 stopajlı bits uç
- 25 mm Vidalama Uçları (29 adet):
PH0 / PH1 / PH2(3x) / PH3(2x) | H3 / H4 / H5 / H6 PZ0 / PZ1 / PZ2(2x) / PZ3 S4 / S5 / S6 / S7 | T10 (2x) / T15 / T20 / T25 / T30 (3x) / T40
- 50 mm Vidalama Uçları (10 adet):
PH2 | PZ0 / PZ1 / PZ2 (2x) / PZ3 | T20 / T25 | S6(2x)
- HSS-TIN Metal Matkap Uçları(11 adet):
2 mm (2x) / 2,5 / 3 mm (2x) / 3,5 / 4 / 5 / 6 / 7 / 8mm
- Taş-Beton Matkap Uçları (6 adet):
4 mm / 5 mm / 6 mm(2x) / 8 / 10mm
- Ahşap Matkap Uçları (8 adet):
3 / 4 / 5 / 6 (2x) / 7 / 8 / 10mm
- Ahşap yaprak ucu(2 adet)
16/20 mm
- 1 adet CYL-9 Seramik Matkap Ucu (6 mm)
- Çoklu Malzeme için Matkap Ucu (3 adet)
6 / 8 / 10 mm



2 608 P00 235 X-Line Premium 91 Parça Karışık Aksesuar Seti 1 65,16

**Teslimat kapsamı:**

- 1 adet Quick-Change (Hızlı Değişirme) Universal Tutucu (Manyetik)
- 1 adet Havşa Açma Ucu
- 1 adet İngiliz anahtarı
- 1 adet El Feneri
- 1 adet Açılı El Tornavidası
- 1 adet PH2 stopajlı bits uç
- 39 adet 25 mm Vidalama Uçları:
PH0(2x) / PH1(2x) / PH2(4x) / PH3(3x) | PZ0(2x) / PZ1(2x) / PZ2(3x) / PZ3(3x) | S5 | H5 / H6 | T10(3x) / T15(3x) / T20(3x) / T25(3x) / T30(2x) / T40
- 18 adet 50 mm Vidalama Uçları:
PH0 / PH1 / PH2(2x) / PH3 | PZ0 / PZ1 / PZ2(2x) / PZ3 | S5 / S6 | T15 / T20(2x) / T25 | H5 / H6
- 8 adet HSS-G Metal Matkap Uçları:
2 (2x) / 2,5 / 3 (2x) / 4 / 5 / 6 mm
- 4 adet Taş-Beton Matkap Uçları:
4 / 5 / 6 (2x) / 8 / 10 mm
- 8 adet Ahşap Matkap Uçları:
3 / 4 / 5 / 6 (2x) / 7 / 8 / 10 mm
- 8 adet Altıgen Lokma Anahtarları
6 / 7 / 8 / 9 / 10 / 11 / 12 / 13 mm



Yeşil Seri Aksesuar Setleri

Sipariş numarası	Ürün tanımı ve teslimat kapsamı	Minimum Sipariş Adedi	Fiyat €	
	2 607 000 982 SDS-Plus mandren adaptörü+13 mm anahtarlı mandren	1	20,77	
	2 609 255 542 5 parça SDS-Plus Set Teslimat kapsamı: 5 adet SDS Plus Beton Matkap ucu 5x110 / 5,5x110 / 6x160 / 7x160 / 8x160 mm	1	10,02	
	2 607 019 447 6 Parça SDS-Plus Matkap Ucu Seti Teslimat kapsamı: 6 adet SDS-Plus matkap ucu Ø 5/6/8 x 110mm, 6/8/10 x 160mm	1	14,28	
	2 607 019 448 6 Parça SDS-Plus Matkap Ucu Seti Teslimat kapsamı: 6 adet SDS-Plus matkap ucu Ø 5/5,5/6 x 110mm, 6/7/8 x 160mm	1	11,50	
	2 607 019 456 5 Parça SDS Plus Matkap Ucu ve Keski Seti Teslimat kapsamı: - 1 adet SDS-Plus sivri keski 250 mm - 1 adet SDS-Plus yassı keski 250x20 mm - 3 adet SDS-Plus matkap ucu Ø 5,5/7/8 x 160mm	1	25,65	
	2 607 019 511 173 Parça Aksesuar&Sabitleme Seti Teslimat kapsamı: - 4 adet taş matkap ucu Ø 5/6/7/8 mm - 3 adet vidalama ucu, U = 25 mm, PZ 2/2/2 - 75 adet civata: 25 adet 3,5 x 30, 20 adet 4,0 x 35, 20 adet 4,0 x 40, 10 adet 5,0 x 50 - 90 adet dübel: 30 adet Ø 5 mm, 25 adet Ø 6 mm, 20 adet Ø 7 mm, 15 adet Ø 8 mm - 1 adet üniversal tutucu, manyetik	5	7,20	
	2 607 017 163 173 Parça Dübel, Vida, SDS Plus Matkap Uçlu Sabitleme Seti Teslimat kapsamı: - 4 adet SDS-Plus matkap ucu Ø 5/6/7/8 mm - 3 adet vidalama ucu, U = 25 mm, PZ 2/2/2 - 75 adet vida, 25 adet 3,5 x 30, 20 adet 4,0 x 35, 20 adet 4,0 x 40, 10 adet 5,0 x 50 - 90 adet dübel, 30 adet Ø 5 mm, 25 adet Ø 6 mm, 20 adet Ø 7 mm, 15 adet Ø 8 mm - 1 adet üniversal tutucu, manyetik	5	19,77	
	2 607 017 201 27 Parça Tornavidalı Vidalama ve Matkap Ucu Seti Teslimat kapsamı: - 5 adet metal matkap ucu (Ø 2 / 2 / 3 / 4 / 5 mm) - 5 adet ahşap matkap ucu (Ø 4 / 5 / 6 / 7 / 8 mm) - 5 adet beton matkap ucu (Ø 5 / 5,5 / 6 / 7 / 8 mm) - 1 adet üniversal manyetik tutucu (Uzunluk=60mm) - 10 adet Vidalama ucu (PH 1 / 2 / 2 / 3, PZ 1 / 2 / 2 / 3, SL 4 / 6)	16	14,00	

Yeşil Seri Aksesuar Setleri

Sipariş numarası	Ürün tanımı ve teslimat kapsamı	Minimum Sipariş Adedi	Fiyat €	
 2 607 017 180	7 Parça Cep Tornavidası Teslimat kapsamı: - 1 adet cep tornavidası - 6 adet vidalama ucu, U = 25 mm, PH2, PZ2, SL6, HEX 4/5, T25	10	9,88	
 2 607 019 510	10 Parça Cırcırlı Cep Tornavidası Teslimat kapsamı: - 1 adet cırcır fonksiyonlu cep tornavidası - 9 adet vidalama ucu, U = 25 mm, PH 1/2, PZ 1/2/3, HEX 4/5, T 20/25	5	8,22	
 2 607 019 452	10 Parça Vidalama Ucu Seti (PH+PZ+T) Teslimat kapsamı: - 9 Adet vidalama ucu, U = 25 mm, PH 1/2/3, PZ 1/2/3, T 20/25/30 - 1 Adet üniversal tutucu, manyetik	1	5,50	
 2 607 019 454	10 Parça Vidalama Ucu Seti (PH+PZ+S) Teslimat kapsamı: - 9 Adet vidalama ucu, U = 25 mm, PH 1/2/3, PZ 1/2/3, S 4.5/5.5/8 - 1 Adet üniversal tutucu, manyetik	1	5,50	
 2 607 019 503	25 Parça Vidalama Seti (Tornavida Fonksiyonlu Kutu) Teslimat kapsamı: - 24 Adet vidalama ucu, U = 25 mm, PH 1/1/2/2/3/3, PZ 1/1/2/2/3/3, S 4/4/6/6/7/7 T 20/20/25/25/30/30, - 1 Adet hızlı değiştirme ucu, manyetik üniversal	1	6,11	
 2 607 017 070	17 Parça Su Terazili Vidalama Seti Teslimat kapsamı: - 12 adet vidalama ucu, U = 25 mm, PH 1/2, PZ 1/2/3, HEX 3/4/5, T 15/20/25/30 - 4 adet vidalama ucu, U = 50 mm, PH2, PZ2, T20/25 - 1 adet üniversal tutucu, manyetik	1	16,48	
 2 607 017 063	32 Parça Vidalama Ucu Seti Teslimat kapsamı: - 31 Adet renk kodlamalı vidalama ucu, U = 25 mm, PH 1/2/2/3, PZ 1/2/2/3, SL 3/4/5/6, T10/15/20/20/25/27/30/40 - 1 Adet üniversal tutucusu, manyetik	10	13,18	
 2 607 019 504	46 Parça Tornavidalı Vidalama ve Lokma Ucu Seti Teslimat kapsamı: - 32 adet vidalama ucu, U = 25 mm, PH 0/1/2/3, PZ 0/1/2/3, SL 3/4/4,5/5/6/7/8/9, HEX 1,5/2/2,5/3/4/5/5,5/6, T8/10/15/20/25/27/30/40 - Altıgen vidalar için 12 lokma anahtarı, 3/16", 1/4", 5/16", 11/32", 3/8", 7/16", 6, 7, 8, 10, 11, 13 mm - 1 adet üniversal manyetik tutucu, - 1 adet cırcır fonksiyonlu ve tutamağında uç depolu tornavida	1	17,07	









Yeşil Seri Aksesuar Setleri

Sipariş numarası	Ürün tanımı ve teslimat kapsamı	Minimum Sipariş Adedi	Fiyat €
2 607 019 673	X-Line Mini 7 Parça Metal Matkap Ucu Seti Teslimat kapsamı: - 7 adet HSS metal matkap ucu Ø 2 / 3 / 4 / 5 / 6 / 8 / 10 mm	1	7,91
2 607 019 580	X-Line Mini 7 Parça Ahşap Matkap Ucu Seti Teslimat kapsamı: - 7 adet Ahşap matkap ucu Ø 3 / 4 / 5 / 6 / 7 / 8 / 10 mm	1	5,75
2 607 019 581	X-Line Mini 7 Parça Beton Matkap Ucu Seti Teslimat kapsamı: - 7 adet Taş beton matkap ucu Ø 3 / 4 / 5 / 5,5 / 6 / 7 / 8 mm	1	5,75
2 607 017 071	X-Line Mini Ahşap, Beton, Metal, Vidalama Uçlu 3+1 Set Teslimat kapsamı: - 7 adet HSS metal matkap ucu Ø 2 / 3 / 4 / 5 / 6 / 8 / 10 mm - 7 adet Ahşap matkap ucu Ø 3 / 4 / 5 / 6 / 7 / 8 / 10 mm - 7 adet Taş beton matkap ucu Ø 3 / 4 / 5 / 5,5 / 6 / 7 / 8 mm - 16 adet vidalama ucu, U = 25 mm, PH 1/2/3, PZ 1/2/3, SL 4,5/5,5/8,0, HEX 4/5/6, T 15/20/25/30 - 8 adet vidalama ucu, U = 50 mm, PH 1/2/3, SL 4,5/5,5, T 15/20/25 - 1 adet üniversal tutucu, manyetik	1	28,01
2 607 019 579	X-Line 15 Parça Ahşap, Beton Matkap Ucu ve Vidalama Seti Teslimat kapsamı: - 3 adet Taş matkap ucu Ø 5/6/8 mm - 3 adet Ahşap matkap Ucu Ø 4/6/8 mm - 8 adet vidalama ucu, U = 25 mm PH 1/2 PZ 1/2, SL 4/6, T 20/25 - 1 adet üniversal tutucu, manyetik - 1 adet üniversal tutucu, manyetik	1	6,30
2 607 019 675	X-Line 15 Parça Karışık Matkap Ucu Seti Teslimat kapsamı: - 5 adet Metal matkap ucu Ø 3/4/5/6/8 mm - 5 adet Taş matkap ucu Ø 3/4/5/6/8 mm - 5 adet Ağaç matkabı Ø 3/4/5/6/8 mm	1	10,12
2 607 019 676	X-Line 25 Parça Vidalama Ucu Seti Teslimat kapsamı: - 16 adet vidalama ucu, U = 25 mm, PH 1/2/3, PZ 1/2/3, SL 4,5/5,5/8,0, HEX 4/5/6, T 15/20/25/30 - 8 adet vidalama ucu, U = 50 mm, PH 1/2/3, SL 4,5/5,5, T 15/20/25 - 1 adet üniversal tutucu, manyetik	12	6,10

Yeşil Seri Aksesuar Setleri

Sipariş numarası	Ürün tanımı ve teslimat kapsamı	Minimum Sipariş Adedi	Fiyat €
2 607 017 333	X-Line 15 Parça Delme & 25 Parça Vidalama Ucu Seti	12	22,50
	<p>Teslimat kapsamı:</p> <ul style="list-style-type: none"> - 5 adet Metal matkap ucu Ø 3/4/5/6/8 mm - 5 adet Taş matkap ucu Ø 3/4/5/6/8 mm - 5 adet Ahşap matkap ucu Ø 3/4/5/6/8 mm - 16 adet vidalama ucu, U = 25 mm, PH 1/2/3, PZ 1/2/3, SL 4,5/5,5/8,0, HEX 4/5/6, T 15/20/25/30 - 8 adet vidalama ucu, U = 50 mm, PH 1/2/3, SL 4,5/5,5, T 15/20/25 - 1 adet üniversal tutucu, manyetik - 1 adet Bilya Başlı HeX allen anahtarı seti 		
2 607 019 324	X-Line 30 Parça Titanyum Karışık Aksesuar Seti	1	16,16
	<p>Teslimat kapsamı:</p> <ul style="list-style-type: none"> - 11 adet HSS-TiN metal matkap ucu Ø 1,5/2/2,5/3/3,5/4/4,5/5/5,5/6,5 mm - 4 adet Taş matkap ucu Ø 4/5/6/7 mm - 4 adet Ağaç matkab ucu Ø 4/5/6/8 mm - 10 adet Vidalama ucu, U = 25 mm, PH 1/2/3, PZ 1/2/3, SL 4/6, T 20/25 - 1 adet Üniversal tutucu, manyetik - 1 adet Havşa açıcı 		
2 607 019 600	X-Line 40 Parça Titanyum Karışık Aksesuar Seti	1	21,41
	<p>Teslimat kapsamı:</p> <ul style="list-style-type: none"> - 11 adet HSS-TiN metal matkap ucu Ø 1.5 / 2 / 2.5 / 3 / 3.5 / 4 / 4.5 / 5 / 5.5 / 6 / 6.5mm - 4 adet Taş matkap ucu Ø 4/5/6/7 mm - 4 adet Ahşap matkap ucu Ø 4/5/6/8 mm - 16 adet Vidalama ucu, U = 25 mm, PZ 1/2/3, PH 1/2/3, SL 4/6/7, HEX 3/4/5/6, T 15/20/25 - 3 adet TiN ahşap yaprak matkap ucu, Ø 16/22/32 mm - 1 adet Havşa açıcı - 1 adet Üniversal tutucu, manyetik 		
2 607 017 334	X-Line 40 Parça Titanyum Tornavidalı Karışık Aksesuar Seti	6	24,50
	<p>Teslimat kapsamı:</p> <ul style="list-style-type: none"> - 1 adet Tornavida - 11 adet HSS-TiN metal matkap ucu Ø 1.5 / 2 / 2.5 / 3 / 3.5 / 4 / 4.5 / 5 / 5.5 / 6 / 6.5mm - 4 adet Taş matkap ucu Ø 4/5/6/7 mm - 4 adet Ahşap matkap ucu Ø 4/5/6/8 mm - 16 adet Vidalama ucu, U = 25 mm, PZ 1/2/3, PH 1/2/3, SL 4/6/7, HEX 3/4/5/6, T 15/20/25 - 3 adet TiN ahşap yassı yaprak matkap ucu, Ø 16/22/32 mm - 1 adet Havşa açıcı - 1 adet Üniversal tutucu, manyetik 		
2 607 010 610	X-Line 54 Parça Cırcır El Tornavidalı Karışık Aksesuar Seti	1	29,75
	<p>Teslimat kapsamı:</p> <ul style="list-style-type: none"> - 6 adet HSS metal matkap ucu Ø 2/2/3/4/5/6 mm - 5 adet Taş matkap ucu Ø 5/6/7/8/10 mm - 5 adet Ahşap matkap ucu Ø 4/5/6/8/10 mm - 8 adet Vidalama ucu, U = 50 mm, PH 1/2/3, PZ 1/2/3, SL 4/6 - 28 adet Vidalama ucu, U = 25 mm, PZ 0/0/1/1/2/2/3, PH 0/0/1/1/2/2/3/3, SL 4/6/7, HEX 3/4/5/6, T 10/15/20/25/30/40 - 1 adet Cep tornavidası - 1 adet Üniversal tutucu, manyetik 		

Yeşil Seri Aksesuar Setleri

Sipariş numarası	Ürün tanımı ve teslimat kapsamı	Minimum Sipariş Adedi	Fiyat €
2 607 017 195	V-Line 91 Parça Karışık Aksesuar Seti	1	59,93
	<p>Teslimat kapsamı:</p> <ul style="list-style-type: none"> - Cırcır fonksiyonlu tornavida - Manyetik uzatmalı tutucu kalem - 11 adet HSS-TiN metal matkap ucu Ø 2/2/2,5/3/3/3,5/4/5/6/7/8 mm - 11 adet taş beton matkap ucu Ø 3/4/5/5,5/5,5/6/6/7/8/10 mm - 8 adet ahşap matkap ucu Ø 3/4/5/6/6/7/8/10 mm - 2 adet ahşap yassı freze matkap ucu, Ø 16/20 mm - 34 adet vidalama ucu, uzunluk 25 mm, PH 0/0/1/1/2/2/3/3, PZ 0/0/1/1/2/2/3/3, SL 3/5/5/7, T 10/10/15/15/20/20/25/25/30/40, HEX 4/5/5/6 - 15 adet vidalama ucu, uzunluk 50 mm, PH 0/1/2/3, PZ 0/1/2/3, SL 6, T 10/15/20, HEX 5/6 - 8 adet lokma anahtarı, Ø 6/7/8/9/10/11/12/13 mm - 1 adet havşa açıcı - 1 adet universal manyetik tutucu 		
2 607 017 367	V-Line 103 Parça Karışık Aksesuar Seti	1	38,93
	<p>Teslimat kapsamı:</p> <ul style="list-style-type: none"> - 19 adet HSS-TiN metal matkap ucu Ø 1,5/1,5/2/2/2,5/3/3/3/3,2/3,5/4/4,5/4,8/5/5,5/6/7 mm - 5 adet taş beton matkap ucu Ø 4/5/6/8/10 mm - 9 adet ahşap matkap ucu Ø 3/3/4/4/5/6/7/8/10 mm - 2 adet ahşap yassı freze matkap ucu, Ø 16/22 mm - 40 adet vidalama ucu, uzunluk 25 mm, PH 0/0/1/1/2/2/2/3/3/3, PZ 0/0/1/1/2/2/2/3/3/3, SL 4/4/6/6/7/7, T 10/10/15/15/20/20/25/25/30/40, HEX 3/4/5/6 - 13 adet vidalama ucu, uzunluk 50 mm, PH 0 / 1 / 2 / 3, PZ 0/1/2/3, SL 4/6, T 10/20/25 - 7 adet lokma anahtarı, Ø 5/6/8/10/11/ 12/13 mm - 1 adet havşa açıcı - 1 adet universal manyetik tutucu - 1 adet Merkezleme Uçlu Panç Bağlantı Adaptörü - 1 adet Panç Adaptörü İçin Ailyan Anahtarı - 4 adet Delik Açma Testeresi (Panç) Ø 32/38/44/54 mm 		
2 607 011 660	73 Parça ToolBox Aksesuar Seti	1	48,15
	<p>Teslimat Kapsamı:</p> <ul style="list-style-type: none"> - 1 Adet Maket Bıçağı - 1 Adet Havşa Açma Ucu - 1 Adet Pense - 1 Adet Çekiç - 1 Adet Şeritmetre - 1 Adet Tornavida - 1 Adet Universal Manyetik Tutucu - 1 Adet Havşa Açma Ucu - 7 Adet Ahşap Matkap Ucu (3/4/5/6/7/8/10 mm) - 3 Adet Metal Matkap Ucu (3/4/6 mm) - 3 Adet Taş/Beton Matkap Ucu (4/5/6/8/10 mm) - 18 Adet Vida (3 Farklı Boyutta) - 18 Adet Plastik Dübel (3 Farklı Boyutta) - 15 Adet Vidalama Ucu Uzunluk = 25 mm (PH 1/2/2/3; PZ 1/2/2/3; S 4/6/7; T 15/20/25/30) 		
2 609 256 D91	12 Fonksiyonlu Çok Amaçlı Çakı	1	17,11
	<p>Teslimat kapsamı:</p> <ul style="list-style-type: none"> - Bıçak (2) - Mini Testere - Aşacak (2) - Küçük kanallı vidalama - Orta kanallı vidalama - Kablo soyucu - Pense - Philips uçlu vidalama - Törpü 		

Yeşil Seri Aksesuar Setleri

Sipariş numarası	Ürün tanımı ve teslimat kapsamı	Minimum Sipariş Adedi	Fiyat €
2 607 017 323	Starlock 3'lü Promo Ahşap Başlangıç Seti Teslimat kapsamı: - HCS Ahşap daldırmalı testere bıçağı, AIZ 32 EC (1x) - HCS Ahşap segman testere bıçağı, ACZ 85 EC (1x) - BIM daldırmalı testere bıçağı, Ahşap ve Metal, AIZ 20 AB (1x)	1	18,50
2 607 017 324	Starlock 3'lü Promo Seramik Başlangıç Seti Teslimat kapsamı: - HM-RIFF testere bıçağı ACZ 85 LMT (1x) - BIM Ahşap ve Metal için daldırmalı testere bıçağı, AIZ 20 AB (1x) - HCS raspa ATZ 52 SC (1x)	1	20,04
2 609 255 636	7 Parça Delik Açma Testeresi Seti (44 mm) Teslimat kapsamı: - 7 Adet delik açma testeresi U = 44 mm Ø 26/32/39/45/51/58/64 mm	5	11,31
2 609 255 637	Bosch - 8 Parça Delik Açma Testeresi Seti (28 mm) Teslimat kapsamı: - 8 Adet delik açma testeresi U = 28 mm Ø 25/32/38/44/51/57/63/68 mm	5	12,93
2 607 019 450	8 Parça Delik Açma Testeresi Seti Çantalı Teslimat kapsamı: - 8 Adet delik açma testeresi Ø 22/25/29/35/38/44/51/68 mm	5	12,93
2 607 019 461	Promo 10 Parça Dekupaj Testere Seti Karışık Teslimat kapsamı: - 1 Adet T118 A Basic for Metal Dekupaj Testere Bıçağı 1-3 mm için - 1 Adet T118 B Basic for Metal Dekupaj Testere Bıçağı 2,5-6 mm için - 1 Adet T127 D Special for Aluminium Dekupaj Testere Bıçağı 3-15 mm ve <30 mm Borular için - 2 Adet T111 C Basic for Wood Ahşap Dekupaj Testere Bıçağı 4-50 mm için - 1 Adet T111 H Basic for Wood&PVC Dekupaj Testere Bıçağı 4-50 mm için - 2 Adet T111 D Basic for Wood Ahşap Dekupaj Testere Bıçağı 5-65 mm için - 1 Adet T119 BO Basic for Wood Ahşap Dekupaj Testere Bıçağı 2-15 mm için, Dalgali Kesime Uygun - 1 Adet T101 B Clean for Wood Ahşap Dekupaj Testere Bıçağı 3-30 mm için	5	7,84
2 609 256 746	10 Parça Dekupaj Testere Seti Karışık Teslimat kapsamı: - 2 adet T101 B Clean for Wood Ahşap Dekupaj Testere Bıçağı 3-30 mm için - 2 adet T144 D Speed for Wood Ahşap Dekupaj Testere Bıçağı 5-50 mm için - 2 adet T101 B Clean for Wood Ahşap Dekupaj Testere Bıçağı 3-30 mm için - 2 adet T118 A Basic for Metal Dekupaj Testere Bıçağı 1-3 mm için - 2 adet T127 D Special for Aluminium Dekupaj Testere Bıçağı 3-15 mm ve <30 mm Borular için	5	9,42

Yeşil Seri Aksesuar Setleri

Sipariş numarası	Ürün tanımı ve teslimat kapsamı	Minimum Sipariş Adedi	Fiyat €
2 607 019 463	6 Parça Freze Seti Teslimat kapsamı: - 8 mm Şaftlı - 2 adet Kanal Freze - 1 adet Kenar Yuvarlama Freze - 1 adet İç Bükey Freze - 1 adet Profil Freze - 1 adet Kırılmaç Freze	1	28,30
2 607 019 466	12 Parça Freze Seti Teslimat kapsamı: - 8 mm Şaftlı - 3 adet Kanal Freze (2 Tanesi Kesici) - 2 adet Kenar Yuvarlama Freze - 2 adet İç Bükey Freze - 1 adet Profil Freze - 1 adet Kırılmaç Freze - 1 adet V-Kanal Freze - 1 adet Lamba Freze - 1 adet Köşeli Lamba Açma Freze	1	48,44
2 607 019 469	15 Parça Freze Seti Teslimat kapsamı: - 8 mm Şaftlı - 4 adet Kanal Freze (2 Tanesi Kesici) - 3 adet Kenar Yuvarlama Freze - 2 adet İç Bükey Freze - 1 adet Profil Freze - 1 adet Kırılmaç Freze - 1 adet V-Kanal Freze - 1 adet Lamba Freze - 1 adet Köşeli Lamba Açma Freze - 1 adet Pah-Kırma Frezesi	1	57,51
2 609 255 904	4 Parça Lokma Seti Teslimat kapsamı: - 4 Adet Lokma Anahtarı 7/8/10/13 mm	5	1,95
2 607 017 313	6 Parça Manyetik Lokma Seti Teslimat kapsamı: - 6 Adet Manyetik Lokma anahtarı Ø 6 / 7 / 8 / 10 / 12 / 13 mm	1	23,07
2 609 255 906	Stopajlı Bits Uç PH2*50 mm	5	1,42

Endeks

Sipariş Numarası	Sayfa	Fiyat €	Sipariş Numarası	Sayfa	Fiyat €	Sipariş Numarası	Sayfa	Fiyat €	Sipariş Numarası	Sayfa	Fiyat €
0 603 038 000	441	15,90	1 608 600 069	173	13,48	1 618 598 161	403	134,63	2 605 411 150	430	17,34
0 603 038 001	441	23,21	1 608 601 033	190	10,00	1 618 600 012	70	19,99	2 605 411 163	430	40,89
0 615 997 5BU	164	94,97	1 609 200 243	97	16,97	1 618 600 019	73	42,97	2 605 411 213	432	5,15
1 600 A01 6D3	400	300,59	1 609 200 291	413	5,47	1 618 600 203	70	19,99	2 605 411 225	430	20,34
1 600 A01 S5X	164	5,36	1 609 200 326	441	3,52	1 618 600 206	73	41,10	2 605 411 229	430	27,84
1 600 A01 S5Y	173	3,69	1 609 200 365	441	3,76	1 618 601 004	69	24,21	2 605 411 231	430	29,83
1 602 025 024	415	2,56	1 609 200 366	441	4,06	1 618 601 007	70	63,81	2 605 411 233	431	74,76
1 602 025 024	437	2,56	1 609 200 367	441	4,65	1 618 601 008	70	37,78	2 605 411 238	432	6,98
1 603 340 015	414	4,45	1 609 200 368	441	4,90	1 618 601 011	73	148,78	2 605 411 239	432	5,49
1 603 340 031	414	22,70	1 609 200 369	441	5,02	1 618 601 017	71	78,68	2 605 411 240	431	6,88
1 603 340 040	414	2,75	1 609 200 393	442	8,70	1 618 601 101	71	37,52	2 605 411 241	431	2,81
1 603 345 004	190	3,58	1 609 201 230	427	26,81	1 618 601 102	71	38,86	2 605 510 280	416	24,92
1 603 345 034	420	17,45	1 609 201 396	433	19,45	1 618 609 003	71	23,72	2 605 510 281	416	26,61
1 603 481 001	435	6,05	1 609 201 647	439	10,77	1 618 609 005	73	106,17	2 605 510 288	417	3,75
1 605 510 364	416	2,37	1 609 201 648	438	11,07	1 618 623 205	71	49,39	2 605 510 289	417	3,81
1 605 510 365	416	3,00	1 609 201 649	172	11,50	1 618 623 206	71	42,97	2 605 510 297	417	14,07
1 605 510 366	416	3,52	1 609 201 650	172	11,50	1 618 630 001	72	18,69	2 605 510 298	417	15,44
1 605 703 099	415	2,75	1 609 201 751	438	11,20	1 618 630 002	72	21,58	2 605 510 299	418	16,51
1 607 950 028	409	21,76	1 609 201 795	438	6,23	1 618 630 003	72	21,58	2 605 510 300	418	21,76
1 607 950 041	409	4,35	1 609 201 796	438	6,97	1 618 630 201	72	15,92	2 605 702 034	432	3,02
1 607 950 042	409	2,44	1 609 201 797	439	10,24	1 618 633 101	72	159,66	2 605 702 037	432	5,40
1 607 950 043	415	2,04	1 609 201 798	439	5,24	1 618 633 102	71	169,74	2 605 703 030	415	3,63
1 607 950 044	409	5,24	1 609 201 799	439	5,39	1 618 661 000	73	88,12	2 607 000 073	421	10,78
1 607 950 045	409	3,30	1 609 201 800	439	5,80	1 618 662 000	73	135,44	2 607 000 096	421	13,75
1 607 950 048	415	2,26	1 609 201 801	439	6,07	1 619 P06 547	416	6,27	2 607 000 102	421	17,98
1 607 950 048	420	2,26	1 609 201 807	440	13,57	1 619 P06 548	416	6,27	2 607 000 103	339	5,28
1 607 950 053	409	4,35	1 609 201 808	440	13,57	2 600 206 005	432	4,65	2 607 000 147	339	79,84
1 607 950 511	420	14,67	1 609 201 810	440	13,57	2 601 099 044	187	4,27	2 607 000 148	339	79,84
1 607 950 525	420	3,32	1 609 201 812	440	14,49	2 602 025 062	411	24,62	2 607 000 149	339	79,84
1 607 A35 0CN	398	16,24	1 609 201 813	440	15,90	2 602 025 063	411	31,07	2 607 000 157	357	6,61
1 607 A35 0CS	398	47,84	1 609 390 451	438	6,63	2 602 025 075	415	4,87	2 607 000 165	427	8,17
1 607 A35 0CU	398	51,11	1 609 390 452	438	7,04	2 602 025 076	411	25,59	2 607 000 166	427	8,63
1 607 A35 0CX	398	72,75	1 609 390 453	438	5,55	2 602 025 077	411	17,00	2 607 000 170	427	14,63
1 608 040 047	420	155,54	1 609 390 478	427	47,33	2 602 025 086	411	29,03	2 607 000 198	402	10,30
1 608 132 006	421	4,16	1 612 025 020	410	16,02	2 602 025 103	411	25,06	2 607 000 206	357	18,51
1 608 570 040	420	28,75	1 612 025 032	411	6,87	2 602 025 117	411	10,13	2 607 000 207	357	22,24
1 608 570 041	420	28,18	1 617 000 132	403	8,60	2 602 025 120	410	9,33	2 607 000 635	191	5,09
1 608 570 042	420	25,64	1 617 000 328	404	66,75	2 602 025 141	411	5,82	2 607 000 796	339	5,28
1 608 570 043	420	27,69	1 618 571 014	408	84,14	2 602 025 142	411	27,53	2 607 000 797	339	5,28
1 608 571 048	408	24,62	1 618 596 455	60	271,12	2 602 025 171	415	15,44	2 607 000 982	470	20,77
1 608 571 053	408	9,41	1 618 596 456	60	291,44	2 602 025 181	415	17,90	2 607 001 077	421	41,85
1 608 571 054	408	9,71	1 618 596 457	60	263,43	2 602 025 182	415	15,21	2 607 001 176	433	23,07
1 608 571 056	409	52,95	1 618 596 458	60	306,06	2 602 025 183	415	5,48	2 607 001 177	433	22,49
1 608 571 057	409	56,88	1 618 596 459	60	337,42	2 602 025 190	410	5,88	2 607 001 178	433	22,49
1 608 571 061	408	16,70	1 618 596 460	60	342,79	2 602 025 193	410	10,38	2 607 001 292	421	56,06
1 608 571 062	408	12,82	1 618 596 461	60	398,47	2 602 317 030	434	105,41	2 607 001 387	434	47,73
1 608 571 066	408	14,89	1 618 596 462	60	369,01	2 602 317 031	434	164,98	2 607 001 409	90	10,72
1 608 571 068	408	28,61	1 618 596 502	59	92,55	2 603 345 002	190	2,72	2 607 001 409	93	10,72
1 608 572 003	407	105,65	1 618 596 503	59	119,48	2 605 190 266	432	5,68	2 607 001 409	218	10,72
1 608 572 007	406	54,90	1 618 596 504	59	147,17	2 605 411 062	430	42,70	2 607 001 409	424	10,72
1 608 572 014	407	88,40	1 618 596 505	59	107,94	2 605 411 067	431	5,61	2 607 001 457	355	1,02
1 608 572 017	407	64,56	1 618 596 506	59	135,70	2 605 411 068	431	16,98	2 607 001 459	355	1,02
1 608 572 018	406	55,60	1 618 596 507	59	161,89	2 605 411 112	431	11,84	2 607 001 461	355	1,02
1 608 600 059	173	14,92	1 618 598 124	403	58,55	2 605 411 145	431	8,23	2 607 001 464	355	1,02
1 608 600 068	173	17,26	1 618 598 159	403	69,72	2 605 411 147	431	9,69	2 607 001 466	355	1,02

Sipariş Numarası	Sayfa	Fiyat €	Sipariş Numarası	Sayfa	Fiyat €	Sipariş Numarası	Sayfa	Fiyat €	Sipariş Numarası	Sayfa	Fiyat €
2 607 001 468	355	1,02	2 607 001 615	353	1,67	2 607 002 777	28	3,22	2 607 018 011	260	21,26
2 607 001 471	355	1,02	2 607 001 616	353	5,70	2 607 002 778	28	3,62	2 607 018 012	260	24,33
2 607 001 473	355	3,85	2 607 001 619	353	1,67	2 607 002 779	28	3,92	2 607 018 013	260	14,19
2 607 001 475	355	3,85	2 607 001 622	353	1,66	2 607 002 780	28	4,53	2 607 018 395	24	49,69
2 607 001 477	355	3,85	2 607 001 625	353	1,66	2 607 002 824	456	8,60	2 607 018 726	458	31,03
2 607 001 479	355	3,85	2 607 001 628	353	1,32	2 607 002 826	456	16,21	2 607 018 727	458	66,45
2 607 001 481	355	3,85	2 607 001 630	353	1,48	2 607 010 025	423	26,36	2 607 019 051	68	49,64
2 607 001 483	355	3,85	2 607 001 632	353	1,32	2 607 010 079	218	2,31	2 607 019 052	68	49,64
2 607 001 485	355	3,85	2 607 001 634	353	1,32	2 607 010 610	473	29,75	2 607 019 159	68	36,47
2 607 001 487	355	4,13	2 607 001 636	353	1,32	2 607 011 477	100	64,23	2 607 019 324	473	16,16
2 607 001 508	351	1,62	2 607 001 638	353	1,32	2 607 011 478	100	103,58	2 607 019 447	470	14,28
2 607 001 509	351	4,76	2 607 001 640	353	1,32	2 607 011 660	474	48,15	2 607 019 448	470	11,50
2 607 001 510	351	10,38	2 607 001 642	353	1,32	2 607 017 034	458	4,33	2 607 019 450	475	12,93
2 607 001 511	351	1,62	2 607 001 644	353	1,32	2 607 017 035	460	7,55	2 607 019 452	471	5,50
2 607 001 512	351	4,76	2 607 001 716	354	2,53	2 607 017 063	471	13,18	2 607 019 454	471	5,50
2 607 001 513	351	10,29	2 607 001 718	354	2,54	2 607 017 070	471	16,48	2 607 019 456	470	25,65
2 607 001 514	351	38,15	2 607 001 720	354	2,53	2 607 017 071	472	28,01	2 607 019 461	475	7,84
2 607 001 515	351	1,62	2 607 001 722	354	2,53	2 607 017 080	460	7,85	2 607 019 463	476	28,30
2 607 001 516	351	10,34	2 607 001 724	354	2,53	2 607 017 082	460	12,72	2 607 019 466	476	48,44
2 607 001 517	351	37,99	2 607 001 726	354	2,53	2 607 017 163	470	19,77	2 607 019 469	476	57,51
2 607 001 526	351	2,39	2 607 001 728	354	2,53	2 607 017 164	465	27,06	2 607 019 503	471	6,11
2 607 001 528	351	2,38	2 607 001 730	354	4,12	2 607 017 180	471	9,88	2 607 019 504	471	17,07
2 607 001 531	351	2,39	2 607 001 732	354	4,42	2 607 017 195	474	59,93	2 607 019 510	471	8,22
2 607 001 533	351	4,17	2 607 001 733	354	4,42	2 607 017 201	470	14,00	2 607 019 511	470	7,20
2 607 001 535	351	4,35	2 607 001 734	354	5,06	2 607 017 313	476	23,07	2 607 019 579	472	6,30
2 607 001 537	351	4,17	2 607 001 735	354	4,42	2 607 017 319	465	13,54	2 607 019 580	472	5,75
2 607 001 539	351	4,14	2 607 001 738	356	1,28	2 607 017 323	475	18,50	2 607 019 581	472	5,75
2 607 001 540	351	4,23	2 607 001 739	356	1,33	2 607 017 324	475	20,04	2 607 019 600	473	21,41
2 607 001 542	351	4,93	2 607 001 740	356	1,33	2 607 017 326	466	36,38	2 607 019 673	472	7,91
2 607 001 554	352	1,62	2 607 001 741	356	1,33	2 607 017 327	466	36,38	2 607 019 675	472	10,12
2 607 001 555	352	4,76	2 607 001 742	356	1,42	2 607 017 328	466	36,38	2 607 019 676	472	6,10
2 607 001 556	352	10,38	2 607 001 743	356	1,28	2 607 017 333	473	22,50	2 607 225 900	402	93,27
2 607 001 557	352	37,79	2 607 001 745	356	3,27	2 607 017 334	473	24,50	2 607 225 922	402	65,88
2 607 001 558	352	1,62	2 607 001 748	356	3,27	2 607 017 367	474	38,93	2 607 225 966	401	41,00
2 607 001 559	352	4,76	2 607 001 749	356	3,27	2 607 017 465	462	34,84	2 607 226 178	401	88,00
2 607 001 560	352	10,35	2 607 001 752	356	1,82	2 607 017 466	463	34,84	2 607 226 220	401	39,65
2 607 001 561	352	38,06	2 607 001 753	356	1,82	2 607 017 468	462	36,40	2 607 226 252	401	45,99
2 607 001 562	352	1,62	2 607 001 757	356	5,21	2 607 017 469	463	36,40	2 607 226 318	401	90,00
2 607 001 563	352	4,76	2 607 001 758	356	9,51	2 607 017 471	462	87,65	2 607 335 682	398	95,94
2 607 001 565	352	38,19	2 607 001 766	356	1,82	2 607 017 472	464	87,65	2 607 335 684	399	106,37
2 607 001 575	352	2,39	2 607 002 502	351	16,52	2 607 017 474	463	157,33	2 607 335 686	399	110,73
2 607 001 577	352	2,38	2 607 002 503	351	16,59	2 607 017 475	464	157,33	2 607 335 846	398	47,88
2 607 001 579	352	2,39	2 607 002 504	351	16,52	2 607 017 529	44	78,25	2 607 335 848	399	49,13
2 607 001 581	352	4,17	2 607 002 505	352	16,68	2 607 017 530	44	128,55	2 607 335 850	399	50,09
2 607 001 583	352	4,17	2 607 002 506	352	16,58	2 607 017 531	44	165,56	2 607 336 724	400	138,43
2 607 001 585	352	4,17	2 607 002 507	352	16,50	2 607 017 532	43	178,74	2 607 336 814	399	90,25
2 607 001 587	352	4,07	2 607 002 517	352	10,38	2 607 017 533	43	179,61	2 607 336 816	400	102,12
2 607 001 588	352	4,07	2 607 002 584	357	3,44	2 607 017 534	43	207,93	2 607 336 878	399	60,27
2 607 001 590	352	4,93	2 607 002 610	432	6,26	2 607 017 535	43	254,90	2 607 336 906	400	61,90
2 607 001 601	353	1,67	2 607 002 614	432	21,60	2 607 017 536	43	166,29	2 607 336 914	400	160,03
2 607 001 604	353	1,67	2 607 002 631	429	10,77	2 607 017 537	43	199,09	2 607 336 916	400	249,05
2 607 001 607	353	1,67	2 607 002 773	28	2,58	2 607 017 538	43	235,38	2 607 337 070	400	124,18
2 607 001 608	353	5,53	2 607 002 774	28	2,69	2 607 017 539	43	279,23	2 607 337 264	400	151,91
2 607 001 611	353	1,67	2 607 002 775	28	2,82	2 607 017 579	142	80,05	2 607 337 302	398	100,05
2 607 001 612	353	5,70	2 607 002 776	28	3,03	2 607 018 010	260	15,57	2 607 337 310	398	49,00

Sipariş Numarası	Sayfa	Fiyat €	Sipariş Numarası	Sayfa	Fiyat €	Sipariş Numarası	Sayfa	Fiyat €	Sipariş Numarası	Sayfa	Fiyat €
2 607 337 314	399	59,00	2 608 000 627	434	11,94	2 608 522 322	345	5,76	2 608 522 474	344	1,71
2 607 337 316	399	92,00	2 608 000 628	434	17,15	2 608 522 323	345	5,76	2 608 522 475	344	1,71
2 607 337 318	399	140,00	2 608 000 636	390	6,28	2 608 522 324	345	5,76	2 608 522 476	344	1,71
2 607 432 024	429	38,41	2 608 000 652	188	10,40	2 608 522 325	345	5,76	2 608 522 477	344	1,70
2 607 432 034	429	55,67	2 608 000 661	426	1,63	2 608 522 326	345	9,54	2 608 522 478	344	1,70
2 607 432 035	430	16,49	2 608 000 664	425	4,50	2 608 522 327	345	9,54	2 608 522 479	344	2,12
2 607 432 036	430	20,29	2 608 000 665	425	1,01	2 608 522 328	346	7,78	2 608 522 480	344	1,23
2 607 432 037	429	42,57	2 608 000 666	425	5,28	2 608 522 329	346	7,78	2 608 522 481	344	1,23
2 607 432 038	429	61,41	2 608 000 667	425	14,27	2 608 522 330	346	7,78	2 608 522 482	344	1,23
2 607 432 039	429	66,11	2 608 000 668	425	5,18	2 608 522 331	346	7,78	2 608 522 483	344	1,23
2 607 432 046	425	5,73	2 608 000 669	425	3,77	2 608 522 332	346	7,78	2 608 522 484	344	1,23
2 607 990 010	71	136,01	2 608 000 670	424	12,42	2 608 522 333	347	9,65	2 608 522 485	344	2,03
2 607 990 014	412	54,93	2 608 000 671	424	12,99	2 608 522 334	347	10,46	2 608 522 486	344	2,03
2 607 990 015	412	48,45	2 608 000 672	421	11,96	2 608 522 337	347	9,65	2 608 522 487	344	2,03
2 607 990 016	412	54,17	2 608 000 673	421	48,40	2 608 522 338	348	9,65	2 608 522 488	344	2,03
2 607 990 017	412	67,71	2 608 000 677	416	4,65	2 608 522 339	348	9,65	2 608 522 489	344	2,03
2 607 990 020	409	37,51	2 608 000 678	416	4,80	2 608 522 340	348	9,65	2 608 522 490	344	2,03
2 607 990 023	412	140,27	2 608 000 680	418	8,90	2 608 522 341	348	9,65	2 608 522 491	344	2,44
2 607 990 024	413	11,06	2 608 000 681	418	10,29	2 608 522 342	348	9,65	2 608 550 036	403	31,50
2 607 990 025	413	12,35	2 608 000 684	414	9,03	2 608 522 343	348	9,65	2 608 550 057	53	20,92
2 607 990 026	413	18,45	2 608 000 695	414	9,03	2 608 522 344	348	9,65	2 608 550 057	139	20,92
2 607 990 027	413	9,69	2 608 000 697	430	15,75	2 608 522 345	348	10,44	2 608 550 064	53	77,80
2 607 990 028	413	18,20	2 608 000 698	430	15,75	2 608 522 346	348	11,68	2 608 550 065	53	89,40
2 607 990 029	413	21,84	2 608 000 703	411	6,88	2 608 522 347	348	12,27	2 608 550 068	358	5,54
2 608 000 149	187	10,65	2 608 000 709	430	29,40	2 608 522 348	348	11,68	2 608 550 069	358	5,54
2 608 000 189	188	34,93	2 608 000 713	182	2,04	2 608 522 349	349	11,68	2 608 550 070	358	5,54
2 608 000 200	187	7,58	2 608 000 741	414	5,03	2 608 522 350	347	12,68	2 608 550 071	358	5,95
2 608 000 202	188	16,70	2 608 002 004	433	3,20	2 608 522 351	347	4,02	2 608 550 072	358	8,83
2 608 000 204	188	21,64	2 608 002 005	433	3,97	2 608 522 352	347	4,02	2 608 550 073	358	5,50
2 608 000 211	187	9,20	2 608 002 006	433	6,51	2 608 522 353	347	4,02	2 608 550 074	52	45,71
2 608 000 331	437	12,57	2 608 002 011	433	3,97	2 608 522 354	349	4,26	2 608 550 075	52	46,54
2 608 000 332	437	26,64	2 608 002 021	442	4,22	2 608 522 358	349	6,84	2 608 550 076	52	49,66
2 608 000 333	437	26,30	2 608 135 020	260	47,90	2 608 522 359	349	6,84	2 608 550 077	52	56,88
2 608 000 334	437	50,80	2 608 135 021	260	43,97	2 608 522 360	349	6,84	2 608 550 078	53	16,92
2 608 000 335	437	46,13	2 608 135 022	260	50,43	2 608 522 361	349	6,84	2 608 550 078	139	16,92
2 608 000 349	185	19,22	2 608 201 231	133	77,86	2 608 522 362	350	5,77	2 608 550 079	139	5,82
2 608 000 351	185	21,61	2 608 521 219	454	32,35	2 608 522 363	350	6,83	2 608 550 080	358	5,11
2 608 000 352	185	20,57	2 608 521 222	454	32,35	2 608 522 364	350	3,49	2 608 550 081	358	5,28
2 608 000 471	436	16,70	2 608 521 240	454	35,42	2 608 522 365	468	53,27	2 608 550 082	358	5,54
2 608 000 493	393	5,57	2 608 521 243	454	35,42	2 608 522 366	468	41,15	2 608 550 090	358	5,77
2 608 000 563	432	4,02	2 608 522 006	354	1,85	2 608 522 376	465	7,29	2 608 550 612	52	31,54
2 608 000 565	429	89,76	2 608 522 007	354	1,85	2 608 522 377	465	7,66	2 608 550 613	52	36,04
2 608 000 566	429	156,69	2 608 522 008	354	1,85	2 608 522 400	344	1,64	2 608 550 614	52	36,34
2 608 000 567	429	97,93	2 608 522 009	354	1,85	2 608 522 401	344	1,64	2 608 550 615	52	60,46
2 608 000 568	429	147,48	2 608 522 010	354	1,85	2 608 522 402	344	1,64	2 608 550 616	52	63,98
2 608 000 573	427	12,57	2 608 522 011	354	1,85	2 608 522 403	344	1,64	2 608 550 617	52	75,58
2 608 000 575	429	21,57	2 608 522 012	354	1,85	2 608 522 411	90	13,50	2 608 550 628	137	134,43
2 608 000 585	429	30,33	2 608 522 013	354	1,85	2 608 522 412	81	15,09	2 608 551 029	347	17,44
2 608 000 589	390	3,74	2 608 522 014	354	1,85	2 608 522 412	86	15,09	2 608 551 107	350	6,08
2 608 000 590	390	8,88	2 608 522 015	354	1,85	2 608 522 468	344	1,64	2 608 551 108	350	6,08
2 608 000 597	183	19,95	2 608 522 129	465	10,78	2 608 522 469	344	1,64	2 608 551 109	350	6,08
2 608 000 598	183	19,95	2 608 522 186	465	6,69	2 608 522 470	344	1,85	2 608 570 008	419	9,62
2 608 000 599	183	19,95	2 608 522 187	465	6,69	2 608 522 471	344	1,85	2 608 570 047	419	14,11
2 608 000 610	190	78,63	2 608 522 320	349	7,55	2 608 522 472	344	1,71	2 608 570 047	435	14,11
2 608 000 626	434	7,78	2 608 522 321	349	5,77	2 608 522 473	344	1,71	2 608 570 048	419	9,74

Sipariş Numarası	Sayfa	Fiyat €	Sipariş Numarası	Sayfa	Fiyat €	Sipariş Numarası	Sayfa	Fiyat €	Sipariş Numarası	Sayfa	Fiyat €
2 608 570 048	435	9,74	2 608 572 210	405	15,70	2 608 576 148	45	13,18	2 608 576 287	42	74,77
2 608 570 049	419	14,67	2 608 572 212	404	38,78	2 608 576 149	45	7,55	2 608 576 288	42	90,03
2 608 570 049	435	14,67	2 608 572 213	404	58,24	2 608 576 150	45	8,76	2 608 576 289	42	105,29
2 608 570 082	420	4,71	2 608 572 218	406	31,27	2 608 576 151	45	11,26	2 608 576 290	42	106,81
2 608 570 083	420	18,47	2 608 572 227	406	40,25	2 608 576 152	45	13,57	2 608 576 291	42	7,11
2 608 570 084	420	17,03	2 608 572 247	405	19,19	2 608 576 153	45	18,83	2 608 576 293	55	139,68
2 608 570 085	420	21,43	2 608 572 257	405	12,45	2 608 576 154	45	19,61	2 608 576 294	55	141,19
2 608 570 086	420	16,83	2 608 576 100	44	5,20	2 608 576 155	45	11,58	2 608 576 295	55	142,71
2 608 570 100	436	35,79	2 608 576 101	44	6,95	2 608 576 156	45	13,59	2 608 576 296	55	144,22
2 608 570 101	436	35,79	2 608 576 102	44	5,09	2 608 576 157	45	14,29	2 608 576 297	55	150,30
2 608 570 102	436	35,79	2 608 576 103	44	7,76	2 608 576 158	45	10,99	2 608 576 298	55	168,51
2 608 570 103	436	35,79	2 608 576 104	44	4,16	2 608 576 159	45	12,39	2 608 576 299	55	180,66
2 608 570 104	436	35,79	2 608 576 105	44	4,76	2 608 576 160	45	13,82	2 608 576 300	55	198,87
2 608 570 105	436	35,79	2 608 576 106	44	7,97	2 608 576 161	45	14,61	2 608 576 301	55	211,03
2 608 570 106	436	35,79	2 608 576 107	44	9,62	2 608 576 162	45	18,57	2 608 576 302	55	7,58
2 608 570 107	436	35,79	2 608 576 108	44	13,14	2 608 576 163	45	23,22	2 608 576 779	55	145,75
2 608 570 108	436	35,79	2 608 576 109	44	18,41	2 608 576 164	45	13,45	2 608 577 045	31	2,55
2 608 570 109	436	35,79	2 608 576 110	44	4,54	2 608 576 165	45	18,03	2 608 577 047	31	2,39
2 608 570 110	436	35,79	2 608 576 111	44	5,07	2 608 576 166	45	33,95	2 608 577 048	31	2,55
2 608 570 111	436	35,79	2 608 576 112	44	8,38	2 608 576 167	45	16,04	2 608 577 049	31	2,60
2 608 570 112	436	35,79	2 608 576 113	44	9,91	2 608 576 168	45	17,80	2 608 577 050	31	2,67
2 608 570 113	436	35,79	2 608 576 114	44	14,61	2 608 576 169	45	18,91	2 608 577 051	31	2,78
2 608 570 114	436	35,79	2 608 576 115	44	19,72	2 608 576 170	45	31,86	2 608 577 052	31	2,88
2 608 570 125	436	35,79	2 608 576 116	44	4,16	2 608 576 171	44	45,87	2 608 577 054	31	3,07
2 608 570 126	436	35,79	2 608 576 117	44	4,47	2 608 576 172	44	38,04	2 608 577 055	31	3,17
2 608 570 133	437	16,51	2 608 576 118	44	7,55	2 608 576 173	44	45,41	2 608 577 056	31	3,14
2 608 570 134	437	10,97	2 608 576 119	44	8,42	2 608 576 174	44	38,04	2 608 577 057	31	3,58
2 608 570 135	437	7,62	2 608 576 120	44	11,85	2 608 576 175	44	41,75	2 608 577 058	31	3,45
2 608 570 136	419	16,02	2 608 576 121	44	18,91	2 608 576 176	44	70,92	2 608 577 059	31	3,99
2 608 570 137	419	16,02	2 608 576 122	44	5,26	2 608 576 177	44	54,38	2 608 577 060	31	4,66
2 608 570 138	419	16,02	2 608 576 123	44	5,72	2 608 576 178	44	75,48	2 608 577 061	31	4,89
2 608 570 139	419	18,17	2 608 576 124	44	8,38	2 608 576 179	44	89,86	2 608 577 062	31	6,24
2 608 570 140	419	17,30	2 608 576 125	44	9,96	2 608 576 180	44	54,58	2 608 577 063	31	7,08
2 608 570 141	419	7,70	2 608 576 126	44	11,67	2 608 576 181	44	49,93	2 608 577 064	31	9,31
2 608 571 010	408	31,11	2 608 576 127	45	5,51	2 608 576 182	44	59,77	2 608 577 065	31	11,45
2 608 571 020	409	53,29	2 608 576 128	45	6,08	2 608 576 183	44	71,26	2 608 577 128	31	4,80
2 608 571 056	405	15,34	2 608 576 129	45	6,64	2 608 576 184	44	58,90	2 608 577 129	31	5,30
2 608 571 068	405	15,87	2 608 576 130	45	5,26	2 608 576 185	44	70,04	2 608 577 130	31	6,52
2 608 572 034	407	37,34	2 608 576 131	45	5,26	2 608 576 186	44	88,16	2 608 577 139	456	28,67
2 608 572 059	404	53,92	2 608 576 132	45	6,31	2 608 576 187	44	70,92	2 608 577 141	459	21,67
2 608 572 060	407	36,63	2 608 576 133	45	7,92	2 608 576 188	44	82,52	2 608 577 142	459	41,28
2 608 572 062	407	34,27	2 608 576 134	45	11,28	2 608 576 189	44	101,17	2 608 577 144	468	19,85
2 608 572 068	406	26,44	2 608 576 135	45	14,86	2 608 576 190	43	99,72	2 608 577 146	456	36,88
2 608 572 072	406	8,60	2 608 576 136	45	18,03	2 608 576 191	43	113,82	2 608 577 147	467	73,33
2 608 572 075	406	37,94	2 608 576 137	45	5,83	2 608 576 192	43	99,72	2 608 577 148	467	74,74
2 608 572 080	406	23,26	2 608 576 138	45	7,18	2 608 576 193	43	105,02	2 608 577 149	31	4,66
2 608 572 093	407	35,82	2 608 576 139	45	6,28	2 608 576 194	43	125,75	2 608 577 153	12	0,89
2 608 572 105	407	34,27	2 608 576 140	45	6,28	2 608 576 195	43	150,37	2 608 577 154	12	0,76
2 608 572 112	404	30,04	2 608 576 141	45	7,55	2 608 576 196	43	148,68	2 608 577 155	12	0,73
2 608 572 146	404	87,07	2 608 576 142	45	9,29	2 608 576 197	43	176,36	2 608 577 156	12	0,73
2 608 572 149	405	29,77	2 608 576 143	45	12,82	2 608 576 198	43	222,83	2 608 577 157	12	1,09
2 608 572 150	405	34,63	2 608 576 144	45	13,82	2 608 576 280	444	2,02	2 608 577 158	12	0,83
2 608 572 159	404	99,88	2 608 576 145	45	15,78	2 608 576 281	444	2,27	2 608 577 159	12	1,04
2 608 572 182	407	39,93	2 608 576 146	45	7,65	2 608 576 282	444	2,75	2 608 577 160	12	0,91
2 608 572 183	406	20,79	2 608 576 147	45	9,11	2 608 576 286	42	70,19	2 608 577 161	12	1,14

Sipariş Numarası	Sayfa	Fiyat €	Sipariş Numarası	Sayfa	Fiyat €	Sipariş Numarası	Sayfa	Fiyat €	Sipariş Numarası	Sayfa	Fiyat €
2 608 577 162	12	0,60	2 608 577 217	10	7,60	2 608 577 272	11	21,39	2 608 577 526	30	2,17
2 608 577 163	12	0,63	2 608 577 218	10	6,44	2 608 577 273	11	14,09	2 608 577 527	30	4,27
2 608 577 164	12	0,86	2 608 577 219	10	6,83	2 608 577 274	11	22,09	2 608 577 528	30	3,84
2 608 577 165	12	0,73	2 608 577 220	10	6,83	2 608 577 275	11	26,45	2 608 577 529	30	4,00
2 608 577 166	12	0,89	2 608 577 221	10	7,77	2 608 577 276	11	22,95	2 608 577 530	30	5,16
2 608 577 167	12	0,94	2 608 577 222	10	9,53	2 608 577 277	11	26,66	2 608 577 531	30	3,84
2 608 577 168	12	1,17	2 608 577 223	10	7,97	2 608 577 278	11	16,54	2 608 577 532	30	3,78
2 608 577 169	12	1,39	2 608 577 224	10	9,53	2 608 577 279	11	27,53	2 608 577 533	30	3,39
2 608 577 170	12	1,56	2 608 577 225	10	9,53	2 608 577 280	11	27,72	2 608 577 534	30	4,04
2 608 577 171	12	1,70	2 608 577 226	10	9,53	2 608 577 281	11	27,81	2 608 577 535	30	4,30
2 608 577 172	12	1,97	2 608 577 227	10	9,73	2 608 577 282	11	27,81	2 608 577 536	30	4,77
2 608 577 173	12	2,18	2 608 577 228	10	8,55	2 608 577 283	11	17,39	2 608 577 537	30	4,83
2 608 577 174	12	2,70	2 608 577 229	10	11,87	2 608 577 284	11	27,81	2 608 577 538	30	6,28
2 608 577 175	12	3,70	2 608 577 230	10	11,87	2 608 577 285	11	27,81	2 608 577 539	30	5,96
2 608 577 176	12	4,26	2 608 577 231	10	11,87	2 608 577 286	11	27,81	2 608 577 540	30	11,94
2 608 577 177	12	4,91	2 608 577 232	10	12,24	2 608 577 287	11	32,76	2 608 577 541	30	11,94
2 608 577 178	9	4,07	2 608 577 233	10	10,50	2 608 577 288	11	19,16	2 608 577 542	30	13,19
2 608 577 179	9	5,63	2 608 577 234	10	13,04	2 608 577 289	11	34,91	2 608 577 543	30	13,84
2 608 577 180	9	5,63	2 608 577 235	10	13,04	2 608 577 290	11	34,91	2 608 577 544	30	14,47
2 608 577 181	9	5,63	2 608 577 236	10	13,04	2 608 577 291	11	34,62	2 608 577 545	30	15,82
2 608 577 182	9	5,63	2 608 577 237	10	15,56	2 608 577 292	11	34,62	2 608 577 546	30	19,18
2 608 577 183	9	3,49	2 608 577 238	10	12,44	2 608 577 293	11	20,71	2 608 577 547	30	13,22
2 608 577 184	9	4,28	2 608 577 239	10	16,74	2 608 577 294	11	35,90	2 608 577 548	30	18,87
2 608 577 185	9	4,28	2 608 577 240	10	16,74	2 608 577 295	11	31,54	2 608 577 549	30	28,79
2 608 577 186	9	4,28	2 608 577 241	10	16,74	2 608 577 296	11	34,62	2 608 578 516	447	3,98
2 608 577 187	9	4,28	2 608 577 242	10	16,74	2 608 577 297	11	39,78	2 608 578 517	447	36,08
2 608 577 188	9	3,31	2 608 577 243	10	14,01	2 608 577 298	11	22,09	2 608 578 518	447	3,98
2 608 577 189	9	4,28	2 608 577 244	10	18,50	2 608 577 305	12	9,36	2 608 578 519	447	36,08
2 608 577 190	9	4,28	2 608 577 245	10	18,50	2 608 577 306	12	9,91	2 608 578 602	57	30,66
2 608 577 191	9	4,28	2 608 577 246	10	18,50	2 608 577 307	12	11,07	2 608 578 603	57	36,39
2 608 577 192	9	4,28	2 608 577 247	10	18,50	2 608 577 308	12	11,60	2 608 578 604	57	52,63
2 608 577 193	9	3,31	2 608 577 248	11	15,17	2 608 577 309	12	12,62	2 608 578 605	57	69,20
2 608 577 194	9	4,88	2 608 577 249	11	20,43	2 608 577 310	12	13,63	2 608 578 606	57	34,15
2 608 577 195	9	4,88	2 608 577 250	11	20,43	2 608 577 311	12	15,55	2 608 578 607	57	40,93
2 608 577 196	9	4,88	2 608 577 251	11	20,43	2 608 577 312	12	16,62	2 608 578 608	57	55,93
2 608 577 197	9	4,88	2 608 577 252	11	20,43	2 608 577 313	12	19,20	2 608 578 609	57	70,25
2 608 577 198	10	3,71	2 608 577 253	11	17,70	2 608 577 314	12	22,61	2 608 578 612	57	36,88
2 608 577 199	10	4,88	2 608 577 254	11	26,27	2 608 577 315	12	26,04	2 608 578 613	57	43,17
2 608 577 200	10	4,67	2 608 577 255	11	26,27	2 608 577 345	457	3,06	2 608 578 614	57	57,73
2 608 577 201	10	4,47	2 608 577 256	11	26,27	2 608 577 346	457	4,76	2 608 578 615	57	71,10
2 608 577 202	10	5,44	2 608 577 257	11	26,27	2 608 577 347	457	6,46	2 608 578 619	57	38,21
2 608 577 203	10	4,28	2 608 577 258	11	19,63	2 608 577 348	457	11,20	2 608 578 620	57	45,33
2 608 577 204	10	5,44	2 608 577 259	11	26,45	2 608 577 349	457	8,17	2 608 578 621	57	59,56
2 608 577 205	10	6,23	2 608 577 260	11	26,45	2 608 577 350	457	14,43	2 608 578 622	57	71,49
2 608 577 206	10	6,23	2 608 577 261	11	27,42	2 608 577 351	457	19,64	2 608 578 626	57	40,06
2 608 577 207	10	6,23	2 608 577 262	11	27,42	2 608 577 352	457	40,45	2 608 578 627	57	46,41
2 608 577 208	10	5,07	2 608 577 263	11	22,57	2 608 577 517	30	1,87	2 608 578 628	57	60,50
2 608 577 209	10	6,61	2 608 577 264	11	29,17	2 608 577 518	30	1,78	2 608 578 629	57	72,98
2 608 577 210	10	5,44	2 608 577 265	11	29,17	2 608 577 519	30	1,84	2 608 578 631	57	43,17
2 608 577 211	10	6,61	2 608 577 266	11	31,12	2 608 577 520	30	1,90	2 608 578 632	57	49,05
2 608 577 212	10	6,61	2 608 577 267	11	31,12	2 608 577 521	30	2,08	2 608 578 633	57	73,81
2 608 577 213	10	5,84	2 608 577 268	11	24,33	2 608 577 522	30	1,96	2 608 578 634	57	73,73
2 608 577 214	10	6,61	2 608 577 269	11	17,80	2 608 577 523	30	1,95	2 608 578 636	57	46,88
2 608 577 215	10	7,60	2 608 577 270	11	15,86	2 608 577 524	30	1,99	2 608 578 637	57	54,40
2 608 577 216	10	7,60	2 608 577 271	11	21,39	2 608 577 525	30	2,06	2 608 578 638	57	46,88

Sipariş Numarası	Sayfa	Fiyat €	Sipariş Numarası	Sayfa	Fiyat €	Sipariş Numarası	Sayfa	Fiyat €	Sipariş Numarası	Sayfa	Fiyat €
2 608 578 639	57	54,40	2 608 579 151	46	57,57	2 608 580 490	95	12,08	2 608 580 755	85	26,20
2 608 578 640	57	72,41	2 608 579 152	46	62,15	2 608 580 491	95	12,39	2 608 580 756	85	27,66
2 608 578 641	57	88,16	2 608 579 153	46	72,38	2 608 580 492	95	12,44	2 608 580 757	85	28,07
2 608 578 643	57	54,47	2 608 579 154	46	61,60	2 608 580 493	95	12,72	2 608 580 758	85	28,86
2 608 578 644	57	62,73	2 608 579 155	46	66,03	2 608 580 494	95	12,81	2 608 580 759	85	31,30
2 608 578 645	57	54,47	2 608 579 291	42	45,77	2 608 580 495	95	12,91	2 608 580 760	85	32,86
2 608 578 646	57	62,73	2 608 579 292	42	45,77	2 608 580 496	95	12,81	2 608 580 761	85	37,39
2 608 578 647	57	81,11	2 608 579 293	42	48,83	2 608 580 497	95	13,72	2 608 580 762	85	37,46
2 608 578 648	57	99,84	2 608 579 294	42	71,72	2 608 580 498	95	14,37	2 608 580 763	85	37,52
2 608 578 650	57	56,82	2 608 579 295	42	77,83	2 608 580 499	95	15,41	2 608 580 764	85	38,85
2 608 578 651	57	67,73	2 608 579 296	55	147,26	2 608 580 500	95	15,84	2 608 580 765	85	40,56
2 608 578 652	57	60,58	2 608 579 297	55	153,34	2 608 580 501	95	17,67	2 608 580 766	85	46,92
2 608 578 653	57	72,36	2 608 579 298	55	189,78	2 608 580 502	95	18,03	2 608 580 767	85	57,29
2 608 578 654	57	94,95	2 608 579 299	55	201,92	2 608 580 503	95	18,26	2 608 580 768	85	58,86
2 608 578 655	57	110,41	2 608 579 503	38	7,36	2 608 580 504	95	19,30	2 608 580 769	85	59,65
2 608 578 669	56	122,62	2 608 579 504	38	7,36	2 608 580 505	95	19,51	2 608 580 868	100	58,85
2 608 578 679	56	147,55	2 608 579 505	38	8,36	2 608 580 506	95	20,12	2 608 580 881	100	99,92
2 608 578 680	56	172,71	2 608 579 506	38	8,36	2 608 580 507	95	21,79	2 608 580 882	100	97,84
2 608 578 686	56	152,84	2 608 579 507	38	10,48	2 608 580 508	95	22,91	2 608 580 883	100	38,18
2 608 578 687	56	181,30	2 608 579 508	38	10,48	2 608 580 509	95	26,01	2 608 584 682	90	8,84
2 608 578 693	56	160,21	2 608 579 509	38	12,14	2 608 580 510	95	26,16	2 608 584 774	86	17,77
2 608 578 694	56	185,60	2 608 579 510	38	14,26	2 608 580 511	95	27,08	2 608 584 778	91	8,49
2 608 578 699	56	196,15	2 608 579 511	38	24,50	2 608 580 512	95	28,28	2 608 584 779	91	8,29
2 608 578 704	56	217,64	2 608 579 836	28	3,01	2 608 580 513	95	32,72	2 608 584 780	91	8,29
2 608 578 706	56	217,64	2 608 579 837	28	2,91	2 608 580 514	95	39,98	2 608 584 781	91	8,29
2 608 578 720	56	289,41	2 608 579 838	28	2,85	2 608 580 515	95	41,01	2 608 584 782	91	8,49
2 608 578 962	42	54,93	2 608 579 839	28	3,03	2 608 580 726	84	10,37	2 608 584 783	91	8,49
2 608 578 963	42	67,15	2 608 579 840	28	4,24	2 608 580 727	84	10,37	2 608 584 784	91	8,81
2 608 578 964	42	68,67	2 608 580 463	94	8,62	2 608 580 728	84	10,56	2 608 584 785	91	9,08
2 608 578 965	55	138,14	2 608 580 464	94	7,37	2 608 580 729	84	10,97	2 608 584 786	91	9,21
2 608 579 126	44	23,74	2 608 580 465	94	7,23	2 608 580 730	84	11,34	2 608 584 787	91	9,21
2 608 579 127	45	12,39	2 608 580 466	94	7,23	2 608 580 731	84	11,49	2 608 584 788	91	9,30
2 608 579 128	45	30,16	2 608 580 467	94	7,23	2 608 580 732	84	11,49	2 608 584 789	91	9,89
2 608 579 129	45	55,76	2 608 580 468	94	7,37	2 608 580 733	84	11,56	2 608 584 790	91	10,80
2 608 579 130	45	32,00	2 608 580 469	94	7,37	2 608 580 734	84	13,52	2 608 584 791	91	11,52
2 608 579 131	45	49,56	2 608 580 470	94	7,37	2 608 580 735	84	14,36	2 608 584 792	91	11,52
2 608 579 132	45	36,14	2 608 580 471	94	7,64	2 608 580 736	84	14,36	2 608 584 793	91	11,52
2 608 579 133	45	59,89	2 608 580 472	94	7,89	2 608 580 737	84	14,36	2 608 584 794	91	12,12
2 608 579 134	45	36,14	2 608 580 473	94	8,01	2 608 580 738	84	15,08	2 608 584 795	91	12,68
2 608 579 135	45	65,06	2 608 580 474	94	8,01	2 608 580 739	84	15,84	2 608 584 796	91	12,81
2 608 579 136	46	26,73	2 608 580 475	94	8,08	2 608 580 740	84	15,97	2 608 584 797	91	13,87
2 608 579 137	46	29,87	2 608 580 476	94	8,62	2 608 580 741	84	17,30	2 608 584 798	91	13,87
2 608 579 138	46	26,61	2 608 580 477	94	9,42	2 608 580 742	85	17,30	2 608 584 799	92	14,31
2 608 579 139	46	28,97	2 608 580 478	94	9,73	2 608 580 743	85	17,87	2 608 584 800	92	14,63
2 608 579 140	46	42,43	2 608 580 479	94	10,04	2 608 580 744	85	18,28	2 608 584 801	92	14,72
2 608 579 141	46	57,62	2 608 580 480	94	10,04	2 608 580 745	85	18,38	2 608 584 802	92	14,85
2 608 579 142	46	30,06	2 608 580 481	94	10,04	2 608 580 746	85	18,50	2 608 584 803	92	14,72
2 608 579 143	46	34,02	2 608 580 482	94	10,41	2 608 580 747	85	18,38	2 608 584 804	92	15,81
2 608 579 144	46	42,64	2 608 580 483	94	10,51	2 608 580 748	85	19,70	2 608 584 805	92	16,53
2 608 579 145	46	57,45	2 608 580 484	95	10,76	2 608 580 749	85	20,60	2 608 584 806	92	17,69
2 608 579 146	46	38,11	2 608 580 485	95	11,04	2 608 580 750	85	22,12	2 608 584 807	92	18,19
2 608 579 147	46	50,02	2 608 580 486	95	11,17	2 608 580 751	85	22,29	2 608 584 808	92	20,33
2 608 579 148	46	50,95	2 608 580 487	95	11,40	2 608 580 752	85	22,71	2 608 584 809	92	20,73
2 608 579 149	46	70,97	2 608 580 488	95	12,08	2 608 580 753	85	25,41	2 608 584 810	92	21,03
2 608 579 150	46	54,58	2 608 580 489	95	12,08	2 608 580 754	85	25,80	2 608 584 811	92	25,08

Sipariş Numarası	Sayfa	Fiyat €	Sipariş Numarası	Sayfa	Fiyat €	Sipariş Numarası	Sayfa	Fiyat €	Sipariş Numarası	Sayfa	Fiyat €
2 608 584 816	93	1,68	2 608 585 516	15	22,09	2 608 585 846	18	1,45	2 608 585 901	18	42,03
2 608 584 843	96	6,38	2 608 585 517	15	22,09	2 608 585 847	18	1,79	2 608 585 902	18	44,27
2 608 584 854	92	37,63	2 608 585 518	15	22,09	2 608 585 848	18	1,56	2 608 585 903	18	48,95
2 608 584 855	92	47,19	2 608 585 519	15	25,09	2 608 585 849	18	1,62	2 608 585 904	18	52,77
2 608 585 223	37	3,98	2 608 585 520	15	25,09	2 608 585 850	18	2,05	2 608 585 905	18	56,29
2 608 585 224	37	5,43	2 608 585 521	15	25,09	2 608 585 851	18	1,84	2 608 585 906	16	1,34
2 608 585 467	13	9,18	2 608 585 522	15	24,68	2 608 585 852	18	1,82	2 608 585 907	16	1,31
2 608 585 468	13	9,18	2 608 585 523	15	24,68	2 608 585 853	18	1,82	2 608 585 908	16	1,23
2 608 585 469	13	9,18	2 608 585 524	15	24,68	2 608 585 854	18	2,26	2 608 585 909	16	1,23
2 608 585 470	13	9,18	2 608 585 525	15	24,68	2 608 585 855	18	2,42	2 608 585 910	16	1,75
2 608 585 471	13	7,02	2 608 585 526	15	26,44	2 608 585 856	18	2,97	2 608 585 911	16	1,31
2 608 585 472	13	7,02	2 608 585 527	15	26,44	2 608 585 857	18	3,73	2 608 585 912	16	1,75
2 608 585 473	13	7,02	2 608 585 528	15	30,01	2 608 585 858	18	3,56	2 608 585 913	16	1,67
2 608 585 474	13	7,02	2 608 585 529	15	30,01	2 608 585 859	18	4,01	2 608 585 914	16	1,53
2 608 585 475	13	7,18	2 608 585 530	15	30,36	2 608 585 860	18	4,34	2 608 585 915	16	2,26
2 608 585 476	13	7,18	2 608 585 531	15	30,36	2 608 585 861	18	5,01	2 608 585 916	16	1,87
2 608 585 477	13	7,18	2 608 585 532	15	30,36	2 608 585 862	18	5,65	2 608 585 917	16	1,20
2 608 585 478	13	7,84	2 608 585 533	15	30,36	2 608 585 863	18	6,39	2 608 585 918	16	1,01
2 608 585 479	13	7,84	2 608 585 534	15	33,52	2 608 585 864	18	6,88	2 608 585 919	16	1,20
2 608 585 480	13	7,84	2 608 585 535	15	33,52	2 608 585 865	18	9,01	2 608 585 920	16	1,03
2 608 585 481	13	7,84	2 608 585 536	15	33,52	2 608 585 866	18	7,98	2 608 585 921	16	1,36
2 608 585 482	13	8,83	2 608 585 537	15	33,52	2 608 585 867	18	9,35	2 608 585 922	16	1,17
2 608 585 483	14	10,18	2 608 585 538	15	35,26	2 608 585 868	18	9,84	2 608 585 923	16	1,21
2 608 585 484	14	10,18	2 608 585 539	15	35,26	2 608 585 869	18	10,87	2 608 585 924	16	1,21
2 608 585 485	14	10,00	2 608 585 540	15	35,26	2 608 585 870	18	11,70	2 608 585 925	16	1,45
2 608 585 486	14	10,66	2 608 585 541	15	35,26	2 608 585 871	18	12,51	2 608 585 926	16	1,53
2 608 585 487	14	10,66	2 608 585 542	15	37,03	2 608 585 872	17	12,01	2 608 585 927	16	1,87
2 608 585 488	14	10,66	2 608 585 543	15	37,03	2 608 585 873	17	8,68	2 608 585 928	16	2,46
2 608 585 489	14	10,66	2 608 585 544	15	37,03	2 608 585 874	17	8,49	2 608 585 929	16	2,23
2 608 585 490	14	12,17	2 608 585 545	15	37,03	2 608 585 875	17	8,68	2 608 585 930	16	2,54
2 608 585 491	14	11,01	2 608 585 593	15	52,02	2 608 585 876	17	9,35	2 608 585 931	16	3,34
2 608 585 492	14	15,51	2 608 585 594	15	60,82	2 608 585 877	17	11,83	2 608 585 932	16	2,79
2 608 585 493	14	15,51	2 608 585 595	15	69,56	2 608 585 878	17	11,52	2 608 585 933	16	3,20
2 608 585 494	14	17,34	2 608 585 634	35	7,89	2 608 585 879	17	10,84	2 608 585 934	16	3,57
2 608 585 495	14	17,34	2 608 585 716	25	12,15	2 608 585 880	17	13,01	2 608 585 935	16	4,07
2 608 585 496	14	17,34	2 608 585 717	25	13,54	2 608 585 881	17	16,18	2 608 585 936	16	4,38
2 608 585 497	14	19,19	2 608 585 718	25	16,35	2 608 585 882	17	14,01	2 608 585 937	16	5,11
2 608 585 498	14	19,19	2 608 585 719	25	17,69	2 608 585 883	17	14,66	2 608 585 938	16	5,94
2 608 585 499	14	21,17	2 608 585 720	25	19,91	2 608 585 884	17	18,34	2 608 585 939	16	6,26
2 608 585 500	14	22,18	2 608 585 721	25	21,87	2 608 585 885	17	16,68	2 608 585 940	16	6,90
2 608 585 501	14	27,34	2 608 585 722	25	25,32	2 608 585 886	17	16,49	2 608 585 941	16	7,46
2 608 585 502	14	27,34	2 608 585 723	25	28,65	2 608 585 887	17	16,49	2 608 585 942	16	7,97
2 608 585 503	14	27,34	2 608 585 724	25	34,33	2 608 585 888	17	20,35	2 608 586 749	58	34,21
2 608 585 504	14	30,01	2 608 585 725	25	37,14	2 608 585 889	17	21,68	2 608 586 750	58	40,05
2 608 585 505	14	30,01	2 608 585 726	25	42,53	2 608 585 890	17	26,67	2 608 586 755	58	121,00
2 608 585 506	14	30,01	2 608 585 727	25	47,57	2 608 585 891	17	33,70	2 608 586 756	58	35,44
2 608 585 507	14	30,01	2 608 585 730	25	24,20	2 608 585 892	17	32,01	2 608 586 757	58	42,04
2 608 585 508	14	16,68	2 608 585 838	18	1,34	2 608 585 893	17	36,18	2 608 586 762	58	153,00
2 608 585 509	14	16,68	2 608 585 839	18	0,99	2 608 585 894	18	19,42	2 608 586 763	58	37,14
2 608 585 510	14	16,68	2 608 585 840	18	0,95	2 608 585 895	18	22,60	2 608 586 764	58	43,00
2 608 585 511	14	16,68	2 608 585 841	18	0,99	2 608 585 896	18	25,36	2 608 586 769	58	157,64
2 608 585 512	14	21,25	2 608 585 842	18	1,03	2 608 585 897	18	28,77	2 608 586 774	58	154,21
2 608 585 513	14	21,25	2 608 585 843	18	1,33	2 608 585 898	18	30,93	2 608 586 781	58	159,04
2 608 585 514	14	21,25	2 608 585 844	18	1,28	2 608 585 899	18	40,51	2 608 586 788	58	167,36
2 608 585 515	15	22,09	2 608 585 845	18	1,20	2 608 585 900	18	35,92	2 608 586 795	58	175,76

Sipariş Numarası	Sayfa	Fiyat €	Sipariş Numarası	Sayfa	Fiyat €	Sipariş Numarası	Sayfa	Fiyat €	Sipariş Numarası	Sayfa	Fiyat €
2 608 586 796	58	78,02	2 608 587 161	39	4,18	2 608 588 066	21	51,92	2 608 589 530	28	15,48
2 608 586 797	58	105,50	2 608 587 163	39	5,24	2 608 588 067	21	75,55	2 608 590 066	36	1,05
2 608 586 798	58	141,83	2 608 587 164	39	5,24	2 608 588 068	21	100,71	2 608 590 068	36	1,05
2 608 586 799	58	197,02	2 608 587 165	39	6,07	2 608 588 069	22	139,66	2 608 590 071	36	1,05
2 608 586 800	58	88,81	2 608 587 166	39	7,13	2 608 588 070	20	54,62	2 608 590 074	36	1,17
2 608 586 801	58	105,06	2 608 587 167	39	7,13	2 608 588 071	21	125,76	2 608 590 077	36	1,17
2 608 586 802	58	107,57	2 608 587 168	39	8,06	2 608 588 072	22	100,71	2 608 590 078	36	1,21
2 608 586 803	58	128,43	2 608 587 169	460	18,84	2 608 588 088	17	11,83	2 608 590 079	36	1,21
2 608 586 804	58	145,06	2 608 587 184	70	77,96	2 608 588 089	17	13,33	2 608 590 081	36	1,35
2 608 586 805	58	218,37	2 608 587 313	138	41,97	2 608 588 090	17	13,33	2 608 590 083	36	2,03
2 608 586 806	58	131,34	2 608 587 314	138	42,77	2 608 588 091	17	15,35	2 608 590 084	36	2,03
2 608 586 807	58	171,80	2 608 587 315	138	44,51	2 608 588 092	17	15,35	2 608 590 087	36	2,26
2 608 586 994	51	29,53	2 608 587 316	138	46,08	2 608 588 093	17	16,18	2 608 590 088	36	2,48
2 608 586 995	51	31,88	2 608 587 317	138	46,38	2 608 588 094	17	16,18	2 608 590 089	36	2,72
2 608 586 996	51	33,34	2 608 587 318	138	46,89	2 608 588 095	17	19,19	2 608 590 126	36	2,56
2 608 586 997	51	37,06	2 608 587 319	138	48,53	2 608 588 096	17	29,01	2 608 590 200	36	6,91
2 608 586 998	51	39,28	2 608 587 320	138	50,92	2 608 588 097	17	32,33	2 608 590 202	36	6,91
2 608 586 999	51	43,06	2 608 587 321	138	54,31	2 608 588 098	17	41,34	2 608 590 205	36	6,91
2 608 587 007	138	179,65	2 608 587 322	138	56,82	2 608 588 099	17	45,52	2 608 590 208	36	7,46
2 608 587 100	51	48,30	2 608 587 323	138	59,25	2 608 588 100	18	25,25	2 608 590 209	36	7,46
2 608 587 113	141	30,33	2 608 587 324	138	62,50	2 608 588 101	18	32,19	2 608 590 211	36	8,00
2 608 587 114	141	33,63	2 608 587 325	138	79,03	2 608 588 102	18	37,94	2 608 590 212	36	4,27
2 608 587 115	141	40,29	2 608 587 326	138	82,32	2 608 588 103	18	37,94	2 608 590 213	36	4,27
2 608 587 116	141	40,61	2 608 587 327	138	83,88	2 608 588 136	33	2,21	2 608 590 214	36	4,89
2 608 587 117	141	41,28	2 608 587 328	138	85,54	2 608 588 138	33	2,21	2 608 590 215	36	5,75
2 608 587 118	141	41,73	2 608 587 329	138	102,03	2 608 588 140	33	2,51	2 608 590 216	36	7,10
2 608 587 119	141	43,16	2 608 587 330	138	113,57	2 608 588 141	33	4,11	2 608 590 217	36	7,10
2 608 587 120	141	43,68	2 608 587 331	138	116,82	2 608 588 144	33	2,66	2 608 590 219	36	8,00
2 608 587 121	141	45,24	2 608 587 332	138	118,49	2 608 588 145	33	4,18	2 608 590 221	36	9,47
2 608 587 122	141	46,82	2 608 587 333	138	120,13	2 608 588 149	33	4,00	2 608 594 126	82	15,20
2 608 587 123	141	46,82	2 608 587 334	138	139,82	2 608 588 150	33	4,18	2 608 594 127	82	15,54
2 608 587 124	141	47,80	2 608 587 335	138	189,20	2 608 588 151	33	4,18	2 608 594 128	82	15,70
2 608 587 125	141	51,43	2 608 587 336	138	23,88	2 608 588 152	33	4,18	2 608 594 129	82	15,80
2 608 587 126	141	58,83	2 608 587 337	138	25,57	2 608 588 153	33	7,19	2 608 594 130	82	15,88
2 608 587 127	141	62,12	2 608 587 338	138	29,15	2 608 588 155	33	4,18	2 608 594 131	82	15,95
2 608 587 128	141	67,90	2 608 587 339	138	31,20	2 608 588 156	33	8,73	2 608 594 132	82	17,46
2 608 587 129	142	77,14	2 608 587 340	138	33,06	2 608 588 157	33	6,10	2 608 594 133	82	17,57
2 608 587 130	142	81,31	2 608 587 341	138	40,81	2 608 588 158	33	10,51	2 608 594 134	82	17,83
2 608 587 131	142	82,89	2 608 587 342	138	48,24	2 608 588 159	33	11,17	2 608 594 135	82	17,90
2 608 587 132	142	84,26	2 608 587 343	138	50,46	2 608 588 161	33	14,47	2 608 594 136	82	18,24
2 608 587 133	142	87,25	2 608 587 425	21	27,70	2 608 588 162	33	19,36	2 608 594 137	82	18,40
2 608 587 134	142	92,19	2 608 587 426	22	111,08	2 608 588 163	33	22,76	2 608 594 138	82	18,57
2 608 587 135	142	97,13	2 608 587 427	21	96,76	2 608 588 164	33	7,19	2 608 594 139	82	18,75
2 608 587 136	142	99,06	2 608 587 428	22	77,44	2 608 589 241	37	5,43	2 608 594 140	82	21,13
2 608 587 137	142	157,61	2 608 587 429	20	25,62	2 608 589 519	29	4,53	2 608 594 141	82	21,13
2 608 587 139	140	22,77	2 608 587 430	21	66,72	2 608 589 520	29	4,53	2 608 594 142	82	21,13
2 608 587 140	140	25,08	2 608 587 431	21	89,09	2 608 589 521	29	5,17	2 608 594 143	83	22,84
2 608 587 141	140	27,04	2 608 587 432	22	124,41	2 608 589 522	29	5,17	2 608 594 144	83	24,50
2 608 587 142	140	30,15	2 608 587 433	20	50,59	2 608 589 523	29	5,17	2 608 594 145	83	24,50
2 608 587 143	140	32,85	2 608 587 434	21	111,29	2 608 589 524	29	6,48	2 608 594 146	83	28,59
2 608 587 144	140	34,34	2 608 587 435	22	89,09	2 608 589 525	29	6,48	2 608 594 147	83	28,59
2 608 587 145	140	62,39	2 608 587 520	27	11,94	2 608 589 526	29	7,48	2 608 594 148	83	28,59
2 608 587 157	39	3,68	2 608 587 521	27	19,88	2 608 589 527	29	15,12	2 608 594 149	83	32,35
2 608 587 158	39	3,68	2 608 588 064	20	29,55	2 608 589 528	29	25,90	2 608 594 150	83	32,35
2 608 587 159	39	4,18	2 608 588 065	21	35,93	2 608 589 529	28	8,89	2 608 594 151	83	34,85

Sipariş Numarası	Sayfa	Fiyat €	Sipariş Numarası	Sayfa	Fiyat €	Sipariş Numarası	Sayfa	Fiyat €	Sipariş Numarası	Sayfa	Fiyat €
2 608 594 152	83	36,25	2 608 594 212	88	10,49	2 608 594 262	93	17,29	2 608 595 335	14	19,19
2 608 594 153	83	36,25	2 608 594 213	89	10,49	2 608 594 263	81	19,93	2 608 595 336	14	22,18
2 608 594 154	83	36,25	2 608 594 214	89	10,87	2 608 594 263	86	19,93	2 608 595 337	14	27,34
2 608 594 155	83	41,08	2 608 594 215	89	11,02	2 608 594 263	90	19,93	2 608 595 338	15	25,09
2 608 594 156	83	41,08	2 608 594 216	89	11,27	2 608 594 263	93	19,93	2 608 595 345	24	6,21
2 608 594 157	83	48,57	2 608 594 217	89	11,55	2 608 594 264	81	9,45	2 608 595 359	37	2,64
2 608 594 158	83	52,25	2 608 594 218	89	11,67	2 608 594 264	86	9,45	2 608 595 360	37	6,72
2 608 594 159	83	76,50	2 608 594 219	89	11,94	2 608 594 264	90	9,45	2 608 595 361	37	20,53
2 608 594 160	83	3,21	2 608 594 220	89	12,59	2 608 594 264	93	9,45	2 608 595 400	27	5,52
2 608 594 161	83	1,62	2 608 594 221	89	12,59	2 608 594 265	81	10,42	2 608 595 401	27	5,82
2 608 594 162	83	2,10	2 608 594 222	89	12,59	2 608 594 265	86	10,42	2 608 595 402	27	6,09
2 608 594 163	80	15,22	2 608 594 223	89	12,92	2 608 594 265	90	10,42	2 608 595 403	27	6,48
2 608 594 164	80	15,94	2 608 594 224	89	13,00	2 608 594 265	93	10,42	2 608 595 404	27	6,48
2 608 594 165	80	15,94	2 608 594 225	89	13,32	2 608 594 266	81	10,42	2 608 595 405	27	6,54
2 608 594 166	80	17,37	2 608 594 226	89	13,42	2 608 594 266	86	10,42	2 608 595 406	27	6,67
2 608 594 167	80	17,37	2 608 594 227	89	13,54	2 608 594 266	90	10,42	2 608 595 407	27	6,79
2 608 594 168	80	18,45	2 608 594 228	89	13,42	2 608 594 266	93	10,42	2 608 595 408	27	7,06
2 608 594 169	80	18,45	2 608 594 229	89	14,38	2 608 595 049	13	6,01	2 608 595 409	27	7,43
2 608 594 170	80	19,54	2 608 594 230	89	15,06	2 608 595 050	13	5,85	2 608 595 410	27	7,58
2 608 594 171	80	20,87	2 608 594 231	89	16,14	2 608 595 051	13	5,52	2 608 595 411	27	8,48
2 608 594 172	80	25,73	2 608 594 232	89	16,58	2 608 595 052	13	7,18	2 608 595 412	27	8,64
2 608 594 173	80	26,93	2 608 594 233	89	18,49	2 608 595 053	13	5,52	2 608 595 413	27	8,70
2 608 594 174	80	26,93	2 608 594 234	89	18,86	2 608 595 054	13	7,84	2 608 595 414	27	8,70
2 608 594 175	80	27,82	2 608 594 235	89	19,13	2 608 595 055	13	5,85	2 608 595 415	27	8,92
2 608 594 176	80	27,82	2 608 594 236	89	20,22	2 608 595 056	13	7,84	2 608 595 416	27	8,92
2 608 594 177	80	28,36	2 608 594 237	89	20,47	2 608 595 057	13	7,49	2 608 595 417	27	9,52
2 608 594 178	80	29,14	2 608 594 238	89	21,04	2 608 595 058	13	6,83	2 608 595 418	27	9,68
2 608 594 179	80	29,14	2 608 594 239	89	22,83	2 608 595 059	14	8,34	2 608 595 419	27	9,72
2 608 594 180	80	30,22	2 608 594 240	89	23,97	2 608 595 060	14	9,18	2 608 595 420	27	10,13
2 608 594 181	80	45,44	2 608 594 241	89	27,26	2 608 595 061	14	9,35	2 608 595 421	27	10,77
2 608 594 182	80	98,96	2 608 594 242	89	27,37	2 608 595 062	14	10,49	2 608 595 481	26	2,17
2 608 594 183	98	162,60	2 608 594 243	89	28,31	2 608 595 063	14	11,01	2 608 595 482	26	2,30
2 608 594 184	98	153,80	2 608 594 244	89	29,56	2 608 595 064	14	13,01	2 608 595 483	26	2,50
2 608 594 185	99	265,06	2 608 594 245	89	34,25	2 608 595 065	14	17,34	2 608 595 484	26	2,57
2 608 594 187	99	90,01	2 608 594 246	89	35,05	2 608 595 066	14	13,84	2 608 595 485	26	2,63
2 608 594 189	99	88,14	2 608 594 247	89	41,76	2 608 595 067	14	19,19	2 608 595 486	26	2,81
2 608 594 192	99	132,66	2 608 594 248	89	42,89	2 608 595 068	14	16,83	2 608 595 487	26	2,90
2 608 594 194	99	120,15	2 608 594 249	89	47,42	2 608 595 069	14	22,18	2 608 595 488	26	3,02
2 608 594 195	88	9,02	2 608 594 250	89	49,96	2 608 595 070	14	20,17	2 608 595 489	26	3,06
2 608 594 196	88	7,66	2 608 594 251	89	59,21	2 608 595 071	14	22,85	2 608 595 490	26	3,28
2 608 594 197	88	7,52	2 608 594 253	90	12,45	2 608 595 072	14	12,42	2 608 595 491	26	3,32
2 608 594 198	88	7,52	2 608 594 254	90	4,84	2 608 595 073	14	14,42	2 608 595 492	26	3,47
2 608 594 199	88	7,52	2 608 594 255	90	6,28	2 608 595 074	14	21,25	2 608 595 493	26	3,94
2 608 594 200	88	7,66	2 608 594 256	93	12,45	2 608 595 075	15	16,08	2 608 595 494	26	3,98
2 608 594 201	88	7,66	2 608 594 257	93	4,80	2 608 595 076	15	18,34	2 608 595 495	26	4,17
2 608 594 202	88	7,66	2 608 594 258	81	13,21	2 608 595 077	15	19,67	2 608 595 496	26	4,45
2 608 594 203	88	8,01	2 608 594 258	86	13,21	2 608 595 078	15	22,92	2 608 595 497	26	4,64
2 608 594 204	88	8,25	2 608 594 259	81	5,98	2 608 595 079	15	26,67	2 608 595 498	26	4,76
2 608 594 205	88	8,38	2 608 594 259	86	5,98	2 608 595 080	15	28,19	2 608 595 499	26	4,80
2 608 594 206	88	8,38	2 608 594 260	81	7,54	2 608 595 081	15	31,08	2 608 595 500	26	5,32
2 608 594 207	88	8,44	2 608 594 260	86	7,54	2 608 595 082	15	33,52	2 608 595 501	26	5,80
2 608 594 208	88	9,02	2 608 594 261	81	8,38	2 608 595 083	15	35,78	2 608 595 502	26	6,35
2 608 594 209	88	9,83	2 608 594 262	81	17,29	2 608 595 332	13	10,18	2 608 595 506	37	5,43
2 608 594 210	88	10,20	2 608 594 262	86	17,29	2 608 595 333	14	10,66	2 608 595 507	37	5,46
2 608 594 211	88	10,49	2 608 594 262	90	17,29	2 608 595 334	14	12,17	2 608 595 508	37	5,50

Sipariş Numarası	Sayfa	Fiyat €	Sipariş Numarası	Sayfa	Fiyat €	Sipariş Numarası	Sayfa	Fiyat €	Sipariş Numarası	Sayfa	Fiyat €
2 608 595 518	29	2,06	2 608 596 696	19	2,09	2 608 597 403	50	15,57	2 608 597 651	25	32,69
2 608 595 519	29	2,32	2 608 596 701	19	2,26	2 608 597 404	50	16,44	2 608 597 652	25	36,47
2 608 595 520	29	2,57	2 608 596 706	19	2,66	2 608 597 405	50	17,24	2 608 597 655	34	1,35
2 608 595 521	29	2,57	2 608 596 711	19	2,54	2 608 597 406	50	22,45	2 608 597 656	34	1,35
2 608 595 522	29	2,80	2 608 596 716	19	4,69	2 608 597 407	50	24,20	2 608 597 658	34	1,55
2 608 595 523	29	4,79	2 608 596 721	19	5,12	2 608 597 408	50	29,39	2 608 597 660	34	1,55
2 608 595 524	29	6,54	2 608 596 726	19	5,52	2 608 597 409	50	31,02	2 608 597 662	34	2,56
2 608 595 525	29	7,47	2 608 596 731	19	5,79	2 608 597 410	50	32,81	2 608 597 663	34	2,81
2 608 596 050	37	2,64	2 608 596 736	19	6,32	2 608 597 411	50	34,43	2 608 597 664	34	2,81
2 608 596 051	37	2,64	2 608 596 741	19	6,83	2 608 597 412	50	37,13	2 608 597 665	34	2,81
2 608 596 052	37	2,64	2 608 596 746	19	7,56	2 608 597 413	50	38,85	2 608 597 666	35	3,82
2 608 596 053	37	2,79	2 608 596 751	19	7,88	2 608 597 414	50	46,50	2 608 597 667	35	4,08
2 608 596 054	37	3,05	2 608 596 761	19	10,02	2 608 597 415	50	48,19	2 608 597 668	35	5,92
2 608 596 055	37	3,05	2 608 596 771	19	13,33	2 608 597 416	50	55,06	2 608 597 669	35	6,74
2 608 596 056	37	4,38	2 608 596 781	19	14,98	2 608 597 417	50	56,85	2 608 597 670	35	8,57
2 608 596 057	37	3,98	2 608 596 971	24	6,26	2 608 597 418	50	59,52	2 608 597 671	35	8,84
2 608 596 058	37	6,72	2 608 596 972	24	8,01	2 608 597 419	50	61,00	2 608 597 677	35	2,56
2 608 596 060	37	3,59	2 608 596 973	24	9,17	2 608 597 420	50	65,40	2 608 597 679	35	2,56
2 608 596 062	37	5,50	2 608 596 974	24	10,67	2 608 597 421	50	67,07	2 608 597 681	35	5,24
2 608 596 063	37	5,83	2 608 596 975	24	11,26	2 608 597 518	20	22,74	2 608 597 682	35	5,32
2 608 596 064	37	7,34	2 608 596 976	24	12,62	2 608 597 519	21	49,36	2 608 597 683	35	5,53
2 608 596 065	37	9,16	2 608 596 977	24	14,80	2 608 597 520	21	58,16	2 608 597 684	35	6,74
2 608 596 076	37	3,98	2 608 596 978	24	17,33	2 608 597 521	21	77,44	2 608 597 685	35	7,25
2 608 596 119	97	3,24	2 608 597 101	24	7,20	2 608 597 524	20	44,28	2 608 597 686	35	8,84
2 608 596 157	53	5,65	2 608 597 102	24	7,64	2 608 597 525	21	31,82	2 608 597 687	35	12,35
2 608 596 295	97	3,24	2 608 597 104	24	8,58	2 608 597 526	21	47,76	2 608 597 688	35	15,17
2 608 596 300	23	1,05	2 608 597 105	24	8,73	2 608 597 622	25	5,58	2 608 597 690	35	10,70
2 608 596 301	23	1,12	2 608 597 107	24	9,60	2 608 597 623	25	6,31	2 608 597 691	35	11,17
2 608 596 302	23	1,18	2 608 597 108	24	10,67	2 608 597 624	25	7,34	2 608 597 692	35	13,20
2 608 596 303	23	1,38	2 608 597 111	24	11,82	2 608 597 625	25	7,56	2 608 597 693	35	17,25
2 608 596 304	23	1,50	2 608 597 112	24	11,84	2 608 597 626	25	7,85	2 608 597 694	35	20,36
2 608 596 305	23	1,52	2 608 597 114	24	14,18	2 608 597 627	25	9,02	2 608 597 709	35	4,18
2 608 596 306	23	1,53	2 608 597 115	24	14,18	2 608 597 628	25	9,52	2 608 597 713	34	10,49
2 608 596 307	23	2,09	2 608 597 117	24	17,14	2 608 597 629	25	10,21	2 608 597 715	34	11,73
2 608 596 308	23	2,53	2 608 597 118	24	17,24	2 608 597 630	25	10,48	2 608 597 716	34	11,73
2 608 596 309	23	2,53	2 608 597 120	24	17,76	2 608 597 631	25	11,56	2 608 597 718	34	19,39
2 608 596 310	23	3,15	2 608 597 121	24	18,48	2 608 597 632	25	13,03	2 608 597 719	34	20,92
2 608 596 311	23	3,36	2 608 597 122	50	40,78	2 608 597 633	25	14,65	2 608 597 720	34	20,92
2 608 596 312	23	4,85	2 608 597 123	50	40,47	2 608 597 634	25	16,35	2 608 597 721	34	30,47
2 608 596 313	23	5,95	2 608 597 124	50	45,49	2 608 597 635	25	17,69	2 608 597 898	35	5,24
2 608 596 391	24	12,34	2 608 597 125	50	45,43	2 608 597 636	25	19,07	2 608 597 900	58	124,83
2 608 596 392	24	12,34	2 608 597 126	50	57,71	2 608 597 637	25	21,23	2 608 597 901	58	173,32
2 608 596 393	24	12,62	2 608 597 127	50	66,31	2 608 597 638	25	22,88	2 608 597 921	139	4,83
2 608 596 394	24	12,62	2 608 597 128	50	70,01	2 608 597 639	25	25,46	2 608 597 922	139	7,25
2 608 596 395	24	12,84	2 608 597 129	50	79,78	2 608 597 640	25	8,21	2 608 597 923	139	4,73
2 608 596 396	24	12,84	2 608 597 202	23	11,26	2 608 597 641	25	9,37	2 608 598 042	137	77,27
2 608 596 397	24	13,03	2 608 597 203	23	12,36	2 608 597 642	25	10,48	2 608 598 043	137	53,94
2 608 596 661	19	1,34	2 608 597 204	23	14,24	2 608 597 643	25	12,72	2 608 598 044	137	97,50
2 608 596 666	19	1,21	2 608 597 205	23	15,62	2 608 597 644	25	13,54	2 608 598 045	137	80,70
2 608 596 671	19	1,34	2 608 597 206	23	15,97	2 608 597 645	25	15,18	2 608 598 046	53	34,82
2 608 596 676	19	1,34	2 608 597 207	23	16,94	2 608 597 646	25	16,87	2 608 598 047	53	48,30
2 608 596 681	19	1,42	2 608 597 208	23	18,06	2 608 597 647	25	19,70	2 608 598 048	53	56,51
2 608 596 683	19	1,58	2 608 597 400	50	13,02	2 608 597 648	25	22,06	2 608 598 110	53	27,99
2 608 596 686	19	1,52	2 608 597 401	50	13,96	2 608 597 649	25	26,23	2 608 598 110	139	27,99
2 608 596 691	19	1,75	2 608 597 402	50	14,71	2 608 597 650	25	28,57	2 608 598 122	139	11,12

Sipariş Numarası	Sayfa	Fiyat €	Sipariş Numarası	Sayfa	Fiyat €	Sipariş Numarası	Sayfa	Fiyat €	Sipariş Numarası	Sayfa	Fiyat €
2 608 598 123	139	13,00	2 608 600 228	168	2,96	2 608 601 173	185	28,70	2 608 601 384	136	33,37
2 608 599 014	160	51,50	2 608 600 315	168	1,73	2 608 601 175	186	16,78	2 608 601 385	136	33,37
2 608 599 015	160	52,58	2 608 600 316	166	0,92	2 608 601 179	186	20,77	2 608 601 386	136	40,17
2 608 599 016	160	56,57	2 608 600 317	171	1,06	2 608 601 181	187	11,67	2 608 601 387	136	46,78
2 608 599 017	160	64,71	2 608 600 318	166	0,60	2 608 601 185	185	26,46	2 608 601 388	136	53,31
2 608 599 018	160	68,33	2 608 600 319	169	0,79	2 608 601 209	190	17,36	2 608 601 389	136	60,00
2 608 599 019	160	74,69	2 608 600 320	171	0,65	2 608 601 238	166	3,75	2 608 601 390	136	66,68
2 608 599 020	160	84,85	2 608 600 321	166	0,93	2 608 601 331	184	42,13	2 608 601 391	136	73,42
2 608 599 021	160	89,44	2 608 600 322	169	1,12	2 608 601 332	184	42,13	2 608 601 392	136	73,42
2 608 599 022	160	91,18	2 608 600 323	171	1,06	2 608 601 333	184	42,13	2 608 601 393	136	73,42
2 608 599 023	160	92,69	2 608 600 324	166	1,47	2 608 601 334	184	40,59	2 608 601 394	136	80,08
2 608 599 024	160	95,98	2 608 600 325	169	1,82	2 608 601 335	184	40,59	2 608 601 395	136	80,08
2 608 599 025	160	101,41	2 608 600 326	171	1,85	2 608 601 336	184	40,59	2 608 601 396	136	86,76
2 608 599 026	160	106,84	2 608 600 379	168	2,02	2 608 601 339	168	8,52	2 608 601 397	136	93,39
2 608 599 027	160	33,36	2 608 600 382	166	0,85	2 608 601 343	135	32,70	2 608 601 398	136	99,99
2 608 599 028	160	36,99	2 608 600 383	171	1,01	2 608 601 344	135	33,11	2 608 601 399	136	106,76
2 608 599 029	160	44,32	2 608 600 385	171	0,85	2 608 601 345	135	34,04	2 608 601 400	136	113,46
2 608 599 030	160	44,67	2 608 600 386	168	3,37	2 608 601 346	135	34,45	2 608 601 401	136	120,09
2 608 599 031	160	45,41	2 608 600 389	168	1,53	2 608 601 347	135	35,81	2 608 601 442	188	12,85
2 608 599 032	160	45,90	2 608 600 394	166	0,82	2 608 601 348	135	38,18	2 608 601 443	188	15,92
2 608 599 033	160	47,48	2 608 600 539	170	1,27	2 608 601 349	135	40,97	2 608 601 444	188	15,92
2 608 599 034	160	48,05	2 608 600 540	170	2,25	2 608 601 350	135	41,34	2 608 601 445	189	13,49
2 608 599 035	160	49,76	2 608 600 541	170	3,60	2 608 601 351	135	43,80	2 608 601 446	189	13,49
2 608 599 036	160	51,50	2 608 600 542	166	2,90	2 608 601 352	135	47,89	2 608 601 447	189	8,45
2 608 599 037	160	261,63	2 608 600 543	166	3,75	2 608 601 353	135	50,54	2 608 601 448	189	8,45
2 608 599 038	160	46,28	2 608 600 544	166	5,42	2 608 601 354	135	54,73	2 608 601 513	451	1,10
2 608 599 039	141	18,65	2 608 600 545	169	0,70	2 608 601 355	135	57,34	2 608 601 514	451	1,86
2 608 599 040	141	21,95	2 608 600 546	167	2,04	2 608 601 356	135	59,18	2 608 601 520	169	6,33
2 608 599 041	141	22,85	2 608 600 549	169	0,77	2 608 601 357	135	59,90	2 608 601 568	184	36,11
2 608 599 042	141	25,29	2 608 600 706	166	5,75	2 608 601 358	135	63,93	2 608 601 569	184	36,11
2 608 599 047	139	55,14	2 608 600 710	169	1,41	2 608 601 359	135	67,38	2 608 601 570	184	36,11
2 608 599 048	139	60,60	2 608 600 711	169	2,08	2 608 601 360	135	72,14	2 608 601 575	132	97,59
2 608 600 004	171	0,65	2 608 601 005	190	6,22	2 608 601 361	135	74,89	2 608 601 607	186	19,77
2 608 600 005	166	0,60	2 608 601 051	185	16,60	2 608 601 362	135	82,36	2 608 601 711	156	7,15
2 608 600 007	168	0,88	2 608 601 052	185	16,98	2 608 601 363	135	84,68	2 608 601 712	156	7,90
2 608 600 093	169	1,04	2 608 601 053	185	16,60	2 608 601 364	135	89,87	2 608 601 713	156	11,25
2 608 600 094	169	0,93	2 608 601 061	185	13,09	2 608 601 365	135	103,92	2 608 601 714	156	11,50
2 608 600 095	169	1,33	2 608 601 062	185	13,15	2 608 601 366	135	119,80	2 608 601 715	156	12,30
2 608 600 096	169	1,97	2 608 601 063	185	13,09	2 608 601 367	135	121,67	2 608 601 716	156	13,98
2 608 600 106	172	23,40	2 608 601 064	186	13,59	2 608 601 368	136	132,33	2 608 601 720	156	4,20
2 608 600 109	172	15,88	2 608 601 065	186	12,92	2 608 601 369	136	136,51	2 608 601 721	156	10,78
2 608 600 110	172	15,88	2 608 601 066	186	13,26	2 608 601 370	136	145,16	2 608 601 722	156	11,83
2 608 600 111	172	20,06	2 608 601 076	190	9,37	2 608 601 371	136	156,73	2 608 601 723	156	32,57
2 608 600 112	172	20,06	2 608 601 077	190	10,29	2 608 601 372	136	163,40	2 608 601 724	156	36,18
2 608 600 214	166	0,70	2 608 601 114	185	21,89	2 608 601 373	136	171,99	2 608 601 733	448	33,37
2 608 600 215	169	0,79	2 608 601 115	185	22,10	2 608 601 374	136	188,15	2 608 601 734	448	38,50
2 608 600 218	168	1,03	2 608 601 116	185	21,81	2 608 601 375	136	227,33	2 608 601 735	448	45,62
2 608 600 219	166	0,85	2 608 601 117	185	19,90	2 608 601 376	136	236,05	2 608 601 736	448	51,34
2 608 600 220	169	0,91	2 608 601 118	185	19,90	2 608 601 377	136	246,85	2 608 601 737	448	57,05
2 608 600 221	166	0,82	2 608 601 119	185	19,90	2 608 601 378	136	294,70	2 608 601 738	448	62,73
2 608 600 222	171	0,85	2 608 601 126	186	9,39	2 608 601 379	136	324,74	2 608 601 739	448	68,45
2 608 600 223	168	1,37	2 608 601 127	186	11,03	2 608 601 380	136	368,07	2 608 601 740	448	91,27
2 608 600 225	166	1,38	2 608 601 129	189	10,50	2 608 601 381	136	411,29	2 608 601 741	448	112,66
2 608 600 226	166	1,47	2 608 601 137	187	7,72	2 608 601 382	136	438,62	2 608 601 742	448	129,33
2 608 600 227	171	1,85	2 608 601 169	186	16,35	2 608 601 383	136	478,00	2 608 601 743	448	141,92

Sipariş Numarası	Sayfa	Fiyat €	Sipariş Numarası	Sayfa	Fiyat €	Sipariş Numarası	Sayfa	Fiyat €	Sipariş Numarası	Sayfa	Fiyat €
2 608 601 744	448	243,20	2 608 602 543	123	57,62	2 608 602 677	126	103,74	2 608 603 251	115	176,95
2 608 601 745	449	8,54	2 608 602 544	123	65,87	2 608 602 678	126	125,45	2 608 603 252	115	221,94
2 608 601 746	449	8,54	2 608 602 545	123	74,04	2 608 602 689	116	35,21	2 608 603 254	451	5,43
2 608 601 747	449	11,13	2 608 602 546	123	123,01	2 608 602 690	116	41,90	2 608 603 255	451	6,10
2 608 601 748	449	13,97	2 608 602 553	133	62,49	2 608 602 691	116	54,90	2 608 603 394	167	0,80
2 608 601 749	449	16,82	2 608 602 586	126	48,08	2 608 602 692	116	66,01	2 608 603 395	166	0,85
2 608 601 750	449	19,67	2 608 602 587	126	56,29	2 608 602 693	116	98,59	2 608 603 396	167	1,05
2 608 601 751	449	19,67	2 608 602 597	109	10,06	2 608 602 696	115	58,83	2 608 603 399	167	1,46
2 608 601 752	449	25,39	2 608 602 598	109	11,21	2 608 602 698	109	66,47	2 608 603 400	167	2,06
2 608 601 753	449	28,24	2 608 602 599	109	16,29	2 608 602 701	127	189,86	2 608 603 401	166	0,85
2 608 601 754	449	31,08	2 608 602 600	109	23,95	2 608 602 702	127	207,73	2 608 603 402	166	1,07
2 608 601 755	449	33,64	2 608 602 601	109	30,14	2 608 602 759	451	3,37	2 608 603 403	167	1,46
2 608 601 756	449	33,64	2 608 602 602	121	54,84	2 608 602 766	171	1,85	2 608 603 404	167	2,06
2 608 601 761	130	25,33	2 608 602 603	121	64,15	2 608 602 767	171	2,46	2 608 603 405	169	1,24
2 608 601 762	131	27,00	2 608 602 604	121	96,10	2 608 603 159	450	0,51	2 608 603 406	169	1,41
2 608 601 763	131	26,09	2 608 602 605	121	125,42	2 608 603 160	450	0,71	2 608 603 407	169	2,08
2 608 601 778	130	15,79	2 608 602 615	117	10,06	2 608 603 161	450	0,82	2 608 603 596	106	40,87
2 608 602 196	111	9,16	2 608 602 616	117	11,21	2 608 603 162	450	1,32	2 608 603 597	106	44,06
2 608 602 197	111	10,06	2 608 602 617	117	16,29	2 608 603 163	450	0,52	2 608 603 629	114	35,78
2 608 602 198	111	14,80	2 608 602 618	117	23,95	2 608 603 164	450	0,53	2 608 603 630	114	39,36
2 608 602 199	111	21,72	2 608 602 619	117	30,14	2 608 603 165	450	0,75	2 608 603 631	114	51,59
2 608 602 200	111	27,46	2 608 602 624	128	68,97	2 608 603 166	450	0,71	2 608 603 632	114	57,71
2 608 602 201	107	7,80	2 608 602 625	128	82,63	2 608 603 167	450	0,90	2 608 603 633	114	69,99
2 608 602 202	107	8,73	2 608 602 626	128	111,87	2 608 603 168	450	1,31	2 608 603 634	114	120,68
2 608 602 203	107	11,73	2 608 602 627	128	132,35	2 608 603 169	451	0,61	2 608 603 635	125	103,74
2 608 602 204	107	16,48	2 608 602 635	119	43,04	2 608 603 170	451	0,70	2 608 603 636	125	125,45
2 608 602 205	107	23,45	2 608 602 636	119	45,59	2 608 603 171	451	0,69	2 608 603 637	125	181,55
2 608 602 217	170	1,54	2 608 602 637	119	51,05	2 608 603 172	451	0,81	2 608 603 638	125	219,67
2 608 602 218	170	1,72	2 608 602 638	119	56,40	2 608 603 173	452	0,57	2 608 603 652	175	1,11
2 608 602 220	169	0,75	2 608 602 639	119	83,34	2 608 603 174	452	0,71	2 608 603 653	175	1,11
2 608 602 221	169	0,87	2 608 602 640	119	104,70	2 608 603 175	452	0,91	2 608 603 654	175	1,11
2 608 602 282	116	21,09	2 608 602 641	109	37,65	2 608 603 176	452	1,55	2 608 603 655	175	1,11
2 608 602 283	116	59,21	2 608 602 642	109	41,29	2 608 603 177	452	0,57	2 608 603 656	175	1,44
2 608 602 383	171	1,24	2 608 602 643	109	54,21	2 608 603 178	452	0,71	2 608 603 657	175	1,44
2 608 602 384	171	0,87	2 608 602 644	109	60,64	2 608 603 179	452	0,91	2 608 603 658	175	1,44
2 608 602 385	171	1,00	2 608 602 645	109	73,45	2 608 603 180	452	1,55	2 608 603 659	175	1,44
2 608 602 388	165	1,71	2 608 602 647	121	110,23	2 608 603 181	451	0,90	2 608 603 746	125	103,74
2 608 602 389	165	2,13	2 608 602 648	121	133,59	2 608 603 182	451	1,09	2 608 605 450	174	1,53
2 608 602 393	115	8,30	2 608 602 649	121	193,09	2 608 603 183	451	1,49	2 608 605 451	174	1,53
2 608 602 394	115	9,16	2 608 602 650	121	233,07	2 608 603 184	451	2,64	2 608 605 452	174	1,53
2 608 602 395	115	13,23	2 608 602 651	111	34,21	2 608 603 231	107	70,43	2 608 605 464	179	0,37
2 608 602 396	115	19,66	2 608 602 652	111	37,52	2 608 603 232	107	79,09	2 608 605 466	179	0,31
2 608 602 397	115	24,68	2 608 602 653	111	49,17	2 608 603 233	107	148,50	2 608 605 467	179	0,31
2 608 602 478	106	15,65	2 608 602 654	111	55,06	2 608 603 234	107	211,25	2 608 605 468	179	0,31
2 608 602 479	106	17,11	2 608 602 655	111	66,67	2 608 603 235	109	90,29	2 608 605 469	179	0,31
2 608 602 488	170	1,72	2 608 602 656	111	141,73	2 608 603 236	109	100,85	2 608 605 474	179	0,39
2 608 602 489	170	2,03	2 608 602 657	123	114,23	2 608 603 237	109	215,33	2 608 605 476	179	0,37
2 608 602 535	107	6,46	2 608 602 658	123	130,54	2 608 603 238	109	271,23	2 608 605 477	179	0,37
2 608 602 536	119	14,84	2 608 602 659	123	146,71	2 608 603 239	111	82,37	2 608 605 478	179	0,37
2 608 602 537	119	19,92	2 608 602 660	123	243,91	2 608 603 240	111	90,29	2 608 605 479	179	0,37
2 608 602 538	119	22,73	2 608 602 671	115	34,21	2 608 603 241	111	133,26	2 608 605 484	179	0,92
2 608 602 539	119	29,17	2 608 602 672	115	37,52	2 608 603 242	111	195,46	2 608 605 486	179	0,71
2 608 602 540	119	51,24	2 608 602 673	115	49,17	2 608 603 243	111	247,05	2 608 605 487	179	0,68
2 608 602 541	119	59,85	2 608 602 674	115	55,06	2 608 603 249	115	74,76	2 608 605 488	179	0,68
2 608 602 542	111	69,99	2 608 602 675	115	66,67	2 608 603 250	115	82,37	2 608 605 489	179	0,68

Sipariş Numarası	Sayfa	Fiyat €	Sipariş Numarası	Sayfa	Fiyat €	Sipariş Numarası	Sayfa	Fiyat €	Sipariş Numarası	Sayfa	Fiyat €
2 608 606 716	175	1,69	2 608 608 229	192	0,43	2 608 615 165	158	9,13	2 608 619 261	150	0,67
2 608 606 717	175	1,69	2 608 608 230	192	0,43	2 608 615 166	158	10,08	2 608 619 262	150	0,76
2 608 606 718	175	1,69	2 608 608 231	192	0,43	2 608 619 153	155	0,50	2 608 619 263	148	0,91
2 608 606 725	179	0,45	2 608 608 263	174	2,73	2 608 619 154	155	0,46	2 608 619 264	148	0,99
2 608 606 727	179	0,41	2 608 608 264	174	2,73	2 608 619 155	155	0,45	2 608 619 265	149	1,00
2 608 606 728	179	0,41	2 608 608 265	174	2,73	2 608 619 156	155	0,45	2 608 619 266	150	5,97
2 608 606 729	179	0,41	2 608 615 027	453	4,93	2 608 619 157	155	0,45	2 608 619 267	150	6,71
2 608 606 730	179	0,41	2 608 615 028	453	5,38	2 608 619 158	155	0,45	2 608 619 268	149	0,96
2 608 606 731	179	0,51	2 608 615 030	453	11,29	2 608 619 159	155	0,56	2 608 619 269	149	1,10
2 608 606 733	179	0,45	2 608 615 031	453	15,06	2 608 619 160	155	0,53	2 608 619 270	149	1,36
2 608 606 734	179	0,45	2 608 615 033	453	52,83	2 608 619 161	155	0,50	2 608 619 283	147	11,65
2 608 606 735	179	0,45	2 608 615 035	453	61,13	2 608 619 162	155	0,50	2 608 619 284	147	12,34
2 608 606 736	179	0,45	2 608 615 036	453	5,67	2 608 619 163	155	0,50	2 608 619 362	150	0,77
2 608 606 737	174	3,73	2 608 615 037	453	6,23	2 608 619 164	155	0,50	2 608 619 363	150	0,89
2 608 606 738	174	3,73	2 608 615 038	453	13,01	2 608 619 165	155	0,41	2 608 619 364	150	7,98
2 608 606 739	174	3,73	2 608 615 039	453	17,32	2 608 619 166	155	0,39	2 608 619 365	150	0,99
2 608 606 740	179	1,17	2 608 615 040	453	44,15	2 608 619 167	155	0,34	2 608 619 366	150	1,20
2 608 606 742	179	0,81	2 608 615 041	453	48,55	2 608 619 168	155	0,34	2 608 619 368	147	104,47
2 608 606 743	179	0,77	2 608 615 043	453	101,52	2 608 619 169	155	0,34	2 608 619 369	147	111,60
2 608 606 744	179	0,77	2 608 615 044	453	135,55	2 608 619 170	155	0,34	2 608 619 767	450	0,50
2 608 606 745	179	0,77	2 608 615 045	453	50,98	2 608 619 171	155	0,43	2 608 619 768	450	0,60
2 608 606 752	175	1,33	2 608 615 046	453	55,68	2 608 619 172	155	0,41	2 608 619 769	450	0,85
2 608 606 753	175	1,33	2 608 615 047	453	116,84	2 608 619 173	155	0,41	2 608 619 770	450	1,25
2 608 606 754	175	1,33	2 608 615 048	453	155,90	2 608 619 174	155	0,41	2 608 620 725	157	5,61
2 608 606 922	174	1,96	2 608 615 057	114	8,30	2 608 619 175	155	0,41	2 608 620 726	157	7,13
2 608 606 923	174	1,96	2 608 615 058	114	74,76	2 608 619 176	155	0,41	2 608 620 727	157	7,13
2 608 606 924	174	1,96	2 608 615 059	114	9,16	2 608 619 177	154	0,80	2 608 620 728	157	6,97
2 608 607 229	183	4,07	2 608 615 060	114	82,37	2 608 619 178	154	0,64	2 608 620 729	157	8,62
2 608 607 230	183	3,97	2 608 615 061	114	13,23	2 608 619 179	154	0,63	2 608 620 730	157	5,42
2 608 607 232	183	3,64	2 608 615 062	114	119,09	2 608 619 180	154	0,63	2 608 620 731	157	10,09
2 608 607 249	179	0,35	2 608 615 063	114	19,66	2 608 619 181	154	0,63	2 608 620 732	157	7,13
2 608 607 250	179	0,37	2 608 615 064	114	176,95	2 608 619 182	154	0,63	2 608 620 733	157	9,58
2 608 607 251	179	0,85	2 608 615 065	114	24,68	2 608 619 183	154	0,84	2 608 620 738	191	4,64
2 608 607 254	179	0,42	2 608 615 066	114	221,94	2 608 619 184	154	0,84	2 608 621 252	192	3,30
2 608 607 255	179	0,48	2 608 615 067	114	58,83	2 608 619 185	154	0,80	2 608 621 253	192	2,14
2 608 607 256	179	1,05	2 608 615 068	125	47,27	2 608 619 186	154	0,80	2 608 621 254	192	1,61
2 608 607 319	174	1,53	2 608 615 069	125	47,27	2 608 619 187	154	0,80	2 608 621 604	178	0,73
2 608 607 320	174	1,96	2 608 615 070	125	55,28	2 608 619 188	154	0,80	2 608 621 605	178	0,58
2 608 607 346	175	1,33	2 608 615 071	125	55,28	2 608 619 197	151	1,68	2 608 621 606	178	0,57
2 608 607 347	175	1,69	2 608 615 072	125	83,15	2 608 619 198	151	1,68	2 608 621 607	178	0,57
2 608 607 407	183	4,07	2 608 615 073	125	83,15	2 608 619 199	151	1,68	2 608 621 608	178	0,57
2 608 607 408	183	3,64	2 608 615 074	125	108,61	2 608 619 200	151	1,68	2 608 621 609	178	0,57
2 608 607 409	183	3,64	2 608 615 075	107	11,61	2 608 619 201	151	2,16	2 608 621 610	178	0,76
2 608 607 456	183	4,07	2 608 615 076	107	22,50	2 608 619 202	151	2,16	2 608 621 611	178	0,76
2 608 607 457	183	3,64	2 608 615 077	107	24,48	2 608 619 203	151	2,16	2 608 621 612	178	0,73
2 608 607 458	183	3,64	2 608 615 131	159	17,22	2 608 619 204	151	2,16	2 608 621 613	178	0,73
2 608 607 632	173	5,41	2 608 615 132	159	18,82	2 608 619 252	148	0,77	2 608 621 614	178	0,73
2 608 607 633	173	5,97	2 608 615 133	159	12,77	2 608 619 253	148	0,66	2 608 621 615	178	0,73
2 608 607 638	174	3,10	2 608 615 134	159	24,75	2 608 619 254	148	0,94	2 608 621 616	178	2,30
2 608 607 639	174	3,10	2 608 615 135	159	26,93	2 608 619 255	148	0,90	2 608 621 617	178	1,66
2 608 607 640	174	3,10	2 608 615 136	159	7,11	2 608 619 256	148	0,66	2 608 621 618	178	1,48
2 608 608 223	192	0,91	2 608 615 137	159	8,58	2 608 619 257	148	0,90	2 608 621 619	178	1,36
2 608 608 225	192	0,54	2 608 615 138	159	9,60	2 608 619 258	149	1,13	2 608 621 620	178	1,29
2 608 608 226	192	0,54	2 608 615 160	158	39,36	2 608 619 259	149	1,89	2 608 621 621	178	1,23
2 608 608 228	192	0,54	2 608 615 161	158	43,30	2 608 619 260	149	0,87	2 608 621 715	191	2,56

Sipariş Numarası	Sayfa	Fiyat €	Sipariş Numarası	Sayfa	Fiyat €	Sipariş Numarası	Sayfa	Fiyat €	Sipariş Numarası	Sayfa	Fiyat €
2 608 621 716	191	2,56	2 608 621 793	176	33,91	2 608 628 356	337	9,14	2 608 628 468	326	9,69
2 608 621 717	191	2,56	2 608 621 794	152	38,59	2 608 628 357	337	10,78	2 608 628 469	326	9,89
2 608 621 718	191	3,52	2 608 621 794	176	38,59	2 608 628 358	337	10,78	2 608 628 470	326	11,28
2 608 621 721	181	12,48	2 608 621 795	152	37,14	2 608 628 359	337	14,13	2 608 628 471	330	15,16
2 608 621 722	181	11,64	2 608 621 795	176	37,14	2 608 628 360	334	13,69	2 608 628 472	332	6,16
2 608 621 723	181	10,39	2 608 621 796	152	37,14	2 608 628 361	332	6,90	2 608 628 473	332	10,49
2 608 621 724	181	9,97	2 608 621 796	176	37,14	2 608 628 362	332	7,25	2 608 628 474	332	15,17
2 608 621 725	181	9,97	2 608 621 797	176	56,52	2 608 628 363	332	9,14	2 608 629 353	316	23,82
2 608 621 726	181	9,97	2 608 621 798	176	55,71	2 608 628 364	332	10,78	2 608 629 354	316	23,82
2 608 621 727	181	9,97	2 608 621 799	176	55,71	2 608 628 365	332	12,61	2 608 629 355	316	31,70
2 608 621 728	181	9,97	2 608 621 816	177	35,20	2 608 628 367	332	4,40	2 608 629 356	316	24,33
2 608 621 729	181	9,97	2 608 621 817	177	33,91	2 608 628 368	332	4,66	2 608 629 357	316	24,83
2 608 621 730	181	12,48	2 608 621 818	177	33,91	2 608 628 369	332	6,00	2 608 629 358	318	18,52
2 608 621 731	181	11,64	2 608 621 819	177	33,91	2 608 628 370	332	6,79	2 608 629 359	318	20,49
2 608 621 732	181	10,39	2 608 621 820	153	40,48	2 608 628 371	327	4,62	2 608 629 360	318	21,54
2 608 621 733	181	9,97	2 608 621 820	177	40,48	2 608 628 372	326	3,67	2 608 629 361	318	29,65
2 608 621 734	181	9,97	2 608 621 821	153	39,56	2 608 628 373	326	4,21	2 608 629 362	318	34,21
2 608 621 735	181	9,97	2 608 621 821	177	39,56	2 608 628 374	326	4,30	2 608 629 363	318	29,15
2 608 621 736	181	9,97	2 608 621 822	153	39,56	2 608 628 375	325	5,43	2 608 629 364	318	29,15
2 608 621 737	181	9,97	2 608 621 822	177	39,56	2 608 628 376	325	4,19	2 608 629 365	318	30,30
2 608 621 738	181	9,97	2 608 621 823	153	39,56	2 608 628 377	325	4,40	2 608 629 366	318	32,93
2 608 621 739	181	9,57	2 608 621 823	177	39,56	2 608 628 378	325	3,98	2 608 629 367	318	27,89
2 608 621 740	181	9,15	2 608 621 824	153	44,00	2 608 628 379	325	4,36	2 608 629 368	316	23,57
2 608 621 741	181	8,32	2 608 621 824	177	44,00	2 608 628 380	325	4,77	2 608 629 369	321	28,92
2 608 621 742	181	8,32	2 608 621 825	153	42,39	2 608 628 381	325	4,85	2 608 629 370	321	50,45
2 608 621 743	181	8,32	2 608 621 825	177	42,39	2 608 628 382	325	4,85	2 608 629 371	320	30,64
2 608 621 744	181	8,32	2 608 621 826	153	42,39	2 608 628 383	325	4,85	2 608 629 372	320	31,43
2 608 621 745	181	8,32	2 608 621 826	177	42,39	2 608 628 384	325	4,85	2 608 629 373	320	31,43
2 608 621 746	181	8,32	2 608 621 827	153	42,39	2 608 628 385	325	4,66	2 608 629 374	320	34,37
2 608 621 747	181	8,32	2 608 621 827	177	42,39	2 608 628 386	325	4,66	2 608 629 375	320	34,92
2 608 621 748	181	9,57	2 608 621 828	177	67,82	2 608 628 387	325	5,94	2 608 629 376	320	38,91
2 608 621 749	181	9,15	2 608 621 829	177	64,60	2 608 628 388	325	5,94	2 608 629 377	320	43,49
2 608 621 750	181	8,32	2 608 621 830	177	64,60	2 608 628 389	325	6,63	2 608 629 378	320	53,37
2 608 621 751	181	8,32	2 608 621 831	177	64,60	2 608 628 390	325	6,84	2 608 629 379	320	49,43
2 608 621 752	181	8,32	2 608 621 832	158	14,46	2 608 628 391	325	7,51	2 608 629 380	319	25,85
2 608 621 753	181	8,32	2 608 621 833	158	12,70	2 608 628 392	325	7,79	2 608 629 381	319	27,24
2 608 621 754	181	8,32	2 608 623 011	164	8,87	2 608 628 393	335	11,06	2 608 629 382	319	35,47
2 608 621 755	181	8,32	2 608 623 012	164	10,59	2 608 628 394	335	9,27	2 608 629 383	319	35,24
2 608 621 756	181	8,32	2 608 623 013	164	11,22	2 608 628 395	335	11,83	2 608 629 384	319	38,03
2 608 621 763	151	3,60	2 608 628 339	330	6,28	2 608 628 396	336	12,44	2 608 629 385	319	44,09
2 608 621 764	151	3,60	2 608 628 340	330	8,51	2 608 628 397	336	12,84	2 608 629 386	322	31,70
2 608 621 765	151	3,62	2 608 628 341	330	9,21	2 608 628 398	337	5,15	2 608 629 387	322	31,70
2 608 621 766	151	3,65	2 608 628 342	330	10,78	2 608 628 399	326	5,62	2 608 629 388	322	31,70
2 608 621 767	151	3,71	2 608 628 343	330	12,69	2 608 628 401	329	10,81	2 608 629 389	322	31,70
2 608 621 768	151	3,94	2 608 628 344	330	5,91	2 608 628 402	329	10,26	2 608 629 390	322	19,02
2 608 621 769	151	3,97	2 608 628 345	330	16,02	2 608 628 403	329	10,26	2 608 629 391	323	12,67
2 608 621 770	151	4,03	2 608 628 346	327	5,17	2 608 628 404	329	10,54	2 608 629 392	318	21,04
2 608 621 788	176	30,61	2 608 628 347	327	5,35	2 608 628 405	333	4,66	2 608 629 393	318	22,80
2 608 621 789	176	29,06	2 608 628 348	327	5,45	2 608 628 406	333	4,90	2 608 630 014	205	7,48
2 608 621 790	176	29,06	2 608 628 350	328	8,24	2 608 628 407	333	5,24	2 608 630 030	205	4,43
2 608 621 791	152	35,20	2 608 628 351	331	7,06	2 608 628 408	328	5,40	2 608 630 031	205	4,43
2 608 621 791	176	35,20	2 608 628 352	331	9,89	2 608 628 464	326	5,84	2 608 630 032	205	4,23
2 608 621 792	152	33,91	2 608 628 353	329	8,88	2 608 628 465	326	6,07	2 608 630 033	204	4,26
2 608 621 792	176	33,91	2 608 628 354	334	13,18	2 608 628 466	326	7,12	2 608 630 037	204	4,74
2 608 621 793	152	33,91	2 608 628 355	336	8,85	2 608 628 467	326	8,47	2 608 630 040	204	4,43

Sipariş Numarası	Sayfa	Fiyat €	Sipariş Numarası	Sayfa	Fiyat €	Sipariş Numarası	Sayfa	Fiyat €	Sipariş Numarası	Sayfa	Fiyat €
2 608 630 058	204	4,43	2 608 634 989	209	52,42	2 608 637 944	205	3,87	2 608 640 817	303	14,07
2 608 630 310	204	4,16	2 608 634 990	208	36,50	2 608 638 470	211	19,77	2 608 640 818	303	16,73
2 608 630 663	216	27,49	2 608 634 991	212	26,71	2 608 638 471	211	19,12	2 608 640 909	304	32,29
2 608 630 665	216	26,60	2 608 634 992	212	25,82	2 608 638 473	215	6,11	2 608 641 181	303	20,06
2 608 631 010	203	15,75	2 608 634 994	210	15,01	2 608 638 474	215	27,38	2 608 641 184	303	14,69
2 608 631 012	211	4,43	2 608 634 995	210	67,27	2 608 639 013	422	20,99	2 608 641 765	304	31,92
2 608 631 013	211	4,36	2 608 635 125	423	35,55	2 608 639 023	422	72,08	2 608 641 771	304	46,76
2 608 631 014	211	4,43	2 608 635 126	423	37,40	2 608 639 024	422	73,07	2 608 642 096	278	70,14
2 608 631 017	215	7,93	2 608 635 177	217	12,89	2 608 639 025	422	74,37	2 608 642 097	278	71,39
2 608 631 030	215	4,26	2 608 635 187	217	17,99	2 608 639 026	422	135,47	2 608 642 098	278	76,50
2 608 631 032	211	4,43	2 608 635 243	423	22,62	2 608 639 027	422	17,98	2 608 642 099	278	96,88
2 608 631 319	211	6,17	2 608 635 350	421	16,18	2 608 639 028	422	34,45	2 608 642 100	272	44,59
2 608 631 404	211	6,17	2 608 635 376	421	8,78	2 608 639 900	422	71,80	2 608 642 101	272	44,59
2 608 631 808	211	96,76	2 608 635 406	424	63,24	2 608 639 902	422	75,01	2 608 642 102	272	56,01
2 608 631 964	211	55,37	2 608 635 408	424	50,70	2 608 640 430	304	19,17	2 608 642 103	272	67,00
2 608 631 965	211	61,02	2 608 635 409	424	66,16	2 608 640 431	304	15,84	2 608 642 104	274	79,86
2 608 631 966	215	67,73	2 608 635 410	424	68,96	2 608 640 432	304	19,42	2 608 642 105	275	81,76
2 608 632 119	259	21,98	2 608 635 512	259	35,26	2 608 640 436	304	27,67	2 608 642 106	274	101,34
2 608 632 120	259	27,38	2 608 635 521	239	15,78	2 608 640 438	304	23,74	2 608 642 107	275	102,39
2 608 632 122	259	69,42	2 608 635 527	239	18,14	2 608 640 440	304	27,67	2 608 642 108	274	122,66
2 608 632 123	259	73,87	2 608 635 528	239	25,56	2 608 640 441	304	33,44	2 608 642 109	274	70,82
2 608 633 104	217	12,89	2 608 635 529	239	18,14	2 608 640 442	304	43,28	2 608 642 110	274	86,10
2 608 633 105	217	12,89	2 608 636 224	208	9,07	2 608 640 445	307	28,64	2 608 642 111	272	52,14
2 608 633 175	216	30,43	2 608 636 229	209	15,82	2 608 640 449	307	29,61	2 608 642 112	272	56,37
2 608 633 176	216	40,79	2 608 636 230	212	11,89	2 608 640 450	307	30,27	2 608 642 113	272	64,01
2 608 633 524	207	51,51	2 608 636 335	212	18,32	2 608 640 451	307	35,30	2 608 642 114	273	65,19
2 608 633 528	207	11,53	2 608 636 431	209	15,45	2 608 640 452	307	42,78	2 608 642 115	273	65,19
2 608 633 577	205	18,22	2 608 636 432	209	9,59	2 608 640 453	307	46,92	2 608 642 116	273	70,90
2 608 633 622	205	21,44	2 608 636 496	215	4,61	2 608 640 503	307	20,24	2 608 642 117	273	78,50
2 608 633 623	205	32,54	2 608 636 497	215	4,61	2 608 640 507	307	21,87	2 608 642 118	273	80,16
2 608 633 625	204	19,12	2 608 636 498	215	2,88	2 608 640 508	307	27,33	2 608 642 119	273	76,55
2 608 633 626	204	19,12	2 608 636 499	215	2,88	2 608 640 509	307	26,89	2 608 642 120	273	86,55
2 608 633 A34	205	5,68	2 608 636 568	209	5,91	2 608 640 510	307	26,89	2 608 642 121	273	94,58
2 608 633 A35	207	6,81	2 608 636 569	209	8,90	2 608 640 511	307	26,89	2 608 642 122	273	107,57
2 608 633 A36	207	11,49	2 608 636 570	209	38,85	2 608 640 513	307	31,10	2 608 642 123	273	118,64
2 608 633 A37	207	7,56	2 608 636 571	209	150,50	2 608 640 514	307	39,12	2 608 642 124	273	129,63
2 608 633 A38	204	18,66	2 608 636 639	209	11,89	2 608 640 582	303	11,10	2 608 642 126	276	75,02
2 608 633 A39	207	28,49	2 608 636 640	209	17,53	2 608 640 583	303	13,00	2 608 642 127	276	79,20
2 608 633 A40	207	33,27	2 608 636 641	209	79,78	2 608 640 596	303	13,12	2 608 642 128	276	79,20
2 608 633 A42	207	106,93	2 608 636 695	213	4,41	2 608 640 597	303	15,78	2 608 642 129	276	89,08
2 608 634 233	208	13,43	2 608 636 697	213	46,59	2 608 640 603	303	16,16	2 608 642 130	276	89,08
2 608 634 234	208	14,00	2 608 636 698	214	6,14	2 608 640 610	303	14,91	2 608 642 131	276	91,76
2 608 634 235	209	14,45	2 608 636 700	214	46,59	2 608 640 612	303	17,34	2 608 642 133	278	82,78
2 608 634 237	212	11,81	2 608 636 701	214	4,41	2 608 640 613	303	19,17	2 608 642 135	278	92,19
2 608 634 241	212	17,99	2 608 636 703	214	46,59	2 608 640 614	303	21,50	2 608 642 137	278	176,23
2 608 634 242	212	17,99	2 608 636 705	214	16,79	2 608 640 615	303	16,16	2 608 642 384	271	50,79
2 608 634 243	208	20,27	2 608 636 707	214	16,79	2 608 640 616	303	18,33	2 608 642 385	271	39,01
2 608 634 486	210	265,17	2 608 636 781	202	10,68	2 608 640 617	303	20,43	2 608 642 386	271	43,30
2 608 634 503	212	5,99	2 608 636 793	213	13,83	2 608 640 621	303	19,17	2 608 642 387	277	74,87
2 608 634 505	212	6,20	2 608 637 876	205	82,18	2 608 640 623	303	22,49	2 608 642 388	277	71,26
2 608 634 567	208	9,02	2 608 637 877	205	63,06	2 608 640 628	303	24,39	2 608 642 492	292	38,65
2 608 634 586	212	94,04	2 608 637 878	204	48,42	2 608 640 629	303	31,78	2 608 642 493	292	42,80
2 608 634 774	212	80,27	2 608 637 879	204	45,19	2 608 640 633	304	12,31	2 608 642 494	292	51,03
2 608 634 897	208	14,45	2 608 637 880	204	66,27	2 608 640 660	304	41,51	2 608 642 495	292	63,79
2 608 634 988	208	50,65	2 608 637 881	204	58,71	2 608 640 727	303	35,70	2 608 642 496	285	39,01

Sipariş Numarası	Sayfa	Fiyat €	Sipariş Numarası	Sayfa	Fiyat €	Sipariş Numarası	Sayfa	Fiyat €	Sipariş Numarası	Sayfa	Fiyat €
2 608 642 497	285	41,65	2 608 644 024	282	40,15	2 608 644 115	294	70,43	2 608 650 463	254	112,55
2 608 642 498	285	52,15	2 608 644 025	283	28,13	2 608 644 116	294	70,43	2 608 650 464	255	65,79
2 608 642 499	285	66,78	2 608 644 026	283	35,50	2 608 644 119	295	57,18	2 608 650 465	255	87,53
2 608 642 500	286	55,17	2 608 644 027	282	40,15	2 608 644 122	300	65,70	2 608 650 551	255	246,65
2 608 642 501	286	63,43	2 608 644 035	283	30,61	2 608 644 124	300	78,87	2 608 650 613	255	8,20
2 608 642 502	287	34,66	2 608 644 036	283	36,39	2 608 644 125	300	78,87	2 608 650 614	255	7,70
2 608 642 503	287	44,51	2 608 644 037	282	40,15	2 608 644 128	290	48,86	2 608 650 616	254	7,31
2 608 642 504	287	63,43	2 608 644 038	283	30,61	2 608 644 129	290	56,81	2 608 650 617	254	13,38
2 608 642 505	287	40,02	2 608 644 039	283	36,39	2 608 644 130	290	56,81	2 608 650 673	255	13,74
2 608 642 506	287	46,88	2 608 644 040	282	40,15	2 608 644 133	292	48,44	2 608 650 676	255	19,00
2 608 642 507	287	57,10	2 608 644 041	283	30,61	2 608 644 134	292	56,30	2 608 650 677	254	10,25
2 608 642 508	288	51,49	2 608 644 042	283	36,39	2 608 644 135	292	56,30	2 608 650 678	254	17,72
2 608 642 509	288	53,68	2 608 644 043	282	40,15	2 608 644 137	289	36,46	2 608 650 679	254	18,40
2 608 642 510	288	60,08	2 608 644 044	284	32,61	2 608 644 138	289	40,09	2 608 650 681	255	16,50
2 608 642 511	288	66,41	2 608 644 045	282	42,64	2 608 644 139	289	43,73	2 608 650 682	255	40,54
2 608 642 512	288	74,33	2 608 644 046	282	44,48	2 608 644 141	289	47,37	2 608 650 698	255	320,96
2 608 642 513	288	82,20	2 608 644 047	284	32,61	2 608 644 142	299	67,57	2 608 650 970	232	38,36
2 608 642 514	291	65,94	2 608 644 048	284	36,39	2 608 644 143	299	78,87	2 608 650 971	233	29,93
2 608 642 515	291	74,16	2 608 644 049	282	42,64	2 608 644 145	299	127,13	2 608 650 972	233	49,15
2 608 642 516	291	59,96	2 608 644 050	282	44,48	2 608 644 146	299	163,38	2 608 650 975	233	50,58
2 608 642 517	291	65,87	2 608 644 056	284	38,27	2 608 644 147	299	174,50	2 608 651 780	246	10,25
2 608 642 518	291	101,82	2 608 644 057	282	47,90	2 608 644 148	299	181,73	2 608 651 781	246	10,57
2 608 642 528	292	51,03	2 608 644 058	284	36,39	2 608 644 165	299	163,54	2 608 651 821	246	7,70
2 608 642 529	292	63,79	2 608 644 059	284	38,27	2 608 644 282	298	206,40	2 608 651 944	246	4,56
2 608 642 530	285	52,15	2 608 644 060	282	46,01	2 608 644 283	298	192,26	2 608 652 900	256	39,46
2 608 642 531	285	66,78	2 608 644 061	282	47,90	2 608 644 284	298	171,29	2 608 653 065	255	159,33
2 608 642 606	276	42,26	2 608 644 062	284	39,25	2 608 644 285	298	156,04	2 608 653 066	249	89,62
2 608 642 607	276	42,26	2 608 644 063	284	51,79	2 608 644 286	298	139,76	2 608 653 067	248	80,07
2 608 642 608	276	42,26	2 608 644 064	284	40,15	2 608 644 287	298	89,88	2 608 653 096	227	9,25
2 608 642 609	276	43,04	2 608 644 065	284	52,51	2 608 644 288	298	77,16	2 608 653 097	227	12,50
2 608 642 610	276	42,26	2 608 644 066	282	53,68	2 608 644 289	298	83,80	2 608 653 098	227	14,99
2 608 643 054	297	44,34	2 608 644 070	284	67,18	2 608 644 344	300	76,31	2 608 653 099	230	11,33
2 608 643 055	297	55,83	2 608 644 074	284	87,11	2 608 644 352	300	130,84	2 608 653 100	230	15,34
2 608 643 056	297	53,06	2 608 644 079	285	32,25	2 608 644 366	299	47,24	2 608 653 101	230	19,02
2 608 643 057	297	57,89	2 608 644 081	285	70,56	2 608 644 367	299	54,94	2 608 653 130	224	12,33
2 608 643 058	297	61,78	2 608 644 082	285	55,91	2 608 644 376	452	8,54	2 608 653 131	224	104,63
2 608 643 059	297	96,04	2 608 644 083	286	27,75	2 608 644 377	452	10,57	2 608 653 132	224	16,66
2 608 643 060	297	103,99	2 608 644 084	286	30,01	2 608 644 381	452	14,52	2 608 653 133	224	141,87
2 608 643 061	297	114,20	2 608 644 085	286	37,55	2 608 644 382	452	19,38	2 608 653 140	225	10,23
2 608 643 062	297	132,15	2 608 644 091	286	58,20	2 608 644 386	452	32,32	2 608 653 142	225	87,19
2 608 643 063	297	141,90	2 608 644 095	293	37,86	2 608 644 389	452	14,40	2 608 653 179	226	8,48
2 608 644 005	283	19,19	2 608 644 096	293	37,86	2 608 644 396	452	32,32	2 608 653 180	226	11,24
2 608 644 006	283	22,14	2 608 644 098	293	38,99	2 608 644 503	301	25,63	2 608 653 181	226	95,90
2 608 644 007	282	32,61	2 608 644 099	293	40,49	2 608 644 504	301	28,68	2 608 653 182	226	15,28
2 608 644 013	283	25,37	2 608 644 100	293	40,49	2 608 644 507	301	26,58	2 608 653 183	226	130,07
2 608 644 014	283	34,90	2 608 644 101	293	41,30	2 608 644 508	301	29,39	2 608 653 184	226	19,03
2 608 644 015	282	39,78	2 608 644 102	293	41,30	2 608 644 518	301	40,90	2 608 653 271	229	15,10
2 608 644 016	283	25,37	2 608 644 105	293	43,53	2 608 644 519	301	47,55	2 608 653 272	229	18,98
2 608 644 017	283	34,90	2 608 644 107	293	47,30	2 608 644 613	452	80,15	2 608 653 273	229	22,84
2 608 644 018	282	29,45	2 608 644 109	294	44,65	2 608 644 614	452	99,21	2 608 653 274	228	18,98
2 608 644 019	283	25,37	2 608 644 110	294	51,93	2 608 650 065	257	9,39	2 608 653 275	228	22,84
2 608 644 020	283	34,90	2 608 644 111	294	62,85	2 608 650 354	234	21,42	2 608 653 279	227	106,16
2 608 644 021	282	39,78	2 608 644 112	294	62,85	2 608 650 355	234	34,15	2 608 653 280	230	96,39
2 608 644 022	283	28,13	2 608 644 113	294	64,32	2 608 650 356	234	46,18	2 608 653 281	230	137,53
2 608 644 023	283	35,50	2 608 644 114	294	70,43	2 608 650 414	257	9,66	2 608 653 282	233	127,26

Sipariş Numarası	Sayfa	Fiyat €	Sipariş Numarası	Sayfa	Fiyat €	Sipariş Numarası	Sayfa	Fiyat €	Sipariş Numarası	Sayfa	Fiyat €
2 608 653 283	230	161,58	2 608 656 271	252	6,17	2 608 658 035	237	399,11	2 608 662 574	384	13,81
2 608 653 284	233	208,85	2 608 656 272	253	5,82	2 608 658 036	237	19,39	2 608 662 575	387	17,39
2 608 653 285	226	161,75	2 608 656 273	253	8,06	2 608 658 037	237	247,33	2 608 662 577	389	29,71
2 608 653 312	229	151,76	2 608 656 274	256	5,55	2 608 658 038	237	465,52	2 608 662 578	389	30,70
2 608 653 313	231	21,92	2 608 656 636	251	163,70	2 608 658 147	250	36,70	2 608 662 579	387	16,43
2 608 653 387	229	120,89	2 608 656 931	257	10,81	2 608 658 148	250	146,26	2 608 662 580	388	47,73
2 608 653 388	229	182,61	2 608 656 932	258	10,68	2 608 658 327	235	14,99	2 608 662 581	389	47,73
2 608 654 401	248	8,31	2 608 656 934	258	28,27	2 608 658 328	235	109,87	2 608 662 582	389	23,77
2 608 654 402	248	17,14	2 608 656 973	258	11,67	2 608 661 626	369	50,09	2 608 662 583	386	6,93
2 608 654 403	254	12,09	2 608 657 394	248	16,69	2 608 661 628	369	50,09	2 608 662 610	377	14,57
2 608 654 404	254	25,01	2 608 657 395	248	19,29	2 608 661 629	368	50,09	2 608 662 611	376	14,57
2 608 654 405	252	13,29	2 608 657 396	248	23,72	2 608 661 630	368	44,55	2 608 662 906	375	14,77
2 608 654 406	252	28,01	2 608 657 397	248	14,92	2 608 661 633	364	19,52	2 608 662 907	375	14,77
2 608 654 417	254	291,75	2 608 657 398	248	19,51	2 608 661 636	364	13,67	2 608 662 908	375	14,77
2 608 654 418	252	441,89	2 608 657 406	249	23,87	2 608 661 637	369	12,51	2 608 663 314	205	17,99
2 608 654 763	253	23,72	2 608 657 407	249	12,60	2 608 661 640	369	12,51	2 608 663 750	206	3,58
2 608 654 820	249	22,77	2 608 657 408	249	18,65	2 608 661 641	369	12,40	2 608 663 751	206	4,77
2 608 654 834	253	10,04	2 608 657 409	249	22,05	2 608 661 642	374	29,71	2 608 663 752	206	23,70
2 608 654 981	252	18,39	2 608 657 523	250	20,39	2 608 661 643	364	13,67	2 608 663 753	206	89,99
2 608 656 010	246	13,51	2 608 657 524	250	26,02	2 608 661 644	368	12,51	2 608 663 867	206	7,12
2 608 656 011	247	13,51	2 608 657 525	250	23,50	2 608 661 645	368	11,13	2 608 663 868	206	10,55
2 608 656 012	247	13,51	2 608 657 526	250	31,24	2 608 661 646	380	12,51	2 608 663 869	206	47,62
2 608 656 013	246	14,92	2 608 657 527	250	36,47	2 608 661 647	380	12,51	2 608 664 131	362	47,55
2 608 656 014	247	14,92	2 608 657 528	251	44,96	2 608 661 688	372	9,08	2 608 664 132	383	47,55
2 608 656 015	247	14,92	2 608 657 550	247	67,13	2 608 661 689	374	47,73	2 608 664 202	365	10,80
2 608 656 016	251	13,16	2 608 657 551	247	66,17	2 608 661 691	380	16,55	2 608 664 203	365	43,20
2 608 656 017	251	13,16	2 608 657 552	247	78,11	2 608 661 692	374	30,70	2 608 664 204	365	75,62
2 608 656 018	246	19,29	2 608 657 553	247	87,53	2 608 661 693	380	36,02	2 608 664 214	371	17,30
2 608 656 019	247	17,21	2 608 657 554	248	81,73	2 608 661 757	373	24,82	2 608 664 215	371	69,23
2 608 656 020	247	19,29	2 608 657 555	248	78,02	2 608 661 758	363	12,93	2 608 664 216	371	121,15
2 608 656 021	251	15,29	2 608 657 556	249	79,30	2 608 661 781	368	11,13	2 608 664 217	371	12,14
2 608 656 022	252	21,16	2 608 657 558	251	57,38	2 608 661 868	377	17,36	2 608 664 218	382	19,03
2 608 656 027	247	235,21	2 608 657 559	252	77,14	2 608 661 907	368	44,55	2 608 664 219	382	133,27
2 608 656 028	247	218,95	2 608 657 560	251	68,65	2 608 661 908	372	36,29	2 608 664 231	378	14,97
2 608 656 032	247	277,29	2 608 657 561	252	56,06	2 608 661 909	380	66,13	2 608 664 348	372	17,30
2 608 656 034	251	248,76	2 608 657 562	253	106,68	2 608 662 017	367	12,51	2 608 664 349	382	19,03
2 608 656 036	246	6,42	2 608 657 608	253	20,06	2 608 662 018	372	17,30	2 608 664 351	375	14,77
2 608 656 037	247	6,25	2 608 657 610	253	25,62	2 608 662 019	372	13,67	2 608 664 470	368	87,58
2 608 656 038	247	6,42	2 608 657 611	253	115,36	2 608 662 031	367	50,09	2 608 664 471	368	77,85
2 608 656 039	251	5,74	2 608 657 612	253	36,71	2 608 662 033	372	69,11	2 608 664 472	369	87,58
2 608 656 040	251	5,57	2 608 657 721	247	5,83	2 608 662 346	392	12,00	2 608 664 473	372	120,98
2 608 656 041	247	7,31	2 608 657 932	251	146,11	2 608 662 354	368	10,93	2 608 664 474	368	77,85
2 608 656 042	247	8,20	2 608 657 933	250	104,07	2 608 662 355	368	43,70	2 608 664 475	372	63,53
2 608 656 043	252	8,96	2 608 657 934	250	101,41	2 608 662 357	369	10,74	2 608 664 476	369	75,08
2 608 656 253	247	14,68	2 608 657 935	250	118,57	2 608 662 358	369	42,93	2 608 664 477	364	95,68
2 608 656 255	249	35,97	2 608 657 936	250	91,55	2 608 662 360	368	9,48	2 608 664 478	363	90,53
2 608 656 258	252	12,17	2 608 657 937	248	75,53	2 608 662 361	368	37,89	2 608 664 479	367	87,58
2 608 656 259	252	201,64	2 608 657 938	252	120,75	2 608 662 431	379	11,11	2 608 664 480	364	136,60
2 608 656 260	253	12,17	2 608 658 027	237	14,86	2 608 662 555	382	19,20	2 608 664 481	368	66,28
2 608 656 261	253	16,65	2 608 658 028	237	221,71	2 608 662 558	382	13,76	2 608 664 482	374	334,16
2 608 656 263	256	11,67	2 608 658 030	237	17,55	2 608 662 561	382	13,76	2 608 664 483	364	95,68
2 608 656 267	246	5,66	2 608 658 031	237	223,77	2 608 662 564	381	13,81	2 608 664 484	374	208,03
2 608 656 268	247	6,97	2 608 658 032	237	421,14	2 608 662 567	385	20,09	2 608 664 485	368	76,53
2 608 656 269	247	5,66	2 608 658 033	237	16,64	2 608 662 568	385	13,76	2 608 664 486	374	214,83
2 608 656 270	251	6,88	2 608 658 034	237	212,00	2 608 662 571	385	13,76	2 608 664 487	380	87,58

Sipariş Numarası	Sayfa	Fiyat €	Sipariş Numarası	Sayfa	Fiyat €	Sipariş Numarası	Sayfa	Fiyat €	Sipariş Numarası	Sayfa	Fiyat €
2 608 664 488	380	87,58	2 608 680 290	444	5,18	2 608 690 168	70	128,89	2 608 833 809	49	5,97
2 608 664 489	380	115,86	2 608 680 291	444	7,73	2 608 690 179	71	174,76	2 608 833 810	49	7,99
2 608 664 490	373	173,70	2 608 680 292	444	6,16	2 608 690 188	72	27,61	2 608 833 812	49	11,35
2 608 664 492	382	96,40	2 608 680 293	444	8,77	2 608 690 190	72	27,61	2 608 833 813	49	5,18
2 608 664 493	382	96,40	2 608 680 294	444	7,73	2 608 690 192	72	39,65	2 608 833 814	49	7,61
2 608 664 494	381	96,77	2 608 680 295	444	10,60	2 608 690 193	72	49,52	2 608 833 815	49	8,34
2 608 664 495	382	134,42	2 608 685 860	445	25,77	2 608 690 196	72	42,02	2 608 833 816	49	5,48
2 608 664 496	385	96,40	2 608 685 861	445	30,16	2 608 690 198	70	53,24	2 608 833 817	49	6,22
2 608 664 497	385	96,40	2 608 685 862	445	26,81	2 608 690 199	70	74,27	2 608 833 818	49	7,80
2 608 664 498	384	96,77	2 608 685 863	445	31,78	2 608 690 200	67	14,87	2 608 833 819	49	8,84
2 608 664 499	385	140,85	2 608 685 864	445	27,95	2 608 690 201	67	16,48	2 608 833 821	49	12,19
2 608 664 501	387	121,75	2 608 685 865	445	32,42	2 608 690 235	447	75,06	2 608 833 822	49	6,45
2 608 664 503	386	48,65	2 608 685 866	445	30,16	2 608 690 236	447	112,66	2 608 833 823	49	8,80
2 608 665 071	199	13,26	2 608 685 867	445	34,20	2 608 690 237	447	75,06	2 608 833 824	49	17,49
2 608 665 073	200	13,60	2 608 685 868	446	32,85	2 608 690 238	447	112,66	2 608 833 825	49	8,25
2 608 667 396	217	23,33	2 608 685 869	446	38,03	2 608 690 239	447	8,29	2 608 833 826	49	10,35
2 608 667 444	202	8,19	2 608 685 870	446	37,40	2 608 690 240	447	8,29	2 608 833 827	49	11,35
2 608 667 446	203	8,19	2 608 685 871	446	43,09	2 608 690 241	447	12,46	2 608 833 829	49	17,22
2 608 667 448	203	11,96	2 608 685 872	446	38,72	2 608 690 242	447	12,46	2 608 833 889	47	19,25
2 608 667 449	203	21,85	2 608 685 873	446	46,10	2 608 833 771	48	2,12	2 608 833 890	47	23,55
2 608 667 450	203	30,77	2 608 685 874	446	42,20	2 608 833 772	48	2,60	2 608 833 891	47	20,24
2 608 667 562	210	33,58	2 608 685 875	446	50,26	2 608 833 773	48	4,04	2 608 833 892	47	21,86
2 608 680 257	444	1,18	2 608 685 876	446	58,99	2 608 833 774	48	2,46	2 608 833 893	47	32,34
2 608 680 258	444	1,18	2 608 685 877	446	81,12	2 608 833 775	48	2,73	2 608 833 897	47	25,43
2 608 680 259	444	1,27	2 608 690 000	71	93,84	2 608 833 776	48	3,92	2 608 833 899	47	23,55
2 608 680 260	444	1,18	2 608 690 003	71	100,15	2 608 833 777	48	2,26	2 608 833 900	47	33,63
2 608 680 261	444	1,27	2 608 690 004	71	71,80	2 608 833 778	48	2,43	2 608 833 901	47	40,17
2 608 680 262	444	1,18	2 608 690 005	71	93,94	2 608 833 779	48	3,61	2 608 833 902	47	29,37
2 608 680 263	444	1,27	2 608 690 006	69	31,58	2 608 833 780	48	5,28	2 608 833 903	47	37,88
2 608 680 264	444	1,40	2 608 690 010	69	18,83	2 608 833 781	48	2,73	2 608 833 904	47	46,44
2 608 680 265	444	1,18	2 608 690 091	68	15,62	2 608 833 782	48	3,07	2 608 833 905	47	35,60
2 608 680 266	444	1,27	2 608 690 097	70	33,04	2 608 833 783	48	4,34	2 608 833 906	47	42,80
2 608 680 267	444	1,20	2 608 690 098	70	39,59	2 608 833 784	48	6,02	2 608 833 907	47	53,87
2 608 680 268	444	1,27	2 608 690 099	70	131,98	2 608 833 785	48	2,60	2 608 833 910	461	13,05
2 608 680 269	444	1,20	2 608 690 100	70	158,26	2 608 833 786	48	2,84	2 608 833 911	461	14,04
2 608 680 270	444	1,27	2 608 690 101	68	20,01	2 608 833 787	48	4,07	2 608 833 912	461	8,66
2 608 680 271	444	1,52	2 608 690 102	68	24,06	2 608 833 788	48	2,60	2 608 833 959	445	21,43
2 608 680 272	444	1,70	2 608 690 106	73	40,62	2 608 833 789	48	2,84	2 608 833 960	445	25,42
2 608 680 273	444	1,31	2 608 690 108	73	36,24	2 608 833 790	48	3,70	2 608 833 961	445	23,85
2 608 680 274	444	1,68	2 608 690 124	70	14,31	2 608 833 791	48	4,45	2 608 833 962	445	28,58
2 608 680 275	444	1,87	2 608 690 125	70	99,01	2 608 833 792	48	6,20	2 608 833 963	445	32,72
2 608 680 276	444	3,03	2 608 690 126	70	80,05	2 608 833 794	48	10,25	2 608 833 964	445	37,95
2 608 680 277	444	1,52	2 608 690 128	70	99,01	2 608 833 795	48	3,51	2 608 836 604	48	2,72
2 608 680 278	444	1,85	2 608 690 129	70	80,05	2 608 833 796	48	4,69	2 608 836 605	48	3,51
2 608 680 279	444	1,97	2 608 690 131	69	57,76	2 608 833 797	48	3,07	2 608 836 606	48	6,72
2 608 680 280	444	3,36	2 608 690 132	69	57,76	2 608 833 798	48	3,28	2 608 836 607	48	7,14
2 608 680 281	444	1,97	2 608 690 133	69	66,67	2 608 833 799	48	4,23	2 608 836 608	48	13,42
2 608 680 282	444	2,46	2 608 690 141	70	11,29	2 608 833 800	48	5,18	2 608 836 609	48	6,72
2 608 680 283	444	2,73	2 608 690 142	70	11,29	2 608 833 801	48	6,36	2 608 836 610	48	7,14
2 608 680 284	444	4,39	2 608 690 143	70	19,57	2 608 833 803	48	10,96	2 608 836 611	48	13,42
2 608 680 285	444	3,03	2 608 690 144	69	8,24	2 608 833 804	48	4,64	2 608 836 612	48	6,84
2 608 680 286	444	3,66	2 608 690 145	69	8,24	2 608 833 805	48	5,51	2 608 836 613	48	13,13
2 608 680 287	444	5,52	2 608 690 146	69	16,65	2 608 833 806	48	6,09	2 608 836 614	48	6,84
2 608 680 288	444	4,27	2 608 690 166	70	128,89	2 608 833 807	49	3,95	2 608 836 615	48	6,14
2 608 680 289	444	6,92	2 608 690 167	70	14,31	2 608 833 808	49	4,74	2 608 836 616	48	15,34

Sipariş Numarası	Sayfa	Fiyat €	Sipariş Numarası	Sayfa	Fiyat €	Sipariş Numarası	Sayfa	Fiyat €	Sipariş Numarası	Sayfa	Fiyat €
2 608 836 617	48	4,82	2 609 200 138	436	17,55	2 609 256 A63	183	3,74	2 609 256 F33	426	9,83
2 608 836 618	48	16,20	2 609 200 139	436	18,49	2 609 256 A64	183	3,74	2 609 256 F34	426	6,52
2 608 836 620	49	18,96	2 609 200 140	436	34,37	2 609 256 A65	183	3,15	2 609 256 F35	426	15,34
2 608 836 623	49	20,13	2 609 200 141	436	69,14	2 609 256 A66	183	3,67	2 609 256 F36	426	12,62
2 608 836 626	49	20,13	2 609 200 142	436	26,48	2 609 256 A67	183	3,86	2 609 256 F37	426	5,42
2 608 836 628	49	16,45	2 609 200 143	434	97,38	2 609 256 A68	183	3,57	2 609 256 F38	426	19,85
2 608 836 629	49	12,24	2 609 200 144	435	71,26	2 609 256 A69	183	3,57	2 609 256 F41	426	4,95
2 608 836 631	49	15,29	2 609 200 145	435	66,53	2 609 256 A70	183	3,49	2 609 256 F42	425	3,92
2 608 836 632	49	18,95	2 609 200 291	441	2,66	2 609 256 A71	183	3,49	2 609 256 F44	425	6,37
2 608 836 633	49	19,87	2 609 200 312	436	19,20	2 609 256 A72	183	3,57	2 609 256 F45	425	5,54
2 608 836 634	49	30,05	2 609 255 542	470	10,02	2 609 256 A80	182	4,63	2 609 256 F54	191	5,44
2 608 836 636	49	20,66	2 609 255 636	475	11,31	2 609 256 A81	182	4,63	2 609 256 F61	426	9,42
2 608 836 637	49	22,45	2 609 255 637	475	12,93	2 609 256 A82	182	4,50	2 609 256 F62	426	12,00
2 608 836 638	49	23,57	2 609 255 733	407	17,69	2 609 256 A83	182	4,50	2 609 256 F63	426	4,57
2 608 836 639	49	18,46	2 609 255 904	476	1,95	2 609 256 A84	182	4,46	2 609 256 F64	426	4,58
2 608 836 640	49	21,26	2 609 255 906	476	1,42	2 609 256 A85	182	4,46	2 609 256 F65	426	12,52
2 608 836 641	49	22,64	2 609 256 216	183	5,14	2 609 256 A86	182	4,63	2 609 256 F66	426	19,19
2 608 836 642	49	30,87	2 609 256 217	183	5,14	2 609 256 A94	182	4,11	2 609 256 F67	426	9,03
2 608 836 644	49	26,97	2 609 256 218	183	5,04	2 609 256 A95	182	4,11	2 609 256 F68	426	8,56
2 608 836 645	49	35,66	2 609 256 219	183	5,04	2 609 256 A96	182	3,98	2 609 390 034	97	10,68
2 608 836 646	49	48,66	2 609 256 220	183	4,98	2 609 256 A97	182	3,98	2 609 390 035	97	7,34
2 608 836 647	49	30,39	2 609 256 221	183	5,14	2 609 256 A98	182	3,94	2 609 390 036	97	10,68
2 608 836 648	49	39,98	2 609 256 425	308	17,30	2 609 256 A99	182	3,94	2 609 390 038	97	9,39
2 608 836 649	49	32,90	2 609 256 746	475	9,42	2 609 256 B00	182	4,11	2 609 390 394	68	12,40
2 608 836 650	49	42,55	2 609 256 900	40	2,61	2 609 256 B19	182	5,29	2 609 390 576	68	12,40
2 608 836 651	49	33,97	2 609 256 901	40	2,47	2 609 256 B20	182	5,29	2 609 390 586	97	7,34
2 608 836 652	49	44,47	2 609 256 902	40	2,47	2 609 256 B21	182	5,20	2 609 390 587	97	8,73
2 608 837 666	305	13,28	2 609 256 903	40	2,47	2 609 256 B22	182	5,20	2 609 390 588	97	7,34
2 608 837 675	305	14,57	2 609 256 904	40	2,47	2 609 256 B23	182	5,13	2 609 390 589	96	18,06
2 608 837 676	305	15,11	2 609 256 905	40	2,47	2 609 256 B24	182	5,13	2 609 390 590	96	18,06
2 608 837 677	305	15,66	2 609 256 906	40	2,67	2 609 256 B25	182	5,29	2 609 390 591	96	2,87
2 608 837 678	305	16,75	2 609 256 907	40	2,75	2 609 256 B26	182	4,76	2 609 390 592	96	4,00
2 608 837 684	305	14,84	2 609 256 908	40	5,80	2 609 256 B27	182	4,76	3 603 301 011	420	113,27
2 608 837 685	305	15,39	2 609 256 909	40	5,72	2 609 256 B28	182	4,64	3 605 700 155	338	32,99
2 608 837 686	305	15,92	2 609 256 910	40	2,75	2 609 256 B29	182	4,64	3 607 010 028	423	22,07
2 608 837 687	305	17,83	2 609 256 911	40	2,67	2 609 256 B30	182	4,60	3 607 950 017	415	5,68
2 608 837 721	305	23,66	2 609 256 912	40	2,67	2 609 256 B31	182	4,60	3 608 601 006	186	27,48
2 608 837 723	305	31,70	2 609 256 913	40	2,67	2 609 256 B32	182	4,76	3 608 635 000	423	18,83
2 608 837 752	305	14,36	2 609 256 914	40	2,67	2 609 256 B61	186	16,28	3 608 635 002	423	12,39
2 608 838 409	304	31,51	2 609 256 915	40	2,67	2 609 256 B62	186	21,89	3 608 641 001	338	64,74
2 608 838 410	304	27,85	2 609 256 916	40	3,04	2 609 256 C82	308	15,05	3 608 641 002	338	77,31
2 608 838 411	304	40,79	2 609 256 917	40	3,13	2 609 256 C83	308	16,08	3 608 641 008	338	58,05
2 608 838 412	304	31,07	2 609 256 918	40	7,03	2 609 256 D62	308	12,80	3 608 641 013	338	58,05
2 608 900 006	184	37,85	2 609 256 919	40	6,94	2 609 256 F21	426	14,46	3 609 201 038	412	66,71
2 608 900 531	164	14,54	2 609 256 989	40	15,94	2 609 256 F22	426	5,42	3 609 201 039	413	12,35
2 608 900 532	147	16,07	2 609 256 A03	433	4,45	2 609 256 F23	426	6,28	2 609 256 F44	425	6,37
2 608 900 532	164	16,07	2 609 256 A22	182	2,30	2 609 256 F24	426	6,28	2 609 256 F45	425	5,54
2 608 900 533	147	20,90	2 609 256 A23	182	2,30	2 609 256 F25	426	9,01	2 609 256 F54	191	5,44
2 608 900 533	164	20,90	2 609 256 A24	182	2,18	2 609 256 F26	426	2,05	2 609 256 F61	426	9,42
2 608 900 535	164	37,28	2 609 256 A25	182	2,18	2 609 256 F27	426	16,23	2 609 256 F62	426	12,00
2 608 900 536	164	47,20	2 609 256 A26	182	2,10	2 609 256 F28	426	5,42	2 609 256 F63	426	4,57
2 608 900 537	164	125,90	2 609 256 A27	182	2,10	2 609 256 F29	426	15,18	2 609 256 F64	426	4,58
2 608 P00 233	469	35,20	2 609 256 A28	182	2,30	2 609 256 F30	426	21,95	2 609 256 F65	426	12,52
2 608 P00 234	469	70,46	2 609 256 A61	183	3,86	2 609 256 F31	426	2,18	2 609 256 F66	426	19,19
2 608 P00 235	469	65,16	2 609 256 A62	183	3,86	2 609 256 F32	426	8,98	2 609 256 F67	426	9,03

Sipariş Numarası	Sayfa	Fiyat €
2 609 256 F68	426	8,56
2 609 390 034	97	10,68
2 609 390 035	97	7,34
2 609 390 036	97	10,68
2 609 390 038	97	9,39
2 609 390 394	68	12,40
2 609 390 576	68	12,40
2 609 390 586	97	7,34
2 609 390 587	97	8,73
2 609 390 588	97	7,34
2 609 390 589	96	18,06
2 609 390 590	96	18,06
2 609 390 591	96	2,87
2 609 390 592	96	4,00
3 603 301 011	420	113,27
3 605 700 155	338	32,99
3 607 010 028	423	22,07
3 607 950 017	415	5,68
3 608 601 006	186	27,48
3 608 635 000	423	18,83
3 608 635 002	423	12,39
3 608 641 001	338	64,74
3 608 641 002	338	77,31
3 608 641 008	338	58,05
3 608 641 013	338	58,05
3 609 201 038	412	66,71
3 609 201 039	413	12,35

The image displays a large, empty grid of cells, typical of a spreadsheet or data table. The grid is composed of many small, uniform squares, suggesting a high density of data points or a large number of items to be listed. The grid is currently blank, with no text or numbers visible within the cells.

